

ỦY BAN NHÂN DÂN HUYỆN CỬ CHI
TRƯỜNG TRUNG CẤP NGHỀ CỬ CHI

GIÁO TRÌNH

MÔ ĐUN: THIẾT KẾ, CẮT, MAY QUẦN ÂU NAM NỮ

NGHỀ: MAY THỜI TRANG

TRÌNH ĐỘ: TRUNG CẤP NGHỀ

*Ban hành theo quy định số 89/QĐ-TCNCC ngày 15 tháng 8 năm 2024 của Trường
Trung cấp nghề Cử Chi*

Cử Chi, năm 2024

TUYÊN BỐ BẢN QUYỀN

Tài liệu này thuộc loại sách giáo trình nên các nguồn thông tin có thể được phép dùng nguyên bản hoặc trích dùng cho các mục đích về đào tạo và tham khảo.

Nghiêm cấm mọi mục đích khác mang tính lệch lạc hoặc sử dụng với mục đích kinh doanh thiếu lành mạnh.

LỜI GIỚI THIỆU

Xã hội ngày càng phát triển nhu cầu về ăn, mặc của con người ngày càng được nâng cao. Ngày nay, con người không còn mong muốn ăn no, mặc ấm nữa mà họ luôn mong muốn mình phải ăn cho ngon, mặc cho đẹp. Vì thế, những sản phẩm may mặc ngày càng đa dạng và phong phú cả về chất liệu, kiểu dáng sao cho phù hợp với người sử dụng và nhu cầu thẩm mỹ của con người trong cuộc sống.

Muốn tạo được những sản phẩm may đạt chất lượng, người thợ may phải nắm vững kiến thức chuyên môn và kỹ năng thực hành để có thể vận dụng linh hoạt trong việc thiết kế các mẫu thời trang phù hợp với sở thích, yêu cầu của người sử dụng. Để làm được việc này người thợ may phải trải qua một quá trình luyện tập không ngừng, phải biết kết hợp giữa lý thuyết và thực hành để có được những kinh nghiệm chuyên môn vững chắc.

Khi học môn học này, học sinh được học toàn bộ những dụng cụ thiết bị cơ bản, phương pháp đo trên cơ thể người, phương pháp thiết kế từng loại sản phẩm cơ bản, biết cách sửa chữa những sai hỏng của sản phẩm.

Tài liệu được kèm theo những hình ảnh minh họa về lý thuyết và những chỉ dẫn cần thiết giúp cho học sinh nắm vững được những nguyên tắc thiết kế các bộ phận chủ yếu theo tỉ lệ trên cơ sở của số đo cơ thể con người.

Giáo trình này biên soạn nhằm mục đích phục vụ công tác giảng dạy, học tập cho học sinh trung cấp. Hy vọng cuốn sách này được các bạn sử dụng như một hành trang nhỏ trong cuộc hành trình của bạn. Chúc các bạn thành công./.

Củ chi, ngày 01 tháng 08 năm 2024

Tham gia biên soạn

1. Nguyễn Thị Lọt
2. Lê Ngọc Bích

MỤC LỤC

	TRANG
LỜI GIỚI THIỆU	2
Bài 1: Thiết kế quần âu nữ	5
1. Thiết kế các chi tiết:	5
2. Cắt các chi tiết:	10
Bài 2: May các kiểu túi quần âu.....	11
1. May túi mỡ một viên:	11
2. May túi mỡ hai viên:	18
3. May túi hàm ếch.....	25
4. May túi xéo:.....	30
5. May túi dọc	36
Bài 3: May dây kéo thường.....	48
1. Chuẩn bị:	48
2. May dây kéo thường:	49
3. Sửa chữa các dạng sai hỏng khi may, nguyên nhân và biện pháp ngăn ngừa	52
Bài 4: May lưng quần tây	54
1. Cạp có dựng	54
2. Cạp lưng liền	58
Bài 5: May quần âu nữ.....	62
1. Chuẩn bị:	62
2. May quần âu nữ:.....	64
3. Sửa chữa các dạng sai hỏng khi may, nguyên nhân và biện pháp ngăn ngừa:	71
Bài 6: Thiết kế quần âu nam	72
1. Thiết kế dựng hình các chi tiết:.....	72
2. Cắt các chi tiết:	77
Bài 7: May quần âu nam.....	78
1. Chuẩn bị	78
2. May quần âu nam	80
3. Sửa chữa các dạng sai hỏng khi may, nguyên nhân và biện pháp ngăn ngừa	84
Tài liệu tham khảo	86

GIÁO TRÌNH MÔ ĐUN

Tên mô đun: Thiết kế, cắt, may quần âu nam - nữ

Mã mô đun: MĐ14

Thời gian thực hiện mô đun: 120 giờ; (Lý thuyết: 31 giờ; Thực hành, thí nghiệm, thảo luận, bài tập: 77 giờ; Kiểm tra: 12 giờ)

Vị trí, tính chất của mô đun:

- Vị trí: Mô đun Thiết kế, cắt, may quần âu nam - nữ là mô đun chuyên môn nghề trong danh mục các môn học, mô đun bắt buộc trong chương trình đào tạo Trung cấp nghề may thời trang và được bố trí học sau khi học xong các môn cơ sở

- Tính chất: Mô đun Thiết kế, cắt, may quần âu nam - nữ là mô đun mang tính tích hợp giữa lý thuyết và thực hành.

Mục tiêu mô đun:

- Về kiến thức:

+ Hiểu và thiết kế được các chi tiết của áo sơ mi và quần âu nam, nữ đảm bảo hình dáng, kích thước theo các số đo khác nhau trên giấy bìa và trên vải;

+ Trình bày được quy cách, yêu cầu kỹ thuật và phương pháp may túi quần, cửa quần, cạp quần âu nam, nữ;

+ Biết được quy trình lắp ráp của quần âu nam, nữ.

- Về kỹ năng:

+ Sử dụng thành thạo các dụng cụ thiết kế, cắt các chi tiết của sản phẩm;

+ May hoàn chỉnh quần âu nam, nữ đảm bảo quy cách, yêu cầu kỹ thuật và định

mức thời gian.

- Về năng lực tự chủ và trách nhiệm:

+ Rèn luyện tính cẩn thận, sáng tạo, chính xác, tác phong công nghiệp và có ý thức tiết kiệm nguyên liệu.

+ Đảm bảo an toàn lao động, vệ sinh công nghiệp và bố trí chỗ làm việc khoa học trong quá trình may.

Nội dung mô đun:

BÀI 1. THIẾT KẾ QUẦN ÂU NỮ

Giới thiệu: Muốn tạo được những sản phẩm may đạt chất lượng, người thợ may phải nắm vững kiến thức chuyên môn và kỹ năng thực hành để có thể vận dụng linh hoạt trong việc thiết kế các mẫu phù hợp với sở thích, yêu cầu của người sử dụng. Để làm được việc này người thợ may phải đảm bảo được các mục tiêu sau:

Mục tiêu của bài:

- Về kiến thức:

- + Mô tả chính xác đặc điểm kiểu mẫu quần âu nữ không ly ống côn;
- + Xác định đầy đủ và chính xác các số đo để thiết kế.

- Về kỹ năng:

- + Trình bày được công thức và phương pháp thiết kế quần âu nữ không ly ống côn;
- + Tính toán và dựng hình các chi tiết của quần âu nữ không ly ống côn trên giấy bìa hoặc trên vải đảm bảo hình dáng, kích thước và các yêu cầu kỹ thuật;
- + Sử dụng thành thạo, đúng kỹ thuật dụng cụ để cắt chính xác các chi tiết quần âu nữ không ly ống côn;

- Về năng lực tự chủ trách nhiệm:

- + Rèn luyện tính cẩn thận, sáng tạo, chính xác, tác phong công nghiệp và có ý thức tiết kiệm nguyên liệu;
- + Đảm bảo định mức thời gian và an toàn trong quá trình luyện tập.

Nội dung của bài:

1. Thiết kế các chi tiết

Đặc điểm kiểu mẫu:

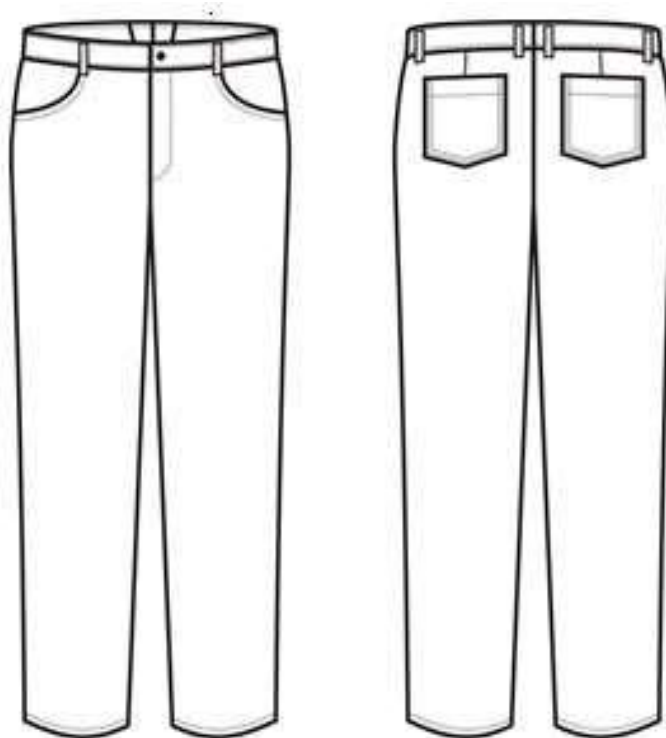

Hình 1.1: Quần âu nữ lưng rời, không ly, cửa quần khoá kéo, túi hàm ếch, túi đấp sau.

Số đo:

- Dài quần: 92cm
- Vòng eo: 64cm
- Vòng hông: 84cm
- Vòng đáy: 50cm
- Hạ đùi: 34cm (giữa đùi)
- Vòng ống: 18cm
- Cử động trước = 0,5cm
- Cử động sau = 1,5cm

Lượng cử động có thể thêm, bớt tùy theo ý thích, thời trang và chất liệu vải

1.1. Thiết kế thân trước

- Xếp vải: Xếp hai biên vải trùng nhau bề trái vải ra ngoài, từ biên đo vào 1,5cm đường may, từ đầu khúc vải đo xuống 1cm đường may. Lai quần nằm bên tay trái người cắt.

- + Dài quần: $AX = \text{số đo dài quần} - 3 \text{ cm lưng} = 92 - 3 = 89\text{cm}$.
 - + Hạ đáy: $AB = \text{vòng đáy} \times 4 / 10 - 3\text{cm lưng} = 50 \times 4 / 10 - 3 = 17\text{cm}$.
 - + Điểm ngang hông: $BB' = AB / 4 = 4,5\text{cm}$.
 - + Hạ đùi: $AD = \text{số đo hạ đùi} - 3\text{cm lưng} = 31\text{cm}$.
 - + Hạ gò: $AC = \text{dài quần} / 2 + 5 = 51\text{cm}$.
 - + Từ các điểm AXBCD, kẻ vuông góc với đường AX.
 - + Rộng thân tại cửa quần: $BB_1 = \text{vòng hông} / 4 + \text{cử động trước} = 84 / 4 + 0,5 = 21,5\text{cm}$.
 - + Gia cửa quần: $B_1B_2 = 3,5\text{cm}$ (cố định).
 - + Chia plis chính: $BB_3 = BB_2 / 2 = 12,5\text{cm}$.
 - + Kẻ plis chính qua B₃ và // đường dựng dọc quần, cắt các đường kẻ ngang từ trên xuống dưới tại các điểm: A₁, D₁, C₁, X₁.
 - + Vẽ cửa quần: Từ B₁ kẻ đường vuông góc về phía cặp tạo A₂, B₄.
 - + Giảm vát cửa quần $A_2A_2' = 2$ (1→2)
 - + Vẽ cửa quần qua các điểm A'₂, B₄, B₂.
 - + Rộng cặp: $A_2'A_3 = \text{vòng eo} / 4 + 1\text{cm} = 17\text{cm}$.
 - + Giảm gục cửa quần: $A_2'A_2'' = 1\text{cm}$.
 - + Vạch đường chân cặp nối A₃A''₂.
 - + Rộng ngang đùi: $D_1D_2 = D_1D_3 = B_2B_3 - 2\text{cm} = 10,5\text{cm}$.
 - + Rộng ống: $X_1X_2 = X_1X_3 = \text{vòng ống} - 2/2 = 14 - 2/2 = 6\text{cm}$.
 - + Rộng gò: $C_1C_2 = C_1C_3 = \text{Rộng ống} + 2\text{cm} = 8\text{cm}$.
 - + Vẽ đường giàng quần: Vẽ cong đều qua các điểm B₂, D₂, X₂ cắt rộng gò tại
- C₂.
- + Vẽ đường dọc quần: Vẽ cong đều qua các điểm A₃, B', B, D₃, X₃ cắt rộng gò tại
- C₃.
- + Túi đồng hồ: Dấu túi phía dọc quần A₃T = 2cm.

+ Rộng miệng túi TT1 = 8cm.

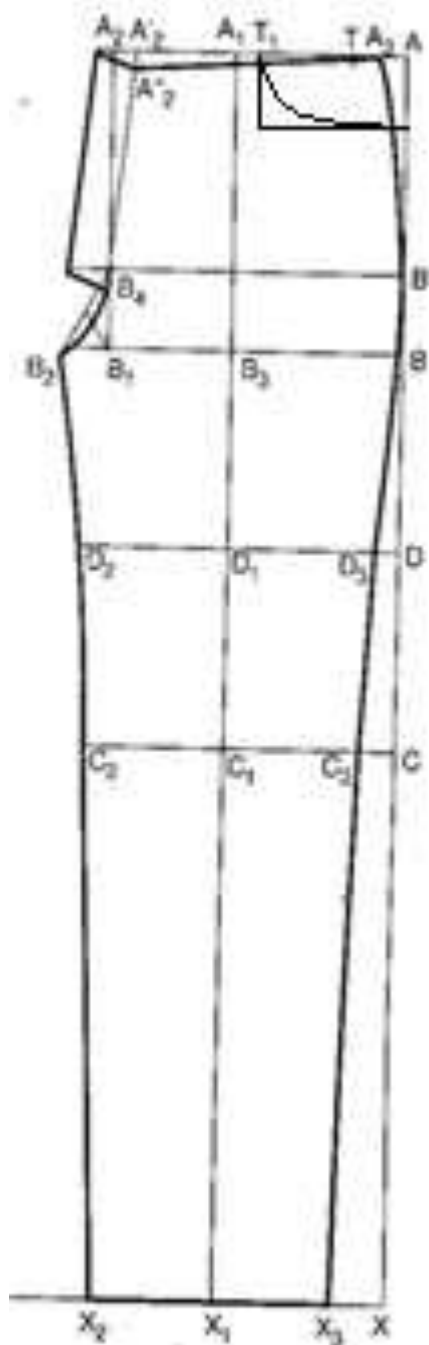

Hình 1.2: Thân trước

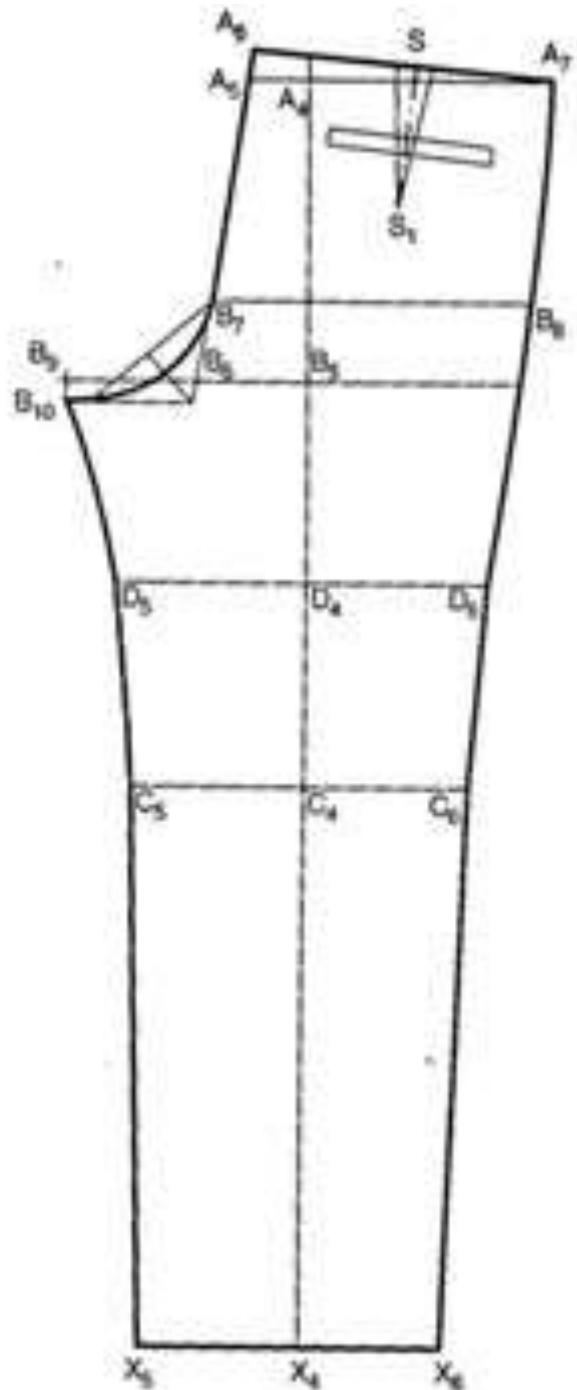

Hình 1.3: Thân sau

1.2. Thiết kế thân sau: Sang dấu các đường kẻ ngang theo thân trước gồm:

- + Chân cạp (A)
- + Ngang hông (B')
- + Ngang đũng (B)
- + Ngang đùi (D)
- + Ngang gối (C)
- + Ngang gấu (X)

- Kẻ đường plis chính thân sau vuông góc với các đường kẻ ngang, cắt các đường kẻ ngang tại A4, B5, D4, C4, X4.

- Đường dựng mông:
 - + $A4A5 = 4\text{cm}$.
 - + Đông cạp: $A5A6 = 1,5\text{cm}$.
 - + Rộng cạp: $A6A7 = \text{vòng eo} / 4 - 1 + \text{chiết} (3) = 18\text{cm}$.
 - + Rộng ngang mông: $B7B8 = \text{vòng mông} / 4 + \text{cử động sau} = 22,5\text{cm}$.
 - + Rộng ngang đũng: $B6B9 = \text{vòng mông} / 10 = 8,8\text{cm}$.
 - + Hạ thấp đũng thân sau $B9B10 = 1\text{cm}$, kẻ // với đường hạ cửa quần.
 - + Vẽ đường vòng đũng: Vẽ vòng đũng từ A6 thẳng xuống B7 và cong đều tới B10.
- Rộng ngang đùi:
 - + $D4D5 = D4D6$.
 - + $D4D5 = D1D2 + 2 = 12,5\text{cm}$.
- Rộng ống:
 - + $X4X5 = X4X6$.
 - + $X4X5 = X1X2 + 2 = 8\text{cm}$.
- Vẽ đường giàng quần: Vẽ cong đều qua các điểm B10, D5, C5, X5.
- Vẽ đường dọc quần; Vẽ cong đều qua các điểm A7, B8, D6, C6, X6.
- Vẽ chiết:
 - + Đường trục chiết $A7S = A6A7 / 2 = 10\text{cm}$.
 - + Bản to chiết = 3cm.
 - + Chiều dài chiết $SS1 = 10\text{cm}$.
 - + Kẻ chiết theo hình vẽ.

1.3. Thiết kế các chi tiết khác:

❖ Thiết kế lưng quần:

- Lưng trái:

- + AB: Dài lưng = $\text{vòng eo} / 2 + 4\text{cm}$
- + AC: Bảng lưng = 4cm
- + $BB1 = 3\text{cm}$
- + $B1B2 = AC$
- + AA1: quai = 6cm

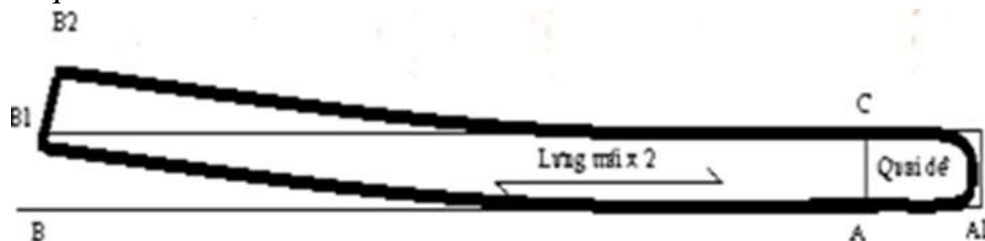

Hình 1.4: Lưng trái

- Lưng phải:

- + AB: Dài lưng = $\text{vòng eo} / 2 + 8\text{cm}$
- + AC: Bảng lưng = 4cm
- + $BB1 = 3\text{cm}$
- + $B1B2 = AC$



Hình 1.5: Lung phải



Hình 1.6: Paghêt trái: 5 x 20cm .



Hình 1.7: Paghêt phải: 8 x 20cm.

❖ **Thân túi đồng hồ:**

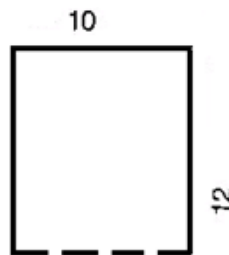

Hình 1.8: Thân túi đồng hồ kích thước 10 x 24cm (canh sợi dọc).

❖ **Túi hàm ếch:**

- Đặt thân trước lên vải để vẽ túi hàm ếch: Sang dấu đường sườn quần, đường ngang eo. Sau đó lấy rộng miệng túi từ 9→12cm, sâu túi 7→10cm. Đánh cong miệng túi theo hình vẽ.

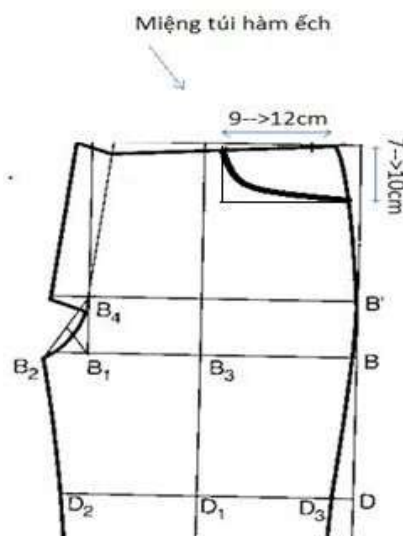

Hình 1.9: Túi hàm ếch

2.Cắt các chi tiết:

- Dọc quần, giàng quần thân trước và thân sau chừa đường may 1cm .
- Gấu quần thân trước và thân sau = 4cm.
- Chân cạp, cửa quần thân trước = 0,7cm.
- Vòng đũng thân sau: Trên cạp = 3cm, ngang hông = 1,5cm, đầu giàng = 1cm.
- Xung quanh cạp = 0,7cm.
- Các chi tiết khác không chừa đường may.

CÂU HỎI ÔN TẬP

1. Tại sao khi thiết kế quần âu, thân trước nhỏ hơn thân sau?
2. Giải thích hiện tượng quần âu bị vặn ống?

BÀI TẬP

1. Mỗi học sinh tự đo và thiết kế quần âu nữ xăng ly ống côn trên giấy A0 theo số đo của chính mình, với các yêu cầu kỹ thuật sau:
 - Đường nét đẹp rõ ràng chính xác.
 - Bản vẽ thiết kế phải ghi lại thông số đã tính toán.
 - Vẽ với tỷ lệ 1:1.

BÀI 2: MAY CÁC KIỂU TÚI QUẦN ÂU

Giới thiệu: Nội dung bài 2 trang bị cho học sinh kỹ năng về may các kiểu túi quần âu. Qua đó, học sinh phải có khả năng thực hiện hoàn chỉnh các kiểu túi. Ứng dụng vào sản phẩm quần âu.

Mục tiêu của bài:

- **Về kiến thức:**

+ Trình bày được quy cách, yêu cầu kỹ thuật và phương pháp may các kiểu túi quần âu.

- **Về kỹ năng:**

+ May được các kiểu túi quần âu đúng trình tự, thao tác đảm bảo yêu cầu kỹ thuật;
+ Xác định nguyên nhân gây sai hỏng sản phẩm và biện pháp sửa chữa các dạng sai hỏng thường gặp.

- **Về năng lực tự chủ trách nhiệm:**

+ Đảm bảo định mức thời gian và an toàn trong quá trình luyện tập.

Nội dung của bài:

- Có nhiều dạng, trong đó phổ biến nhất là túi mỗ 1 viền và túi mỗ 2 viền.

1. May túi mỗ 1 viền:

1.1 Chuẩn bị

1.1.1. Đặc điểm: Túi mỗ 1 viền là loại túi được mỗ trực tiếp trên thân sản phẩm và được ứng dụng phổ biến ở túi hậu quần âu. Miệng túi được may định hình theo mẫu rập, kiểu.

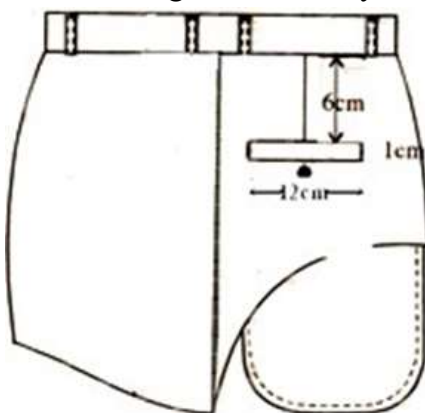

Hình 2.1: Đặc điểm túi mỗ 1 viền.

1.1.2. Cấu tạo:



Hình 2.2: Thân sau x 1



Hình 2.3: Lót túi x 1

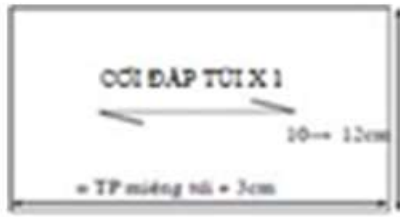

Hình 2.4: Coi đáp túi x 1



Hình 2.5: Keo coi túi x 1

1.1.3. Chuẩn bị các chi tiết: Nguyên liệu:

- Coi túi + Đáp túi bằng vải chính= Dài (TP miệng túi + 3cm) x Rộng (10-12)cm
- Thân sản phẩm.

Cụ thể:

- Thân sau quần x 1 cái.
- Coi đáp túi x 1 cái.

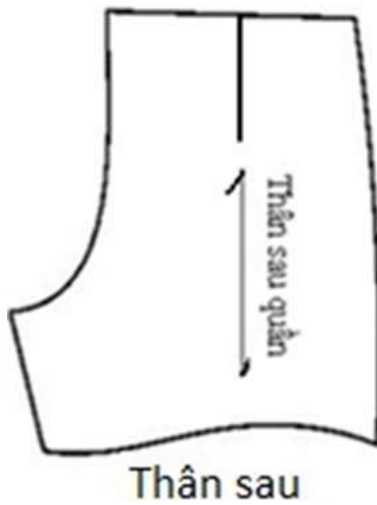

Thân sau



Coi đáp túi

Hình 2.6: Nguyên liệu thực hiện túi coi

Phụ liệu:

- Lót túi x 1cái.
- Keo coi túi x 1cái.
- Keo coi túi= Dài (TP miệng túi + 3cm) x Rộng (TP coi túi x 2 +1,5)
- Lót túi = Dài (30-40)cm x Rộng (đáp túi + 2cm)



Lót túi

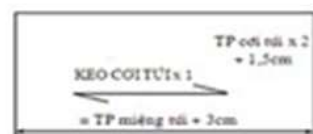

Keo coi túi

Hình 2.7: Phụ liệu thực hiện túi coi

1.1.4. Yêu cầu kỹ thuật:

- Túi may xong phải đúng qui cách, kích thước vị trí qui định
- Túi may xong phải đảm bảo đúng yêu cầu kỹ thuật, cân xứng (vuông thành sắc cạnh)
- Bản coi phải đều, êm phẳng miệng túi kín và đủ đường may
- Mật độ mũi chỉ trên sản phẩm phải đúng yêu cầu kỹ thuật
- Sản phẩm may xong đảm bảo vệ sinh công nghiệp, độ bền chắc

1.2. May túi mổ một viền: Áp dụng đường may lộn và đường may mí

Bước 1: Vắt sổ + Ép keo coi túi, ủi gấp coi túi, lấy dấu miệng túi.

- Ủi các chi tiết bán thành phẩm cho êm phẳng
- Ủi keo vào đáy keo, may bóp chiết
- Ép keo lên mặt trái, cách cạnh dưới của đáy túi khoảng 3cm.

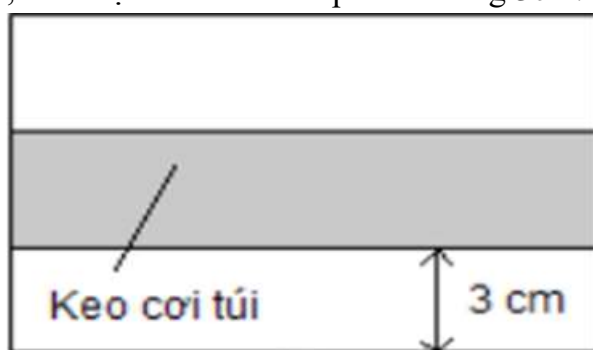

Hình 2.8: Ép keo coi túi.

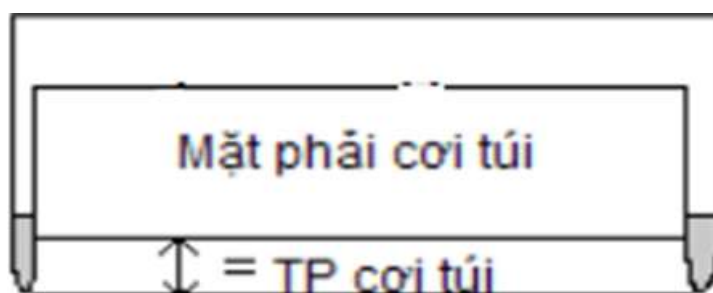

Hình 2.9: Ủi gấp coi túi .

- Đặt rập thành phẩm đường gấp coi túi và lấy dấu coi túi.
- Lấy dấu miệng túi lên mặt phải thân, lấy dấu giữa miệng túi.

Bước 2: May định hình miệng túi.

- Gấp đôi lót túi theo chiều dọc vải, lấy dấu đường giữa lót túi.
- Đặt lót túi nằm dưới, đặt mặt phải quay lên trên. Kế tiếp đặt thân sản phẩm lên, mặt phải quay lên trên sao cho đường giữa lót túi trùng với đường giữa miệng túi trên thân, m p trên của lót túi cách miệng túi 2cm.
- Đặt coi túi lên trên thân sao cho đường lấy dấu coi trùng với dấu miệng túi dưới, coi túi cách đều hai đầu miệng túi, cạnh vải xếp đôi ngay ra ngoài miệng túi, m p vải lớn nằm bên dưới.
- May định hình miệng túi dưới theo vị trí miệng túi, đầu và cuối đường may lại mũi chỉ.

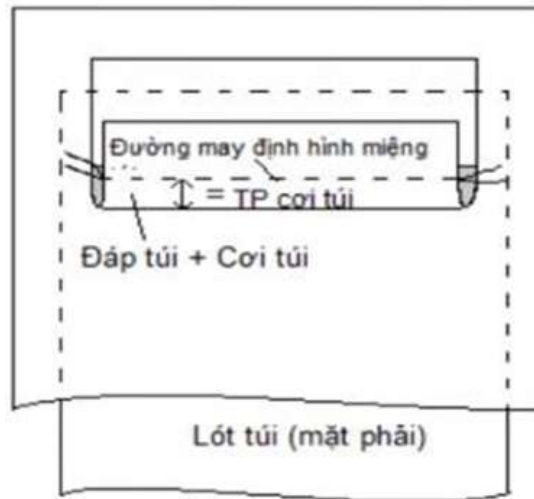

Hình 2.10: May định hình miệng túi dưới.

- Lật mép vải đáp túi dưới xuống bên dưới, đặt rập thành phẩm miệng túi lên sát với đường may định hình miệng túi dưới và may định hình miệng túi trên theo rập thành phẩm, đầu và cuối đường may lại mũi chỉ.

- Lưu ý: hai đường miệng túi phải song song và cách đều nhau

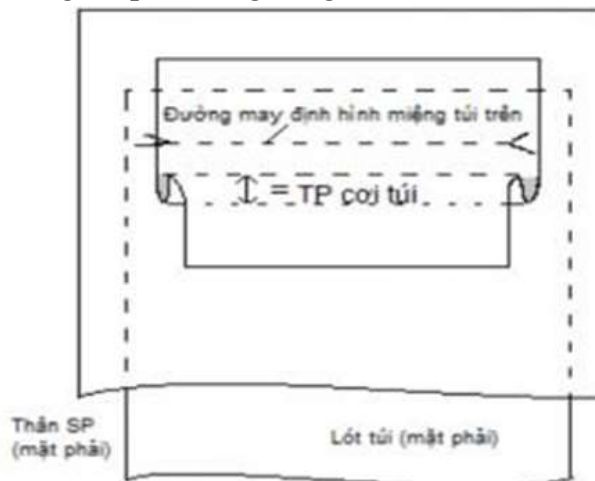

Hình 2.11: May định hình miệng túi trên.

Bước 3: Bấm mở miệng túi (Bấm lưới gà).

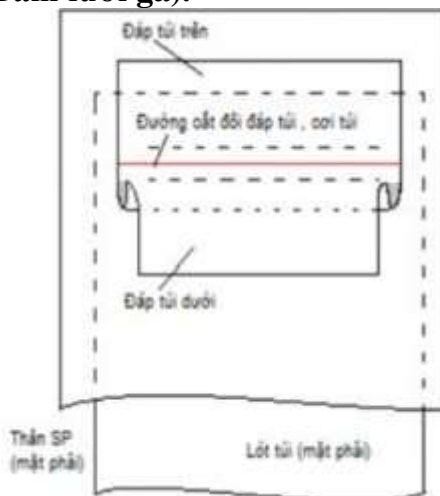

Hình 2.12: Cắt đôi đáp túi theo đường giữa của hai đường may định hình miệng túi.

- Đắp túi sau khi cắt đôi được chia làm hai phần(đắp túi trên và đắp túi dưới)
- Lật thân sang mặt trái, dùng kéo bấm đứt giữa hai đường may miệng túi. Khi bấm cách hai đầu miệng túi khoảng 1cm thì bấm xéo góc 45 độ vào đầu đường may, cách đầu đường may 1 canh sợi chỉ.

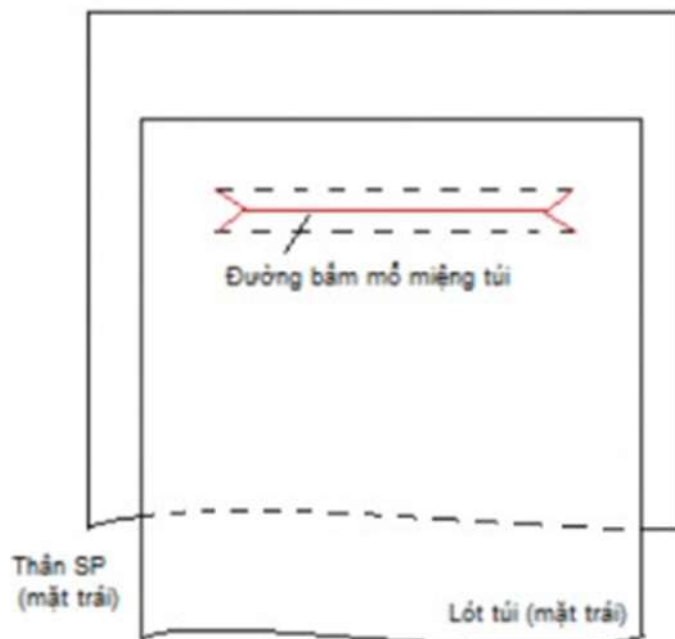

Hình 2.13: Bấm mở miệng túi.

Bước 4: May chặn lưới gà.

- Lộn tất cả đắp túi, lưới gà vào bên trong lót túi. Kéo đắp túi trên xuống vuốt cho êm phẳng, coi túi phải che kín miệng túi rồi bắt đầu may chặn lưới gà ở hai đầu miệng túi.

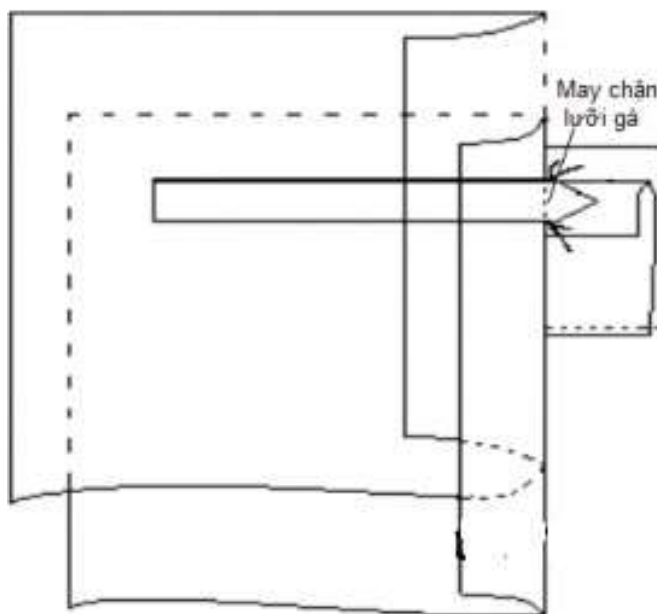

Hình 2.14: May chặn lưới gà.

Bước 5 :Điều mí miệng túi dưới + may đắp túi dưới vào lót túi.

- Sau khi may chặn lưới gà xong, k o đắp túi về phía bên trên để miệng túi không bị bịt kín và tiến hành điều mí miệng túi dưới, đường may cách mép coi túi 1mm, đầu và cuối đường may lại mũi chỉ.

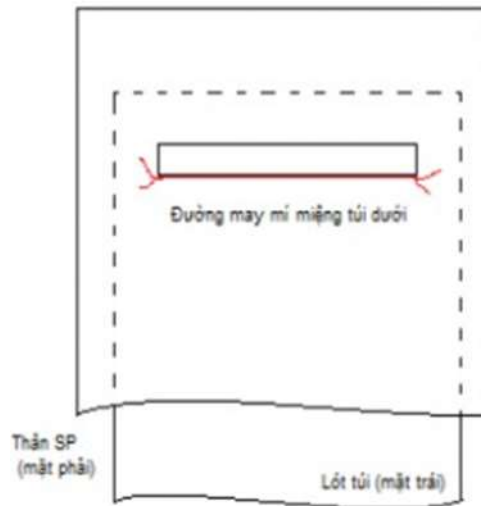

Hình 2.15: Điều mí miệng túi dưới

- Lật thân sang mặt trái, lật thân và đáy túi trên lên, vuốt đáy túi dưới nằm êm lên lót túi và may đáy túi dưới vào lót túi (may thẳng từ mép vải lót túi bên này sang bên kia, không lại mũi chỉ ở hai đầu).

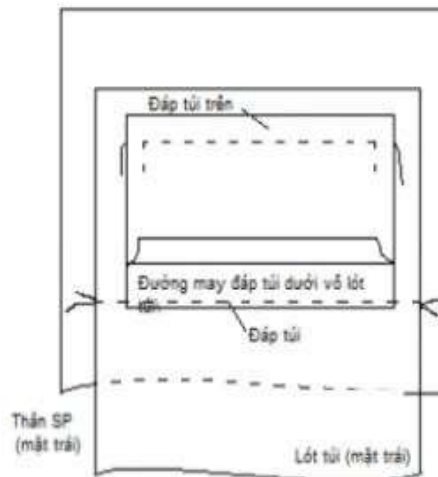

Hình 2.16: May đáy túi dưới vào lót túi

Bước 6: Điều mí miệng túi trên + may đáy túi trên vào lót túi.

- Gấp đôi lót túi theo đường gấp cạnh đáy về phía trên, kéo đáy túi trên xuống cho êm phẳng và tiếp tục điều mí ba cạnh miệng túi còn lại, đầu và cuối đường may lại mũi.

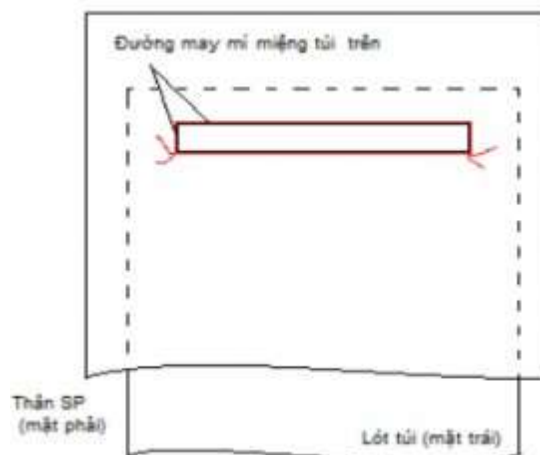

Hình 2.17: Điều mí miệng túi trên

- Vuốt đáy túi trên nằm êm lên lót túi và may luôn đáy túi trên vào lót túi.

Bước 7: May hoàn chỉnh bao túi.

- Gói mép vải lót túi vào đáy túi và may hoàn chỉnh bao túi đường may cách mép gấp 1mm.

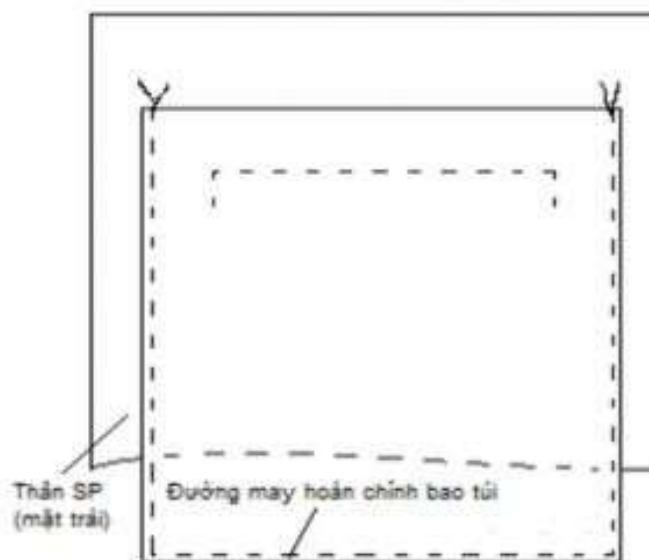

Hình 2.18: May hoàn chỉnh bao túi

1.3. Sửa chữa các dạng sai hỏng khi may, nguyên nhân và biện pháp phòng ngừa:

Các dạng sai hỏng	Nguyên nhân	Biện pháp ngăn ngừa
Vị trí kích thước miệng túi sai	Sang dấu không chính xác, may đường định hình miệng túi không đúng theo đường lấy dấu	Sang dấu vị trí túi chính xác, may đường định hình miệng túi phải phải đúng đường sang dấu
Miệng túi không vuông góc, góc túi bị bể	Hai đường may định hình miệng túi không // và bằng nhau, không lại mũi 2 đầu đường may định hình, bấm góc miệng túi bị lỏng, may chặn hai đầu miệng túi không sát, không vuông góc miệng túi	Hai đường may định hình miệng túi phải // và bằng nhau, lại mũi 2 đầu đường may định hình, bấm miệng túi cách góc một canh sợi, may chặn hai đầu miệng túi phải sát, vuông góc miệng túi
Coi túi không đều, miệng túi không ôm khít vào thân sản phẩm	May đường định hình miệng túi không theo rập, coi túi bị căng hoặc chùng khi chặn miệng túi	May đường định hình miệng túi phải theo rập, vuốt cho coi và sản phẩm êm phẳng trước khi may chặn miệng túi
Lót túi và đáy túi không êm phẳng	May không đúng phương pháp	iữ êm các lớp vải khi may, vuốt cho lót túi và đáy túi êm trước khi may

2. May túi mỡ 2 viền:

2.1. Chuẩn bị:

2.1.1. **Đặc điểm** : Túi mỡ là loại túi được mở trực tiếp trên thân sản phẩm và được ứng dụng phổ biến ở túi hậu quần âu. Miệng túi được may định hình theo mẫu rập, kiểu.

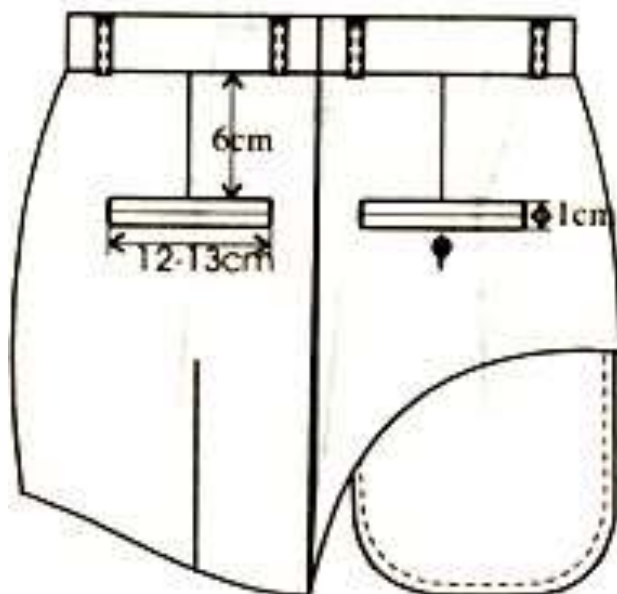

Hình 2.19: Đặc điểm túi coi chìm

2.1.2. Cấu tạo túi coi chìm 2 viền:

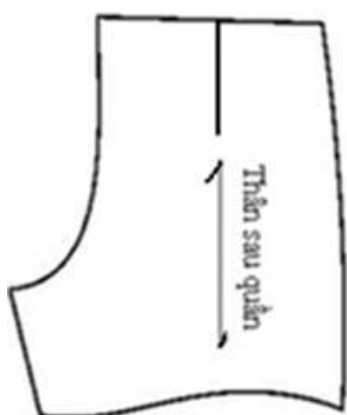

Hình 2.20: Thân quần x 1

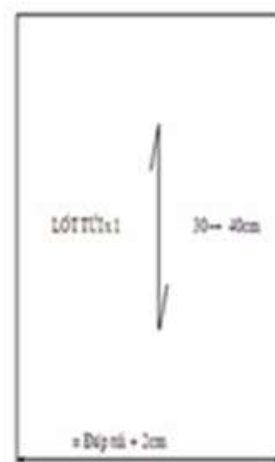

Hình 2.21: Lót túi x 1



Hình 2.22: Coi đáp túi x 1



Hình 2.23: Kéo coi túi x 1

2.1.3. Chuẩn bị các chi tiết:

- Coi túi + Đáp túi dưới = Dài (TP miệng túi + 3cm) x Rộng (7-8cm)
- (Vải canh dọc hoặc canh x o 45 độ)
- Đáp túi trên = Dài (TP miệng túi + 3cm) x Rộng (4-5cm)

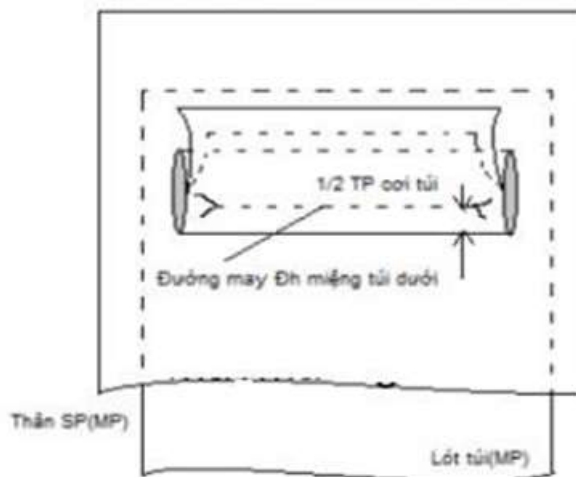

Hình 2.26: May định hình miệng túi dưới.

- Lật mép vải đáy túi dưới xuống bên dưới, đặt rập thành phẩm miệng túi lên sát với đường may định hình miệng túi dưới và may định hình miệng túi trên theo rập thành phẩm, đầu và cuối đường may lại mũi chỉ.

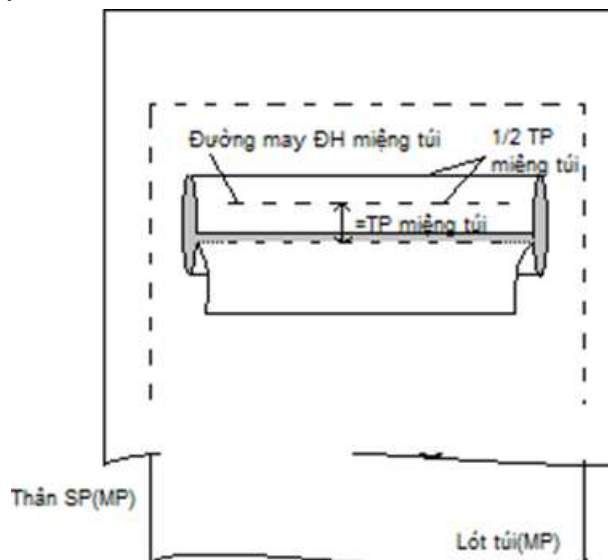

Hình 2.27: May định hình miệng túi trên.

Bước 3 : BẮM MỔ MIỆNG TÚI. (bắt lưởi gà).

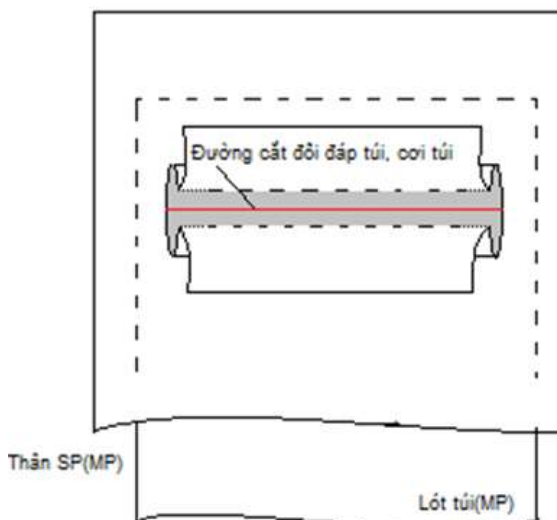

Hình 2.28: Cắt đôi túi theo đường giữa của hai đường may định hình miệng túi.

- Lật thân sang mặt trái, dùng kéo bấm đứt giữa hai đường may miệng túi. Khi bấm cách hai đầu miệng túi khoảng 1cm thì bấm xéo 45 độ vào đầu đường may, cách đầu đường may 1 cạnh sợi chỉ.

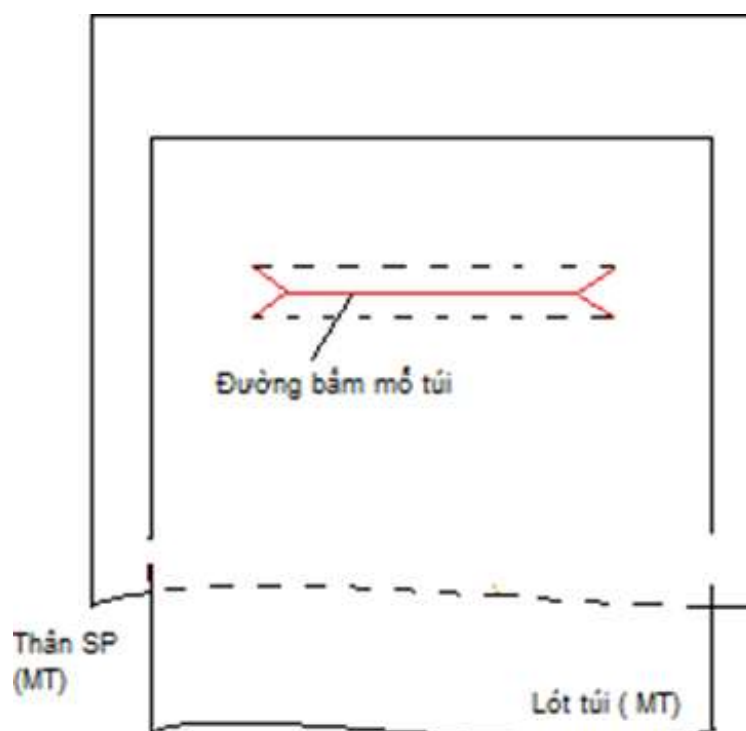

Hình 2.29: Bấm lưỡi gà.

Bước 4: May chặn lưỡi gà.

- Lộn tất cả đáy túi dưới, lưỡi gà vào bên trong lót túi. Vuốt hai coi túi cho êm phẳng, coi túi phải đều, che kín miệng túi rồi bắt đầu may chặn lưỡi gà ở hai đầu miệng túi.

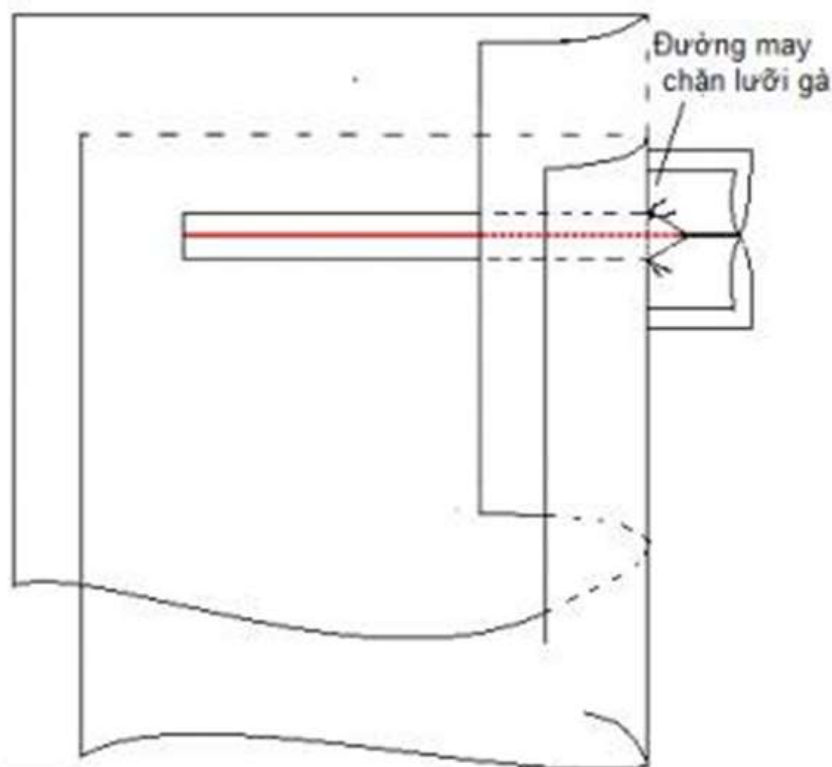

Hình 2.30: May chặn lưỡi gà

Bước 5: Điều mí miệng túi dưới + may đáy túi dưới vào lót túi.

- Sau khi may chặn lưới gà xong, tiến hành điều mí miệng túi dưới, đường may cách mép coi túi 1mm, đầu và cuối đường may lại mũi chỉ.

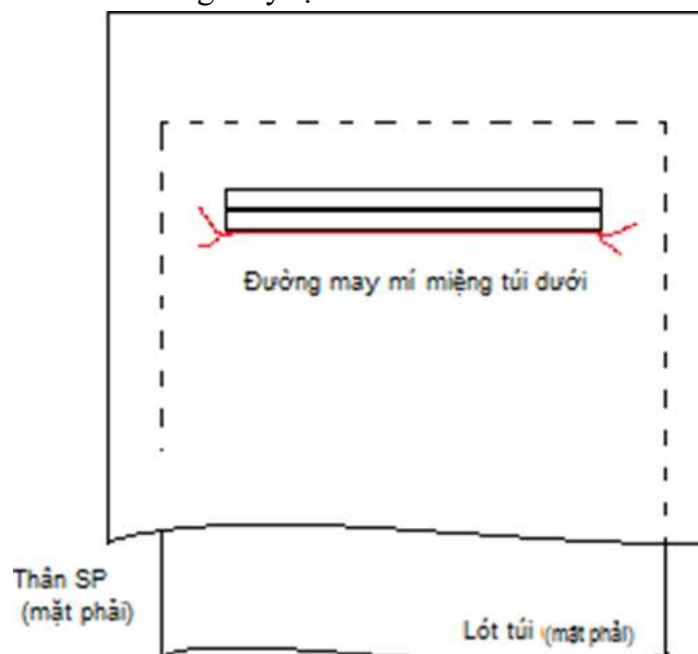

Hình 2.31: Điều mí miệng túi dưới

- Lật thân sang mặt trái, lật thân và đáy túi trên lên, vuốt đáy túi dưới nằm êm lên lót túi và may đáy túi dưới vào lót túi.

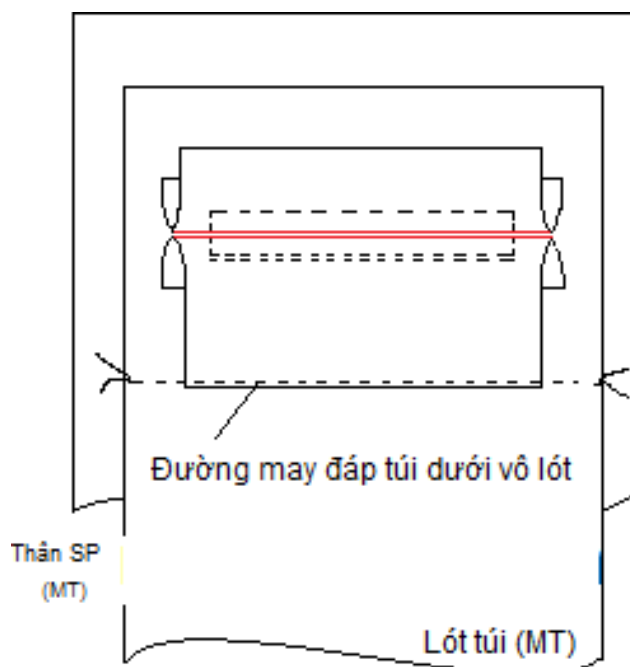

Hình 2.32: May đáy túi dưới vào lót túi

Bước 6: May đáy túi trên vô lót túi.

- Gấp đôi lót túi theo đường gấp cạnh đáy về phía trên, lấy dấu vị trí đáy túi trên.
- Đặt đáy túi trên theo vị trí đã lấy dấu sao cho mép vải đáy túi trên cách đều hai bên lót túi, may cạnh dưới của đáy túi trên vô lót túi.

- Có thể may đấp túi trên vô lót túi trước nhưng phải lấy dấu vị trí đấp túi thật chính xác.

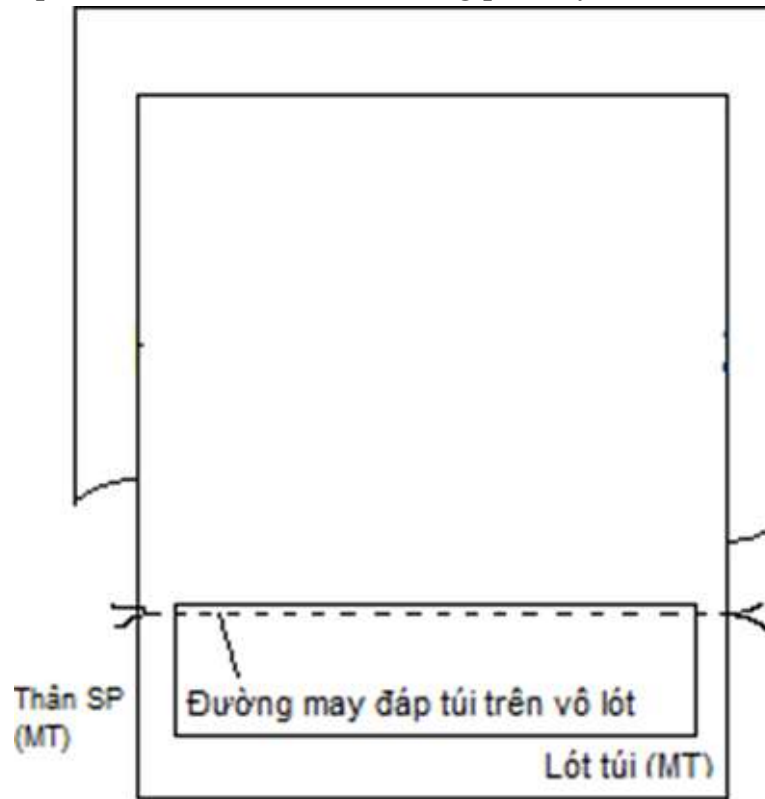

Hình 2.33: May đấp túi trên vô lót túi.

Bước 7: Điều mí miệng túi trên.

- Gấp đôi lót túi theo đường gấp cạnh đáy về phía trên, tiếp tục điều mí ba cạnh miệng túi còn lại, đầu và cuối đường may lại mũi chỉ.

- Có thể mí miệng túi bên trong bằng cách lật thân sản phẩm lên và mí trên lót túi.

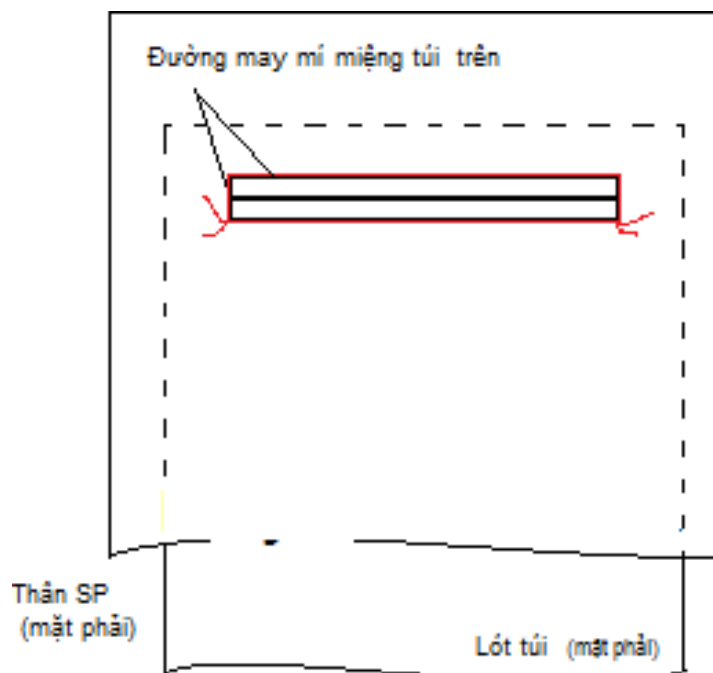

Hình 2.34: Điều mí miệng túi trên

Bước 8: May hoàn chỉnh bao túi.

- Gõ mép vải lót túi và đáy túi và may hoàn chỉnh bao túi đường may cách mép gấp 1mm.

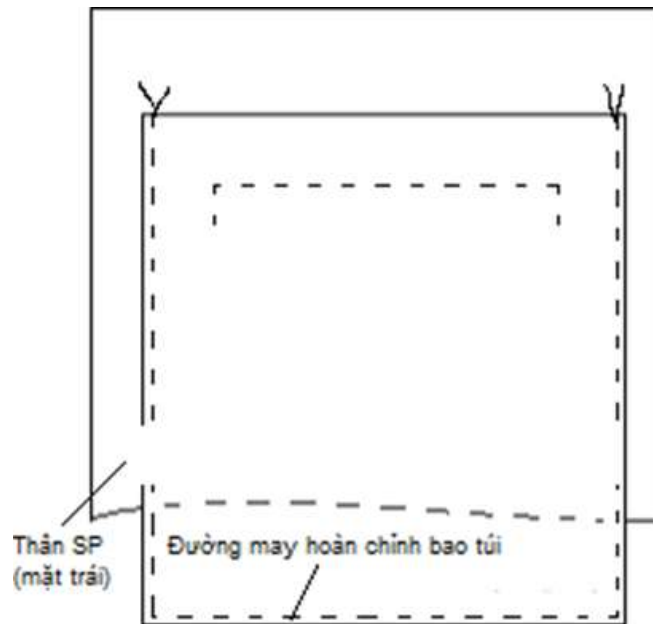

Hình 2.35: May hoàn chỉnh bao túi.

2.3. Sửa chữa các dạng sai hỏng khi may túi cơ chìm, nguyên nhân và biện pháp phòng ngừa:

Các dạng sai hỏng	Nguyên nhân	Biện pháp ngăn ngừa
Vị trí kích thước miệng túi sai	Sang dấu không chính xác, may đường định hình miệng túi không đúng theo đường lấy dấu	Sang dấu vị trí túi chính xác, may đường định hình miệng túi phải phải đúng đường sang dấu
Miệng túi không vuông góc, góc túi bị bẻ	Hai đường may định hình miệng túi không song song và bằng nhau, không lại mũi 2 đầu đường may định hình, bấm góc miệng túi bị ló, may chặn hai đầu miệng túi không sát, không vuông góc miệng túi	Hai đường may định hình miệng túi phải song song và bằng nhau, lại mũi 2 đầu đường may định hình, bấm miệng túi cách góc một canh sợi, may chặn hai đầu miệng túi phải sát, vuông góc miệng túi.
Hai viền miệng túi không đều, miệng túi không ôm khít vào thân sản phẩm	May đường định hình miệng túi không theo rập, coi túi bị căng hoặc chùng khi chặn miệng túi	May đường định hình miệng túi phải theo rập, vuốt cho coi và sản phẩm êm phẳng trước khi may chặn miệng túi
Lót túi và đáy túi không êm phẳng	May không đúng phương pháp	Giữ êm các lớp vải khi may, vuốt cho lót túi và đáy túi êm trước khi may

3. May túi hàm ếch: Sản phẩm thường được áp dụng trên các dạng quần tây nam, nữ...

3.1. Chuẩn bị (các chi tiết cặp đối xứng nhau).

- Thân trước x 2pcs
- Đáp túi x 2pcs
- Nẹp túi x 2pcs
- Lót túi x 2pcs

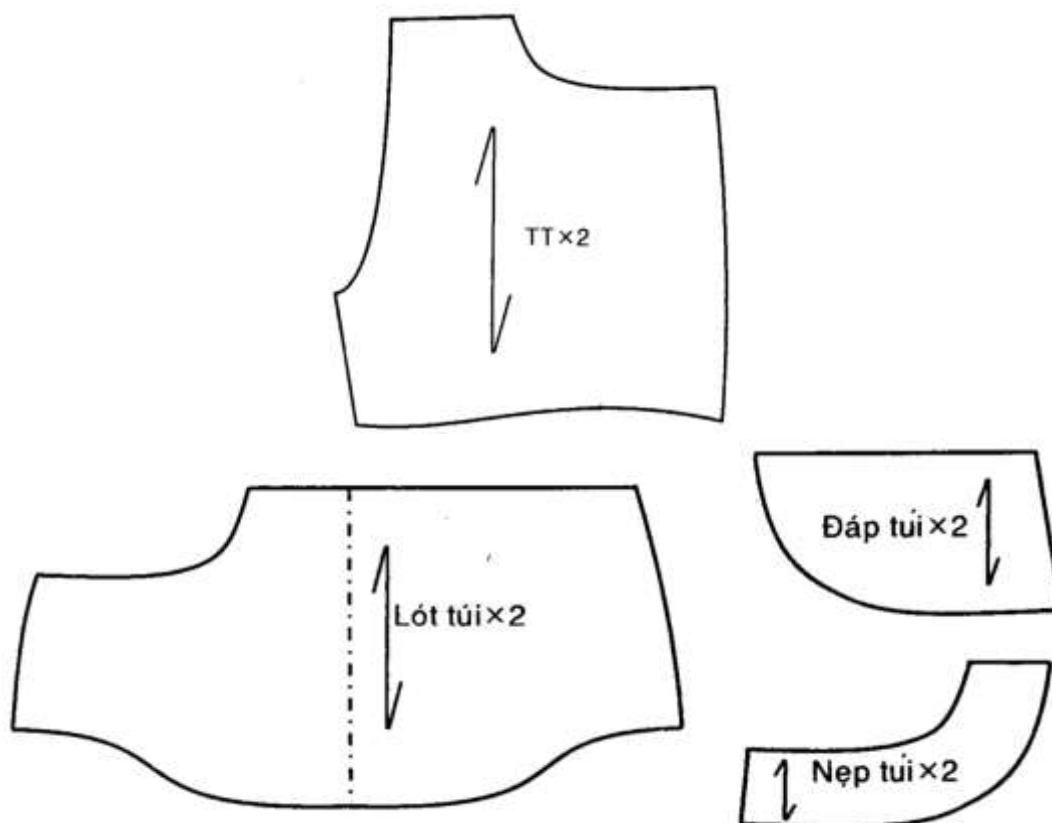

Hình 2.36: Các chi tiết của túi hàm ếch

- Sang dấu lại hình dáng miệng túi theo hình vẽ thiết kế lên đáp túi, nẹp túi.
- Vắt sỏ cạnh dưới đáp túi, nẹp túi.
- Lưu ý: Miệng túi chừa 0,5 cm đường may.

3.2. May túi hàm ếch

Bước 1: May nẹp túi vào lót túi trước, May đáp túi vào lót túi sau

- Úp mặt trái của đáp túi lên mặt phải của lót túi sau sao cho trùng với m p lưng và cạnh bên sườn túi. May đáp túi lên lót túi (may sát cạnh trong của đường vắt sỏ).
- Úp mặt trái của nẹp túi lên mặt trái của lót túi trước sao cho trùng với mép lưng và cạnh bên sườn túi. May nẹp túi lên lót túi.
- Túi bên kia đặt và may đối chiều lại (phương pháp may hai túi giống nhau).

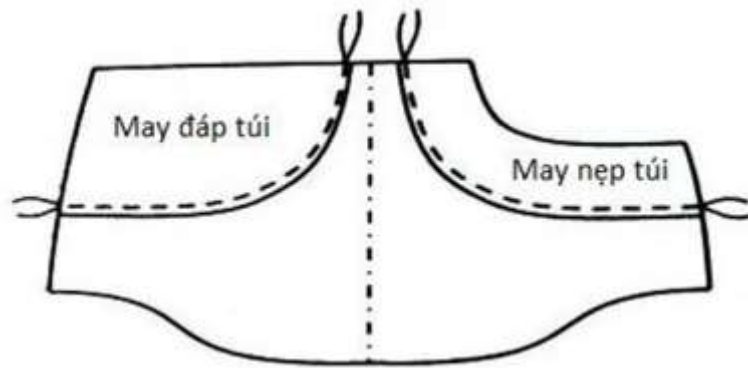

Hình 2.37: Lót túi trái

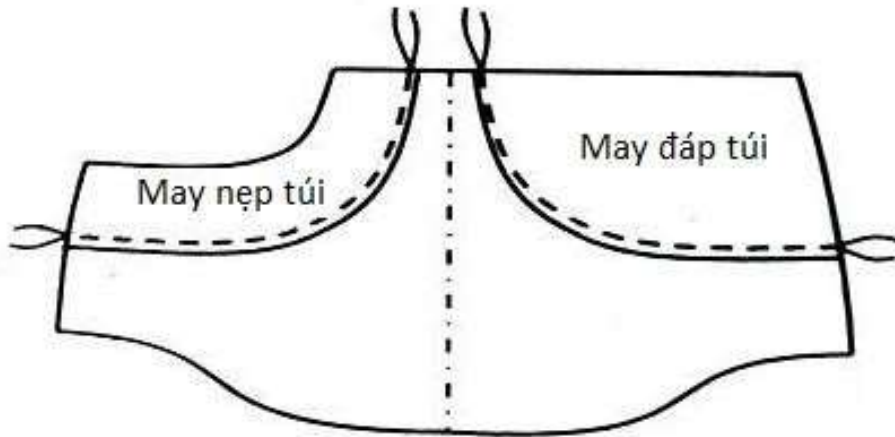

Hình 2.38: Lót túi phải

Bước 2: May định hình miệng túi

- Đặt thân trước quần xuống dưới mặt bàn (mặt phải ngửa lên), đặt lót túi đã may đáp và nắp lên trên sao cho mặt có may đáp úp xuống dưới, miệng túi trên thân quần và trên nắp trùng nhau, mép vải bên sườn và trên lưng của thân quần và lót túi trùng nhau.

- Cắm kim từ góc miệng túi dưới may theo đường cong miệng túi đến lưng quần. Đường may cách mép vải 0.5cm.

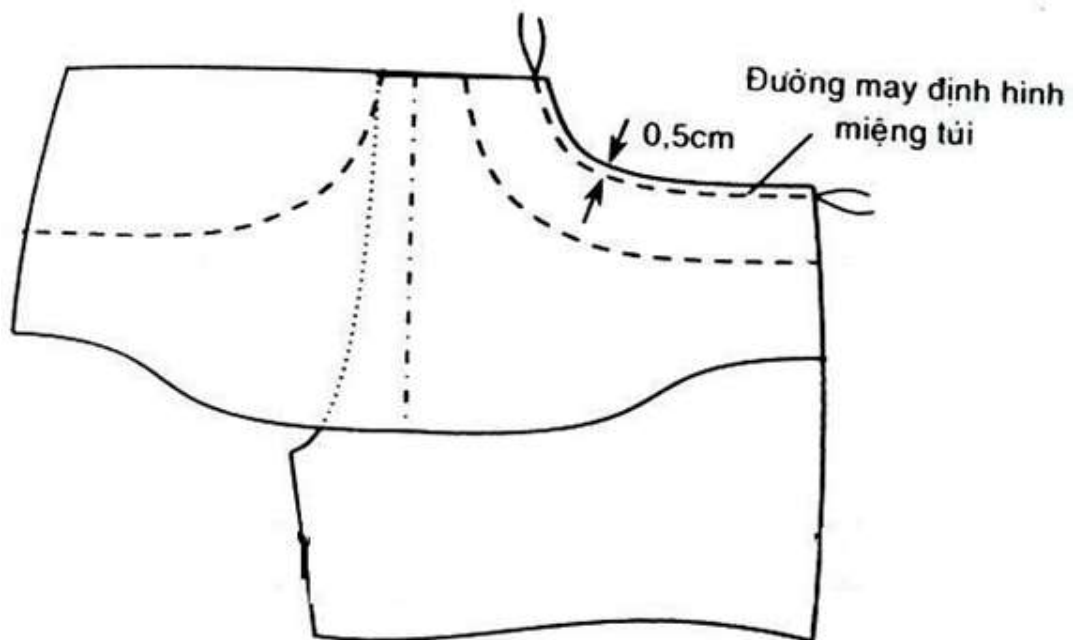

Hình 2.39: May định hình miệng túi

- Túi bên kia may đối lại.

Bước 3: Mí nẹp + Điều miệng túi

- Gọt sơ mép vải theo đường cong miệng túi cách đường may định hình từ 0.4 - 0.5cm.

- Kéo lót túi và thân quần sang hai bên, mép vải về bên lót túi và may điều 1mm lên nẹp.

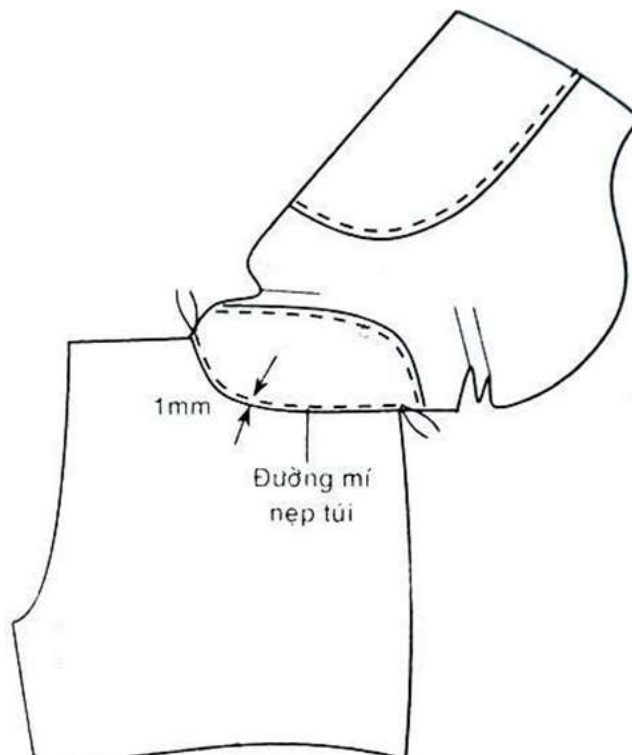

Hình 2.40: Mí nẹp

- Lật lót túi vào bên trong thân quần (mép vải bên thân loe vào bên trong 1mm), vuốt cho miệng túi êm phẳng. Điều ngoài miệng túi, đường may cách mép gấp miệng túi 0.6 – 0.7cm.

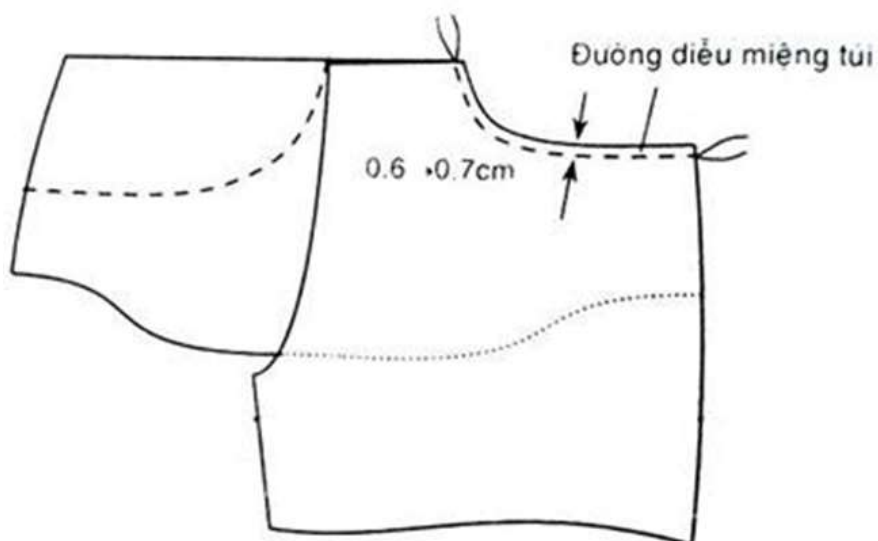

Hình 2.41 : Điều miệng túi

- Túi bên kia may tương tự.

Bước 4: May chặn miệng túi

- Gấp đôi lót túi theo chiều dọc, theo đường giữa lót túi sao cho cạnh ngoài lót túi trùng với đường sườn thân trước, cạnh trên trùng với lưng quần.

- Vuốt cho miệng túi nằm êm, cắm kim từ đầu lưng quần thân trước may xuống 2 - 3cm theo đường diều miệng túi, chặn ngang miệng túi đến cách mép vải 1mm, cắm kim và may ngược lại đầu lưng.

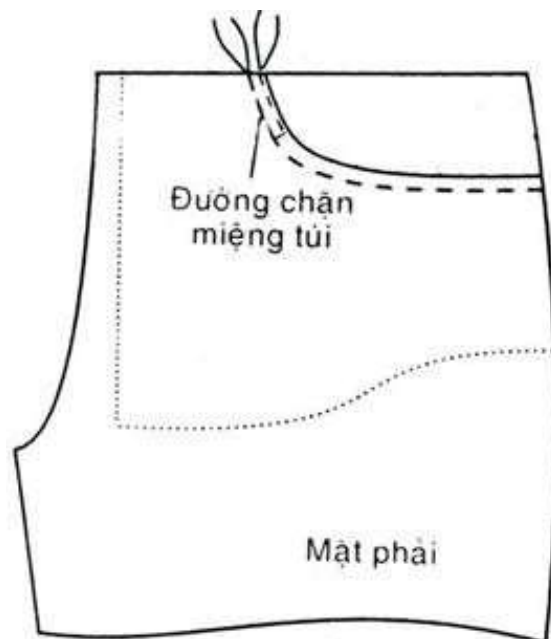

Hình 2.42: May chặn miệng túi

Bước 5: May hoàn chỉnh lót túi

- Lật thân quần sang mặt trái, vuốt cho lót túi nằm êm. Cắm túi từ góc dưới đáy túi, may đáy túi 0.5cm từ góc đáy túi bên này sang đến góc túi bên kia. Sau đó vắt sổ lót túi. (Đáy túi có thể may lộn cách mép vải 0.5cm, sau đó gọt sơ mép vải và diều đáy túi)

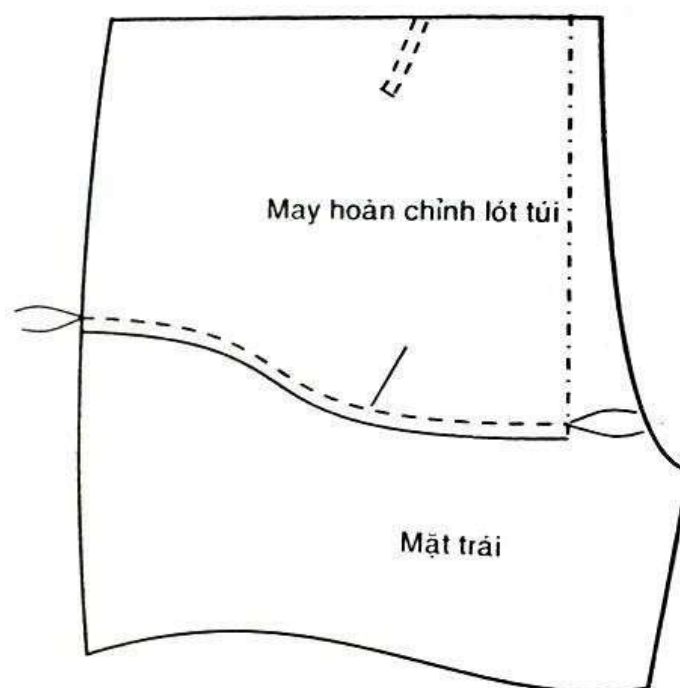

Hình 2.43: May hoàn chỉnh lót túi

Bước 6: May chặn lót túi vào sườn thân trước

- Vuốt cho miệng túi và lót túi nằm êm. Phẳng ta tiếng hành may chặn miệng túi dưới theo đường sườn thân trước.

- Có thể chặn miệng túi bằng cách đính bọ ở hai đầu miệng túi.

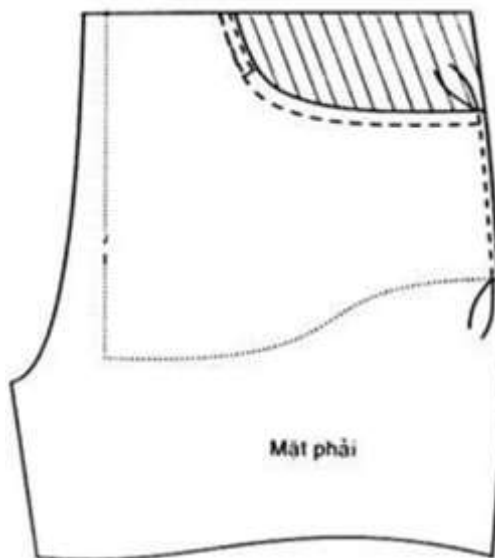

Hình 2.44: May chặn lót túi vào sườn thân trước

- Lót túi hàm ếch:
- Sang dấu lại hình dáng miệng túi theo hình thiết kế trên đáp túi, nẹp túi.
- Vắt sổ cạnh dưới đáp túi, nẹp túi. (Miệng túi chừa đường may 0.5cm).
- May nẹp túi vào lót túi trước, May đáp túi vào lót túi sau
- Úp mặt trái của đáp túi lên mặt phải của lót túi sau sao cho trùng với mép lưng và cạnh bên sườn túi. May đáp túi lên lót túi (may sát cạnh trong của đường vắt sổ).
- Úp mặt trái của nẹp túi lên mặt trái của lót túi trước sao cho trùng với mép lưng và cạnh bên sườn túi. May nẹp túi lên lót túi.

3.3. Sửa chữa các dạng sai hỏng khi may, nguyên nhân và biện pháp ngăn ngừa.

Các dạng sai hỏng	Nguyên nhân	Biện pháp khắc phục
Miệng không ôm khít vào thân sản phẩm	Không vuốt êm miệng túi khi may chặn miệng túi dưới	Vuốt êm miệng túi khi may chặn miệng túi dưới
Vị trí, kích thước miệng túi sai	Sang dấu không chính xác, may định hình miệng túi không theo dấu	Sang dấu vị trí miệng túi chính xác, may theo đường sang dấu
Lót túi không êm phẳng	Không vuốt và giữ êm các lớp vải khi may	Vuốt và giữ êm các lớp vải khi may.
Miệng túi trước bị hở	Bai giãn trong quá trình may	Khi may, điều chỉnh miệng túi phải vuốt cho êm phẳng, không để miệng túi bị gi n

4. May túi xéo.

4.1. Chuẩn bị:

4.1.1. Đặc điểm: (dọc chéo)

- Sản phẩm áp dụng thường được áp dụng trên quần tây nam, nữ... Có hai dạng túi là túi dọc chéo đấp liền và túi dọc chéo đấp rời. Phương pháp may hai dạng túi này tương đối giống nhau.

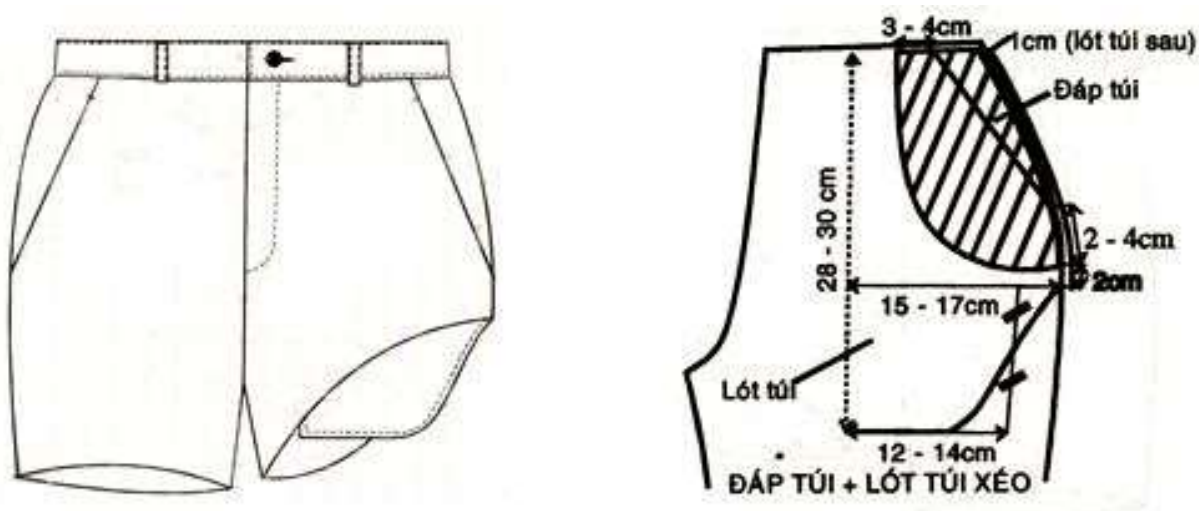

Hình 2.45: Đặc điểm túi xéo

4.1.2. Cấu tạo: Phần tài liệu này trình bày dạng túi dọc chéo đấp liền, bên phải. Các chi tiết gồm:

Nguyên liệu:

- Thân trước x 1 cái.
- Thân sau x 1 cái.
- Đấp túi sau x 1 cái.

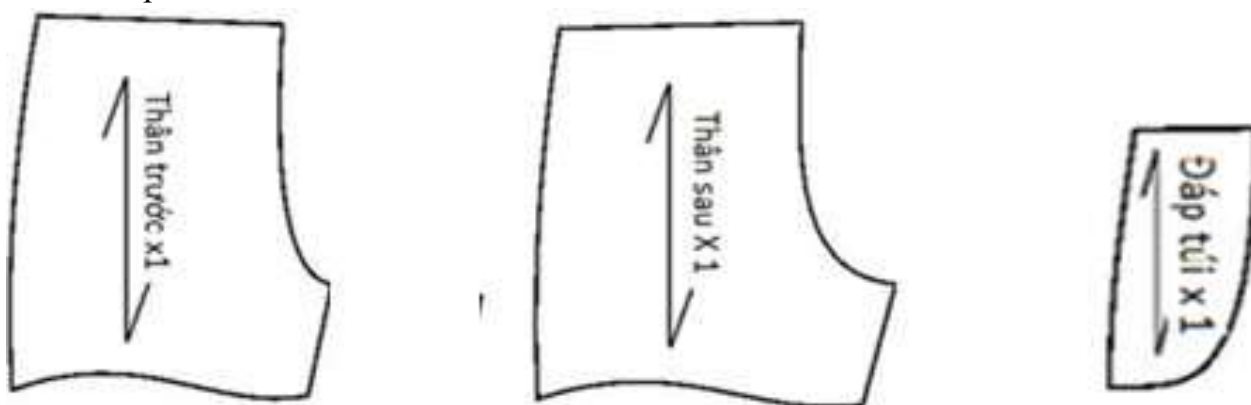

Hình 2.46: Nguyên liệu may túi xéo

Phụ liệu:

- Lót túi x 1 cái.
- Keo ép định hình miệng túi x1 cái.

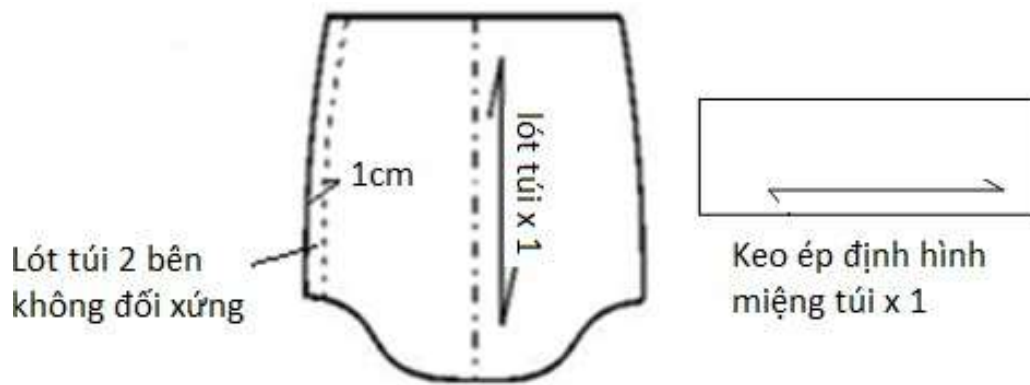

Hình 2.47: Phụ liệu may túi xéo

4.1.3. Yêu cầu kỹ thuật:

- Đường viền miệng túi phải đều, đẹp, không nổi chỉ, bỏ mũi.
- Miệng túi không bị nhăn, vắn.
- Miệng túi ôm khít thân sản phẩm.
- Đảm bảo thông số kích thước.
- Túi dọc chéo sau khi may xong phải êm phẳng

4.2. May túi xéo: Áp dụng đường may lộn và đường may mí

Bước 1: May đáy sau vào lót túi sau.

- Đặt đáy túi sau lên vị trí của đáy túi trên lót túi sau, hai mặt trái úp vào nhau (đáy túi nằm trên). Cạnh bên sườn của đáy túi sau lù vào so với cạnh bên của lót túi 1cm để may cuốn sườn.

- May cạnh trong của đáy túi từ lưng xuống cách mép của đáy túi 0.5cm, đến vị trí cách cạnh sườn của đáy túi 2,5cm, lại mũi chỉ.



Hình 2.48: May đáy sau vào lót túi sau

Bước 2: May định hình miệng túi thân trước.

- Đặt lót túi mặt có đáy úp xuống, đặt thân trước quần lên trên (mặt trái thân quần úp xuống, so cho thân trước quần và lót túi trước sao cho bên sườn và trên lưng trùng nhau.

- May thẳng cách đường lấy dấu miệng túi 1mm về phía sườn quần (may từ đường sườn đến lưng). Khi may giữ vải êm phẳng, không kéo giãn các lớp vải.



Hình 2.49: May định hình miệng túi thân trước.

Bước 3: Bấm + may điều miệng túi.

- Dùng kéo bấm góc cạnh dưới miệng túi (sát đường sườn), bấm cách đường định hình miệng túi 1- 2 cạnh chỉ.

- Gấp mép vải bên trên miệng túi vào bên trong theo đường định hình miệng túi. May điều miệng túi cách đường gấp 0,7cm. Khi may giữ mép vải êm, phẳng, không kéo căng.

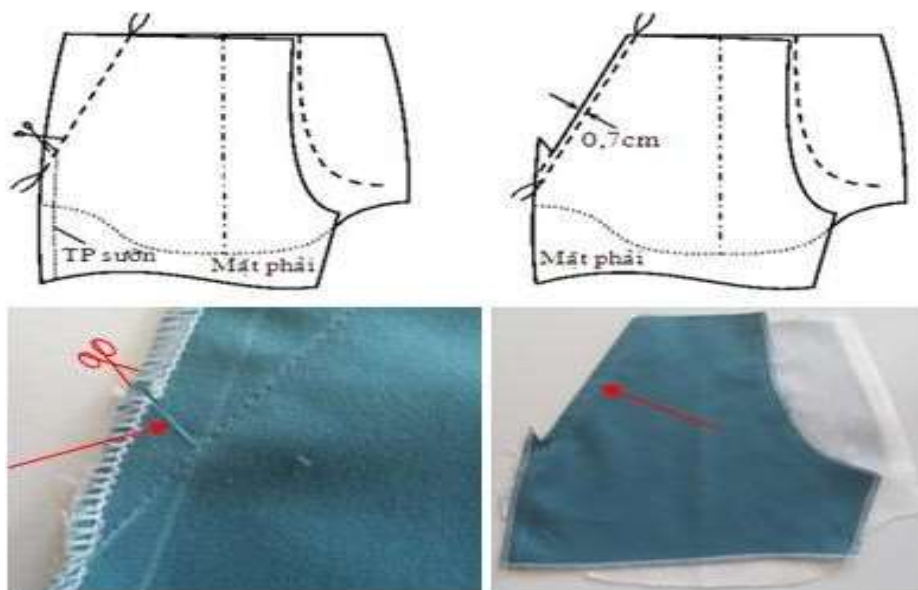

Hình 2.50: Bấm + may điều miệng túi.

Bước 4: Gọt lót túi + may đấp túi trước lên lót túi.

- Gọt phần lót túi thừa.

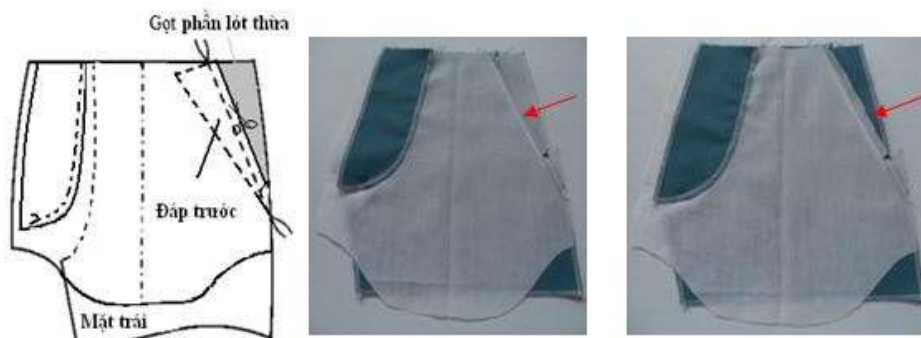

Hình 2.51: Gọt lót túi

- Lật phần vải dư của thân trước (đáp trước) vào bên trong lót túi, vuốt cho đáp túi trước nằm êm lên lót túi trước và may đáp túi lên lót túi.



Hình 2.52: May đáp túi trước lên lót túi.

Bước 5: May lộn đáy túi.

- Gấp đôi lót túi theo chiều dọc sao cho đúng đường giữa lót túi, hai mặt may đáp túi quay ra ngoài, m p vải bên sườn lót túi sau lớn hơn lót túi trước 1cm.
- May lộn đáy túi, đường may cách m p vải 0,5cm – may đến điểm cách cạnh bên sườn trước của lót túi 2cm thì dừng lại và lại mũi chỉ (để ráp sườn dễ dàng).
- Lộn đáy túi sang bề phải (đẩy đáy túi ra cho sát đường chỉ may).

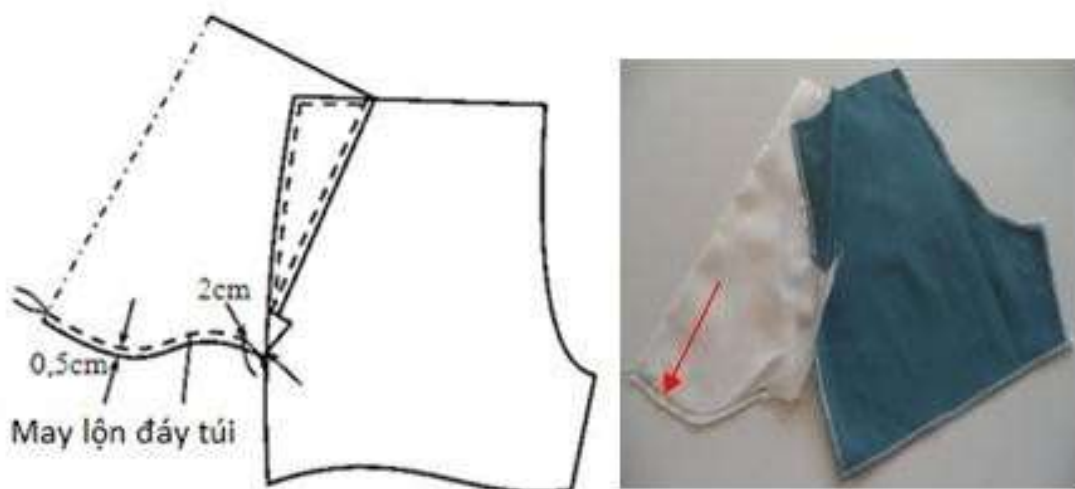

Hình 2.53: May lộn đáy túi.

Bước 6: May chặn miệng túi trên và dưới.

- Vuốt cho miệng túi và lót túi nằm êm, đặt miệng túi trên thân trùng với đường lấy dấu miệng túi trên đáp túi sau. May từ đầu lưng quần thân trước may xuống 3 - 4cm theo đường dấu miệng túi, chặn ngang miệng túi đến cách m p vải 1mm và may ngược lên đầu lưng.
- May chặn miệng túi dưới vô đáp túi (một đoạn 3-4 cm, cách đường sườn 1mm về phía sườn (đường may không đè lên lót túi sau, chỉ may trên đáp túi sau).

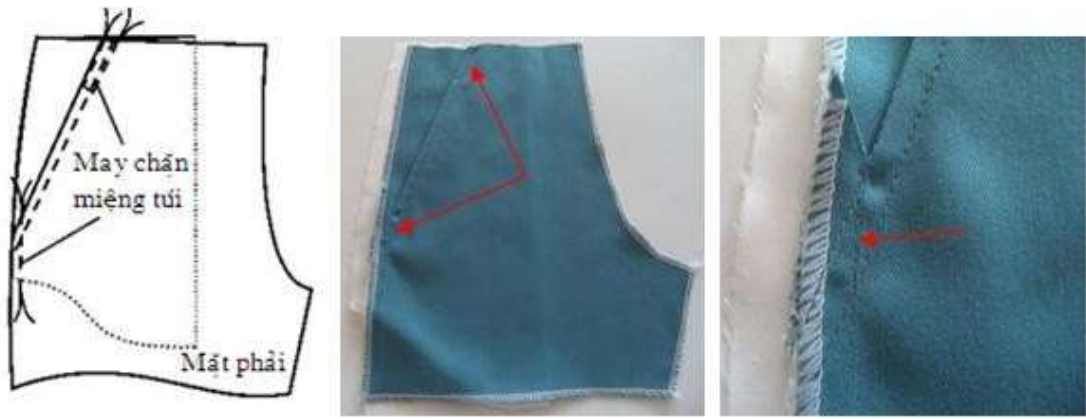

Hình 2.54: May chặn miệng túi trên và dưới

Bước 7: Ráp đường sườn (dọc quần).

- Đặt thân sau quần nằm phía dưới, thân trước quần nằm phía trên, hai mặt phải úp vào nhau, so cho hai mép vải bên sườn và bên lưng trùng nhau. May đường sườn ngoài theo dấu phẩn, lại mũi hai đầu đường may. Khi may lật lót túi sau ra để không may dính đường ráp sườn lên lót túi.



Hình 2.55: Ráp đường sườn

Bước 8: May lót túi sau lên thân sau.

- Ủi rẽ (hoặc vuốt) đường sườn êm phẳng.
 - Gấp 1cm mép vải để chừa lại ở lót túi sau vào bên trong sao cho đường gấp che kín mép vải ở sườn thân sau và may lót túi sau lên thân quần cách mép gấp lót 0,3cm.



Hình 2.56: May lót túi sau lên thân sau.

Bước 9: Điều đáy túi.

- Đường may cách mép vải 0,5cm hoặc 0,1cm tùy theo ý thích.



Hình 2.57: Điều đáy túi.



Bước 10: May chặn miệng túi dưới.





- Lật thân quần sang mặt phải, vuốt cho miệng túi nằm êm và may chặn miệng túi dưới.
- Có thể chặn miệng túi bằng cách đính bọ ở hai đầu miệng túi.



Hình 2.58: May chặn miệng túi dưới.

4.3. Sửa chữa các dạng sai hỏng khi may túi xéo, nguyên nhân và biện pháp phòng ngừa:

Các dạng sai hỏng thường gặp	Nguyên nhân	Biện pháp phòng ngừa
<p>1) Miệng không ôm khít vào thân sản phẩm</p> 	<p>Không vuốt êm miệng túi khi may chặn miệng túi dưới</p>	<p>Vuốt êm miệng túi khi may chặn miệng túi dưới</p> 

<p>1) Vị trí, kích thước miệng túi sai</p> 	<p>Sang dấu không chính xác, may định hình miệng túi không theo dấu</p>	<p>Sang dấu vị trí miệng túi chính xác, may theo đường sang dấu</p> 
<p>2) Lót túi không êm phẳng</p> 	<p>Không vuốt và giữ êm các lớp vải khi may</p>	<p>Vuốt và giữ êm các lớp vải khi may.</p> 

5. May túi dọc: (túi thẳng)

5.1. Chuẩn bị:

5.1.1. Đặc điểm:

- Sản phẩm áp dụng thường được áp dụng trên quần tây nam, nữ... Có hai dạng túi là túi dọc ch o đáp liền và túi dọc ch o đáp rời. Phương pháp may hai dạng túi này tương đối giống nhau.



Hình 2.59: Đặc điểm túi dọc chéo

5.1.2. Cấu tạo:

Nguyên liệu:

- Thân trước x 2cái.
- Thân sau x 2cái.
- Đáp túi sau x 2cái.

- Đáp túi trước x 2

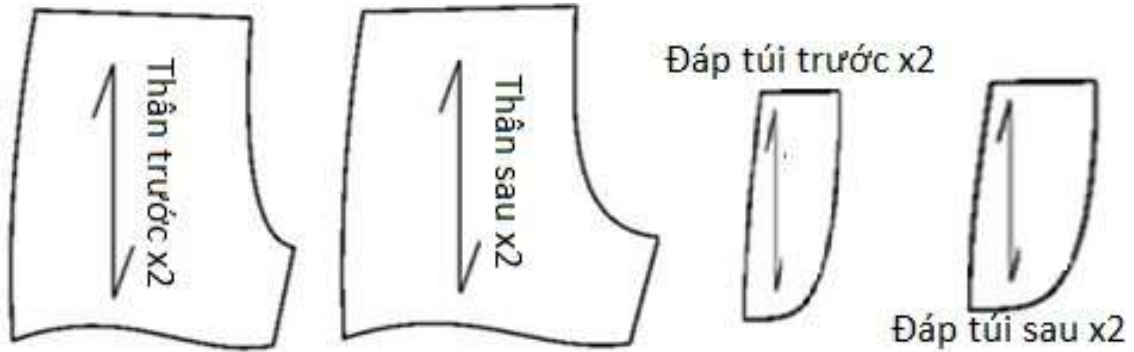

Hình 2.60: Nguyên liệu túi dọc chéo

Phụ liệu:

- Lót túi x 2 cái.
- Keo ép định hình miệng túi x1 cái.

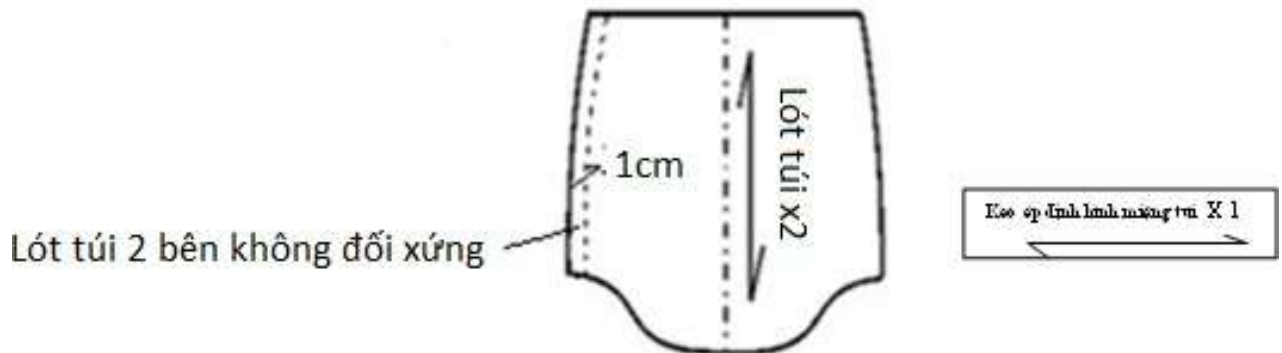

Hình 2.61: Nguyên liệu túi dọc chéo

5.1.3. Yêu cầu kỹ thuật

- Túi phải ôm kín dọc quần
- Miệng túi êm phẳng, đường đều đều, không nhăn vụn
- Túi phải đảm bảo về thông số kỹ thuật, quy cách đường may, mật độ mũi chỉ
- Lót túi êm phẳng

5.2. May túi dọc: Áp dụng đường may lộn và đường may mí

Chuẩn bị:

- Ủ chi tiết cho êm phẳng
- Cắt gọt lót túi cho khớp với dọc quần
- Lấy dấu miệng túi lên thân trước

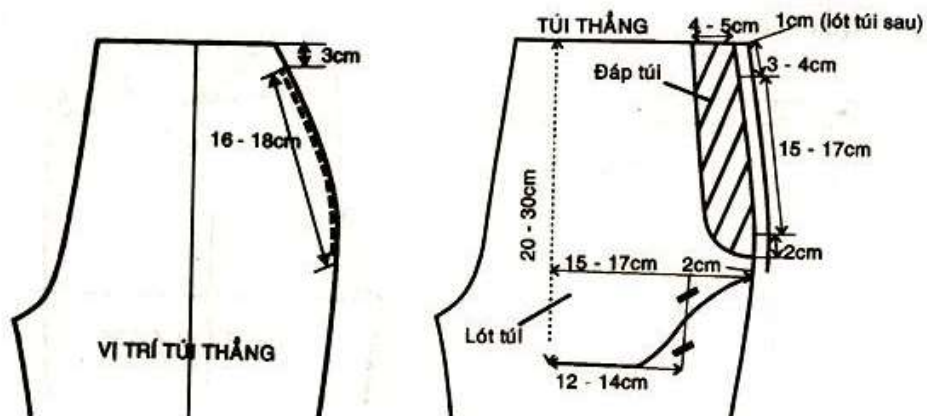

Hình 2.62: Hướng dẫn may túi dọc kiểu 1.

Bước 1: May đáy túi vô lót túi.

- Đáy túi sau: Đặt đáy túi sau lên vị trí của đáy trên lót túi, hai mặt trái úp vào nhau (đáy túi nằm trên). Cạnh bên sườn của đáy túi cách cạnh bên sườn của lót túi 1cm về phía trong để may cuốn vô sườn. May cạnh trong của đáy túi (may sát cạnh trong của đường vắt sổ) đến cách cạnh sườn đáy túi (2.5 – 3cm) thì dừng và lại mũi chỉ.

- Đáy túi trước: Phương pháp đặt và may đáy túi trước tương tự như may đáy túi sau, nhưng mép vải bên sườn của đáy túi và lót túi bằng nhau, đường may đáy túi đến sát cạnh sườn.

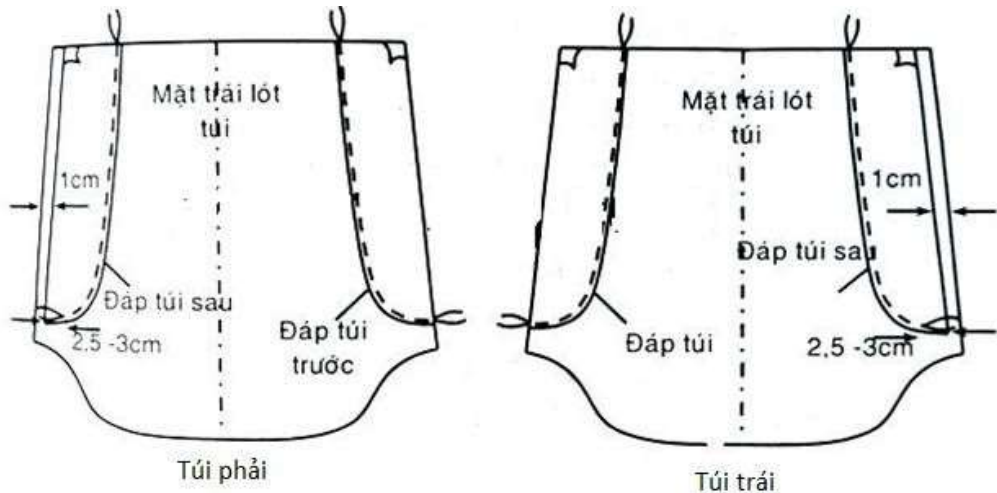

Hình 2.63: May đáy túi vô lót túi.

- Túi bên kia may tương tự.

Bước 2: May lộn lót túi:

- Gấp đôi lót túi theo chiều dọc sao cho đúng đường giữa lót túi, hai mặt có may đáy túi quay ra ngoài, sắp cho cân đối giữa lót túi trước và lót túi sau, mép vải lót túi sau dư ra 1cm để cuốn vô sườn.

- May lộn lót túi, đường may cách mép vải 0.5cm, may đến điểm cách cạnh bên sườn (2.5 – 3cm) thì dừng lại và lại mũi chỉ.

- Gọt sơ mép vải, lộn đầy đáy túi ra cho sát đường chỉ may.

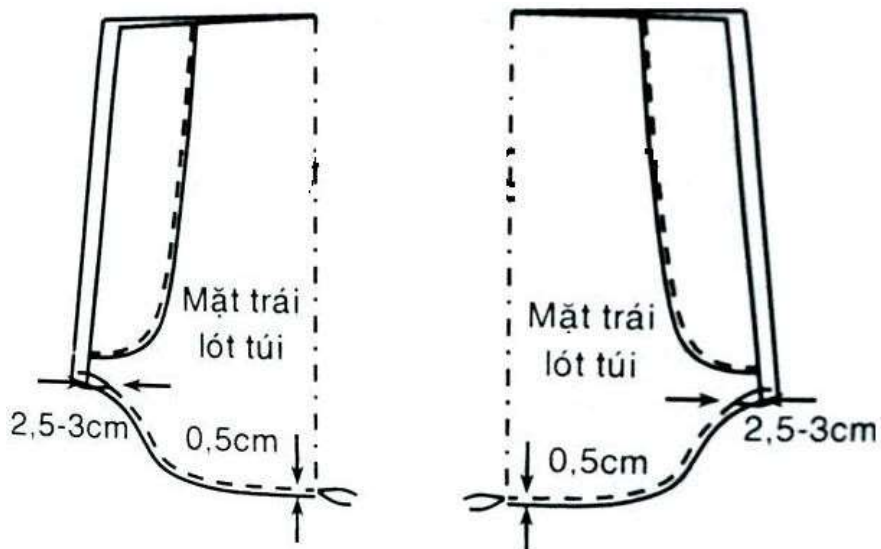

Hình 2.64: May lộn lót túi

- Túi phía bên kia may tương tự.

Bước 3: May định hình miệng túi + bấm miệng túi.

- Đặt thân trước xuống mặt bàn, mặt phải ngửa lên.
- Đặt lót túi trước lên trên, mặt có đấp úp xuống.
- Xếp cho mép vải bên sườn của lót túi và thân quần bằng nhau và may định hình miệng túi.
- Dùng kéo bấm góc miệng túi đến cách góc 1 hoặc 2 canh sợi chỉ thì dừng.

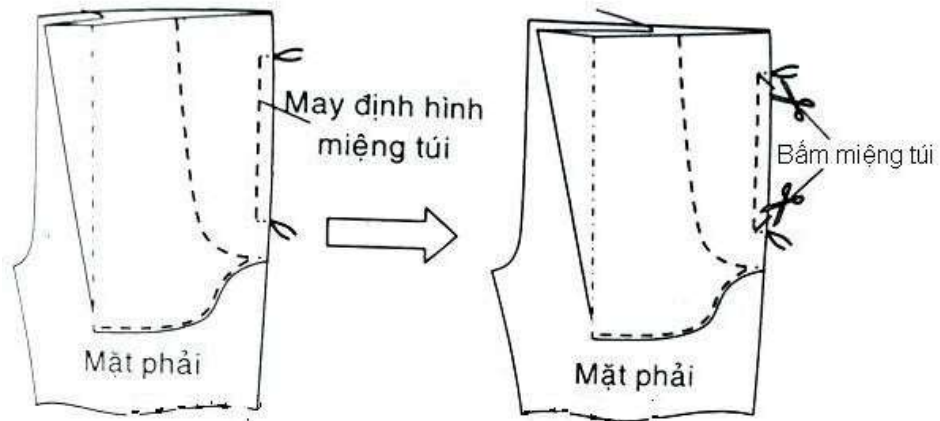

Hình 2.65: May định hình miệng túi + bấm miệng túi.

Bước 4: Lộn + mí đấp túi trước + điều miệng túi.

- Cạo sát đường may định hình miệng túi, kéo lót túi trước và thân quần sang hai bên, mép vải nằm về bên lót túi và mí 1mm lên đấp túi trước, hai đầu đường may lại mũi chỉ.
- Lật lót túi về bên trong thân quần, lót túi sau kéo về một bên và điều miệng túi 6mm (hai đầu miệng túi điều sát m p gáp).

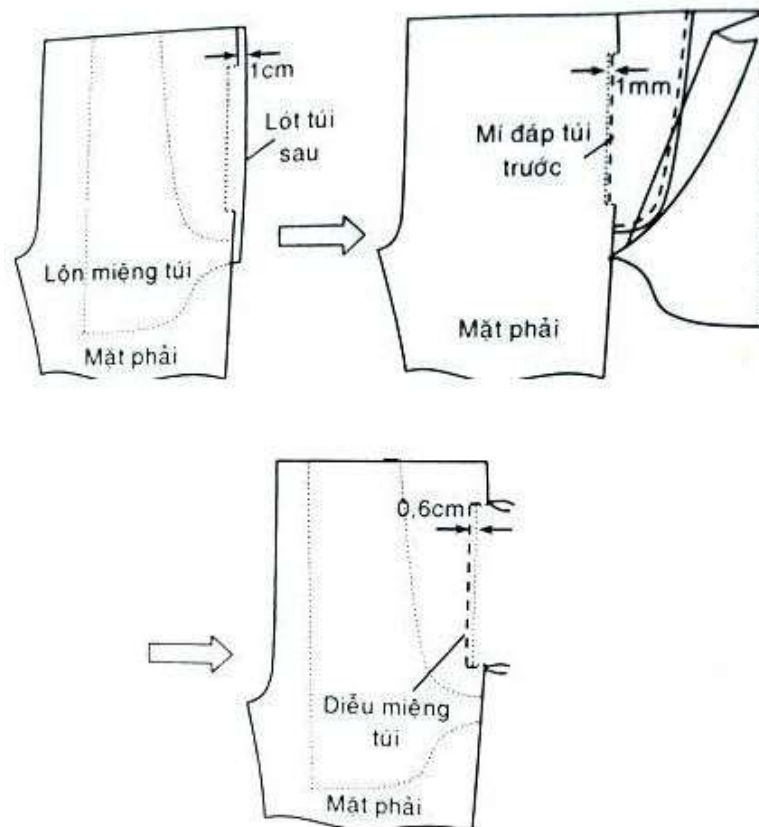

Hình 2.66: Lộn + mí đắp túi trước + điều miệng túi.

Bước 5: Ráp sườn

- Xếp cho lót túi nằm êm trên thân quần, lật lót túi sau sang một bên và lược dính đắp túi sau lên thân trước.
- Đặt thân sau nằm dưới, thân trước nằm trên, hai mặt phải úp vào nhau, lót túi sau lật sang một bên và tiến hành ráp sườn theo dấu phân, hai đầu đường may lại mũi chỉ.

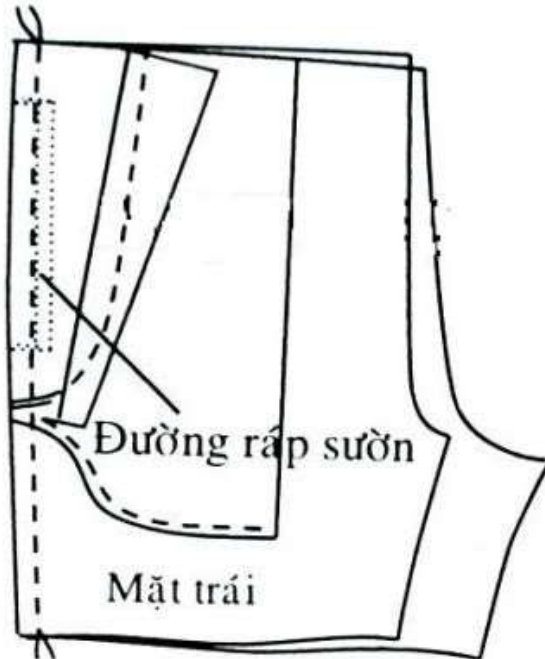

Hình 2.67: Ráp sườn.

Bước 6: Ủi rẽ sườn + may cuốn gáy túi + điều đáy túi.

- Ủi rẽ đường sườn sang hai bên.
- Vuốt cho lót túi sau nằm êm lên sườn quần. áp mép vải dư của lót túi sau vào bên trong m p vải bên sườn sau và may cuốn gáy túi.
- Vuốt cho lót túi nằm êm với sườn quần, xe mép vải ở đáy túi sát với đường may và may điều đáy túi, đường điều cách mép vải 0.5cm, khi may gần đến phần bên sườn túi thì điều nhỏ dần. Hoặc có thể điều đáy túi 1mm tùy theo ý thích.

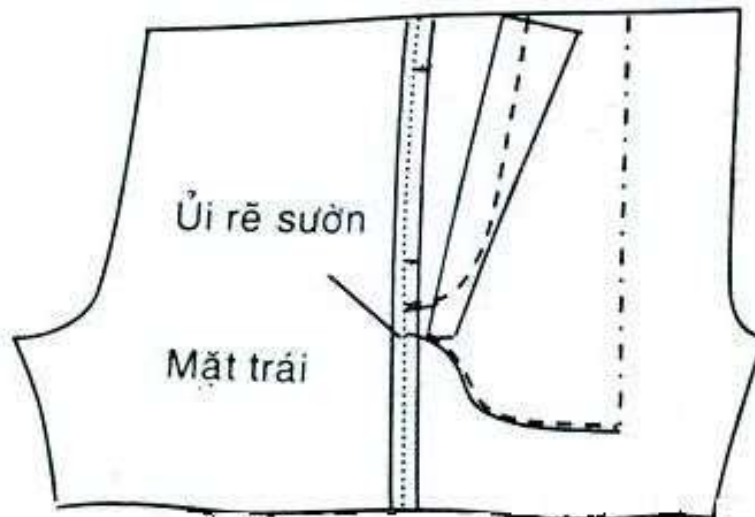

Hình 2.68: Ủi rẽ đường sườn sang hai bên.

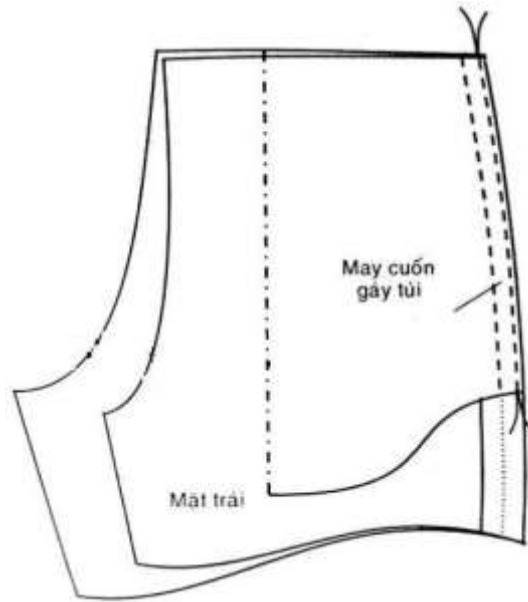

Hình 2.69: May cuốn gáy túi.

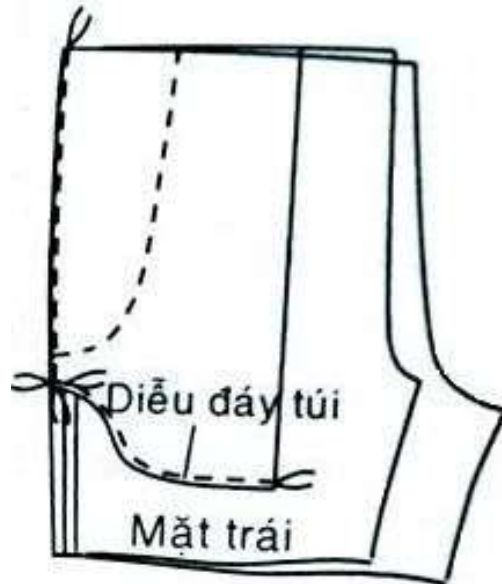

Hình 2.70: Điều đáy túi.

Bước 7: May chặn miệng túi.

- Lật thân quần sang mặt phải, thân trước và thân sau lật sang hai bên, lót túi nằm về phía thân trước và may chặn miệng túi lên thân quần.

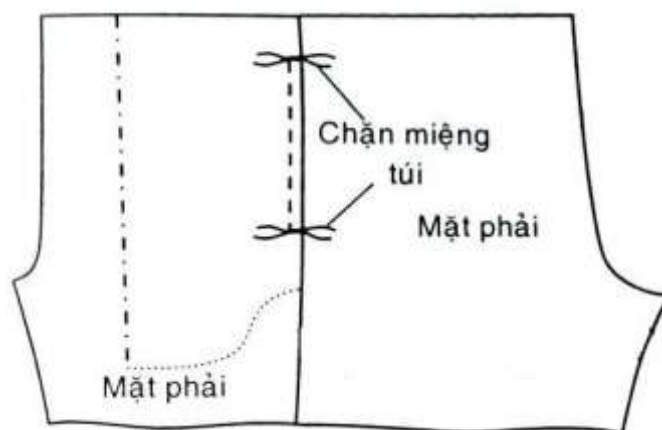

Hình 2.71: May chặn miệng túi.
HƯỚNG DẪN MAY TÚI DỌC KIỂU 2

Chuẩn bị các chi tiết

- Thân trước x 2
- Thân sau x2
- Đáp túi sau x 2
- Đáp túi trước x 2
- Lót túi x2
- Sang dấu vị trí miệng túi trên thân quần và lót túi.
- Miệng túi cách đường tra lưng quần từ 3 – 4cm.
- Dài miệng túi từ 15 – 17cm.

Bước 1: May đáp túi trước, sau vào lót túi

- Đáp túi sau: Đặt đáp túi sau lên vị trí của đáp trên lót túi, hai mặt trái úp vào nhau (đáp túi nằm trên). Cạnh bên sườn của đáp túi sau thụt vào so với cạnh bên của lót túi 1cm để may cuốn vô sườn.

- May cạnh trong của đáp túi (may sát cạnh trong của đường vắt sổ).

- Đáp túi trước: Phương pháp đặt và may đáp túi trước tương tự như may đáp túi sau, nhưng m p vải bên sườn của đáp túi và lót túi bằng nhau.

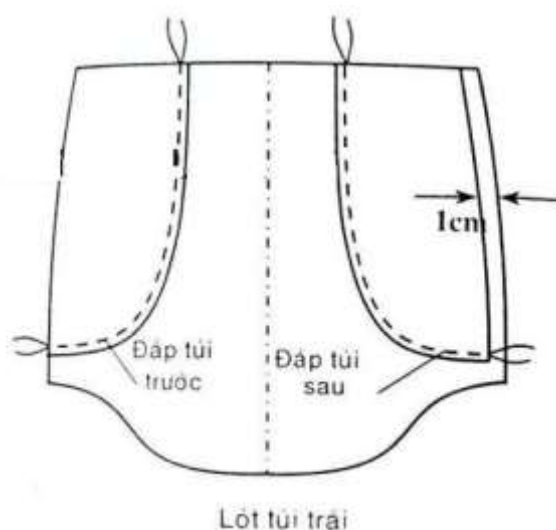

Hình 2.72: May đáp túi trước, đáp túi sau vào lót túi

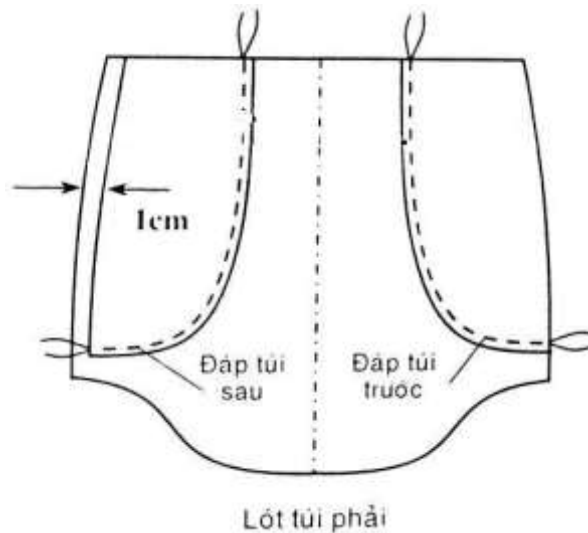

Hình 2.73 Túi bên kia may đối lại.

Bước 2: May lộn lót túi + điều lót túi

- Gấp đôi lót túi theo chiều dọc sao cho đúng đường giữa lót túi, hai mặt may đáp túi quay ra ngoài, sắp cho cân đối giữa lót túi trước và lót túi sau, mép vải lót túi sau dư ra 1cm để cuốn vô sườn.
- May lộn lót túi, đường may cách mép vải 0.5cm, may đến điểm cách cạnh bên sườn 1.5cm thì dừng lại và lại mũi chỉ.
- Gọt sơ mép vải, lộn đầy đáy túi ra cho sát đường chỉ may.
- Vuốt lót túi cho êm phẳng và điều xung quanh đáy túi, đường may điều cách m p 0,5cm, khi may đến gần bên sườn túi thì điều nhỏ dần. Hoặc có thể điều đáy túi 1mm tùy theo ý thích.
- Túi bên kia may tương tự.

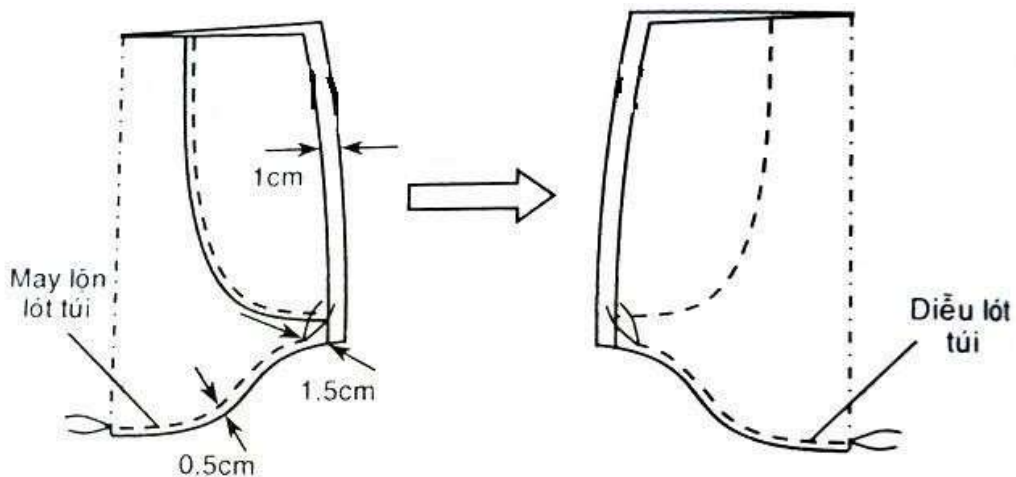

Hình 2.74: May lộn lót túi + điều lót túi

Bước 3: Ráp sườn ngoài + Khóa hai đầu miệng túi

- Đặt thân sau quần nằm dưới, thân đặt lên trên, sao cho hai mặt phải úp vào nhau, hai đường may sườn quần trùng nhau.
- May sườn quần ngoài theo dấu phấn. Khi may đến đầu vị trí miệng túi thì lại mũi, điều chỉnh mật độ mũi chỉ thưa ra, may đến đầu miệng túi còn lại thì điều chỉnh mật độ mũi chỉ về trạng thái ban đầu và lại mũi chỉ. Tiếp tục may sườn ngoài cho tới khi kết thúc, hai đầu đường may lại mũi chỉ.

- Ủi rẽ đường sườn ngoài



Hình 2.75: Ráp sườn ngoài + Khóa hai đầu miệng túi

Bước 4: May lót túi vào thân trước + mí đắp túi

- Lật thân quần sang mặt trái, đặt mép vải của sườn thân trước úp lên mép vải của lót túi trước, mặt có đắp (lót túi sau nằm trên và được lật sang một bên). May lót túi trước vào thân trước, đường may cách đường ráp sườn ngoài 1mm về phía bên ngoài mép vải.

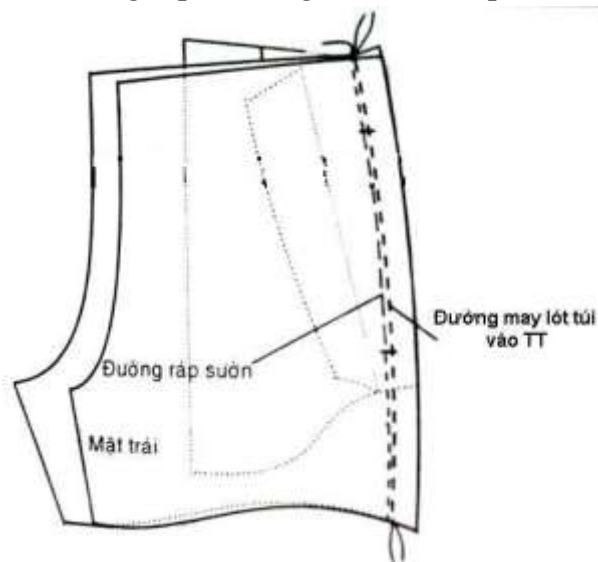

Hình 2.76: May lót túi vào thân trước

- Cạo sát đường may, lật lót túi trước + mép vải bên sườn thân trước sang một bên, thân quần sang một bên, vuốt cho đắp túi, lót túi và sườn quần êm phẳng. May mí 1mm lên đắp túi trước.

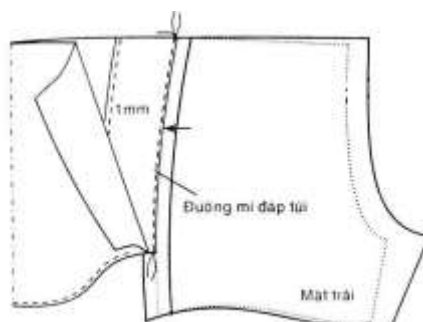

Hình 2.77: Mí đắp túi

Bước 5: May điều miệng túi

- Lật thân quần sang mặt phải, thân sau + thân trước lật sang hai bên, lót túi lật sau sang một bên và may điều miệng túi bên ngoài 0.7cm.



Hình 2.78: May điều miệng túi

Bước 6: May lót túi sau vào thân quần

- Xếp cho lót túi nằm êm trên thân quần, mặt trái thân sau ngửa lên trên. May lộn lót túi sau vào thân quần, đường may cách đường ráp sườn 1mm (lót túi sau còn thừa ra 1cm để may cuốn vô sườn).

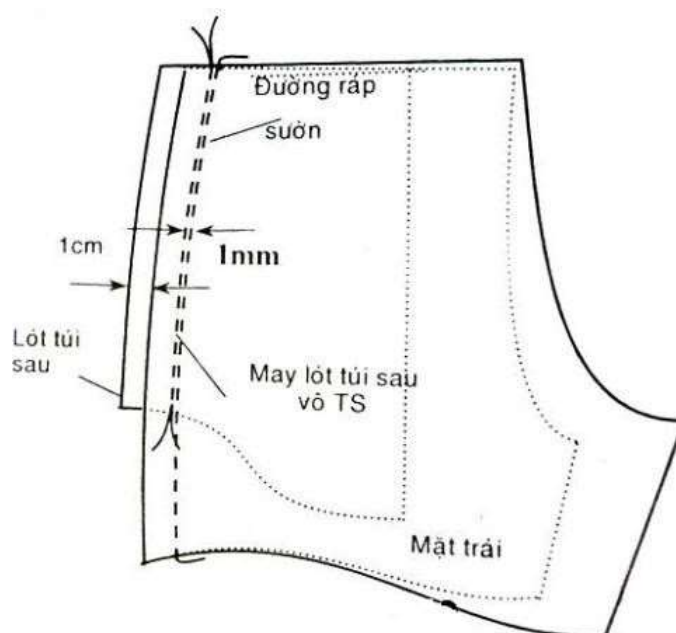

Hình 2.79: May lót túi sau vào thân quần

Bước 7: May cuốn gáy túi

- Gấp 1cm mép vải đã chừa lại ở lót túi sau vào bên trong, sao cho đường gấp che kín mép vải ở sườn thân sau và may cuốn gáy túi.

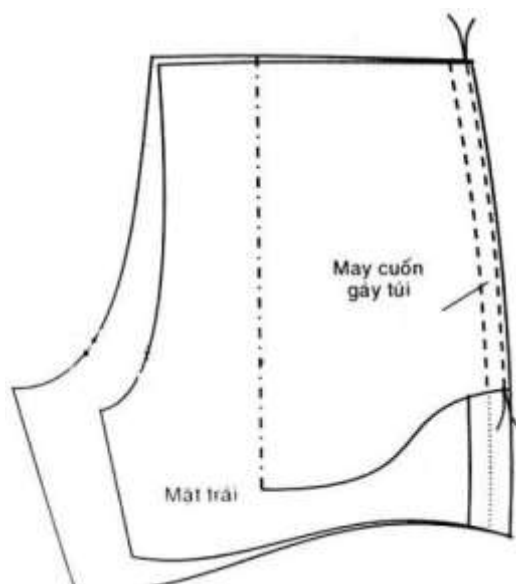

Hình 2.80: May cuộn gáy túi

Bước 8: May chặn miệng túi

- Lật thân trước và thân sau sang hai bên, lót túi nằm về phía thân trước, vuốt cho miệng túi êm phẳng. May chặn hai đầu miệng túi, đường may chặn nghiêng về phía lai quần 1mm, nằm ở phía thân sau 1mm. Rút đầu chỉ vô mặt trái và cắt đầu chỉ.
- Có thể chặn miệng túi bằng cách đính bọ ở hai đầu miệng túi.

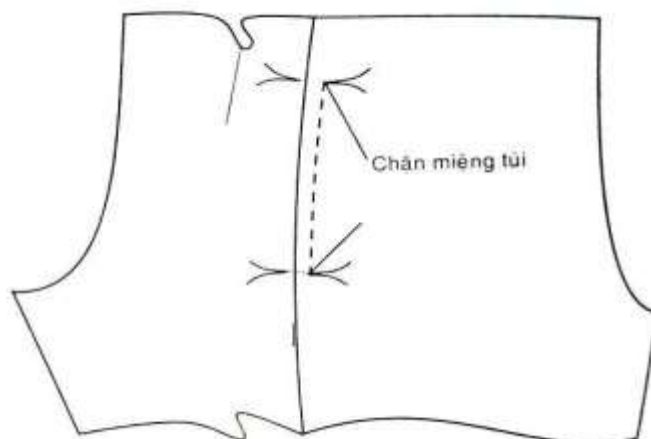

Hình 2.81: May chặn miệng túi.

Các dạng sai hỏng khi may túi dọc, nguyên nhân và biện pháp phòng ngừa

Các dạng sai hỏng	Nguyên nhân	Biện pháp ngăn ngừa
Vị trí kích thước miệng túi sai.	Sang dấu không chính xác, may không theo dấu.	Sang dấu miệng túi chính xác, may theo đường sang dấu.
Miệng túi hai bên không đối xứng, không bằng nhau.	Không sang dấu trước khi may, sang dấu không chính xác, may không theo đường sang dấu.	Phải sang dấu trước khi may, sang dấu chính xác, may theo dấu.
Miệng túi không đều, miệng túi không ôm khít vào thân quần.	Điều miệng túi không đều, miệng túi bị vặn, bị giãn khi điều miệng túi.	Điều miệng túi đều, giữ êm các lớp vải, không kéo giãn khi điều miệng túi.

Lót túi và đáp túi không êm phẳng.	May không đúng phương pháp, không vượt cho lót túi nằm êm khi chặn miệng túi.	Giữ êm các lớp vải khi may, vượt cho lót túi và đáp túi êm trước khi may.
------------------------------------	---	---

CÂU HỎI ÔN TẬP

- 1) Quy trình may túi dọc chéo có mấy bước? Nêu trình tự các bước?
- 2) Hãy nêu yêu cầu kỹ thuật khi may túi dọc chéo?
- 3) Nêu các dạng sai hỏng thường gặp? Nguyên nhân? Biện pháp ngăn ngừa sai hỏng khi may túi dọc chéo.
- 4) Học sinh thực hiện lại túi coi chìm theo đúng yêu cầu kỹ thuật. Vận dụng để thực hiện trên quần âu.
- 5) Khi thực hiện túi coi trên quần âu, keo miệng túi có thể sử dụng là các loại keo gì Vì sao?
- 6) Theo em những nguyên nhân nào làm cho 2 góc coi túi coi bị hở.
- 7) Học sinh thực hiện lại túi dọc theo đúng yêu cầu kỹ thuật. Vận dụng để thực hiện trên quần âu.
- 8) Học sinh thực hiện lại túi xéo theo đúng yêu cầu kỹ thuật. Vận dụng để thực hiện trên quần âu.
- 9) Ngoài quần âu túi coi có thể áp dụng trên các sản phẩm này

BÀI 3. MAY DÂY KÉO THƯỜNG

Giới thiệu: Nội dung bài 3 cung cấp cho học sinh kiến thức về kỹ thuật may, thao tác may, kỹ thuật may cửa quần kéo khóa, khóa dẫu (dây kéo giọt nước). Học sinh phải mô tả được quy trình may khóa dẫu và thực hiện được các thao tác một cách có khoa học. Bên cạnh đó, học sinh có thể nhận biết được các dạng sai hỏng khi may, nguyên nhân và biện pháp ngăn ngừa các dạng sai hỏng. Ứng dụng vào sản phẩm quần âu.

Mục tiêu của bài:

- **Về kiến thức:**

+ Trình bày được đặc điểm cấu tạo, quy cách, yêu cầu kỹ thuật và phương pháp may cửa quần;

+ Xác định nguyên nhân và biện pháp sửa chữa các dạng sai hỏng thường gặp.

- **Về kỹ năng:**

+ May được các kiểu cửa quần đúng trình tự, thao tác đảm bảo yêu cầu kỹ thuật;

- **Về năng lực tự chủ trách nhiệm:**

+ Đảm bảo định mức thời gian và an toàn trong quá trình luyện tập

Nội dung của bài

1. Chuẩn bị:

1.1. Đặc điểm:



Hình 3.1: Cửa quần kéo khóa

1.2. Cấu tạo:

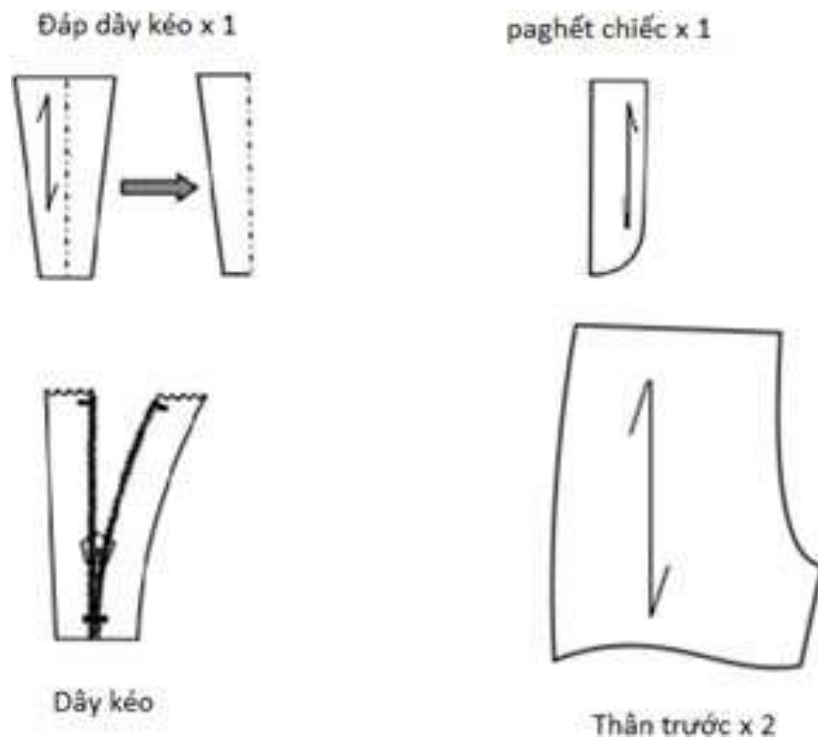

Hình 3.2: Nguyên phụ liệu thực hiện túi khóa kéo

1.3. Yêu cầu kỹ thuật:

- Thân quần phải êm phẳng, không nhăn, không phồng.
- Cửa quần hai bên phải đối xứng với nhau.
- Dây kéo phải êm phẳng, không bị gợn sóng.
- Dây kéo phải kín.
- Đường diều cửa quần phải đều đẹp, không nổi chỉ.
- Mép vải gấp phải cách đều răng dây kéo.
- Đảm bảo đúng thông số và vệ sinh công nghiệp

2. May dây kéo thường:

Bước 1: May lược dây kéo vào đáp dây kéo

- Đặt mặt trái dây kéo úp với mặt phải đáp dây kéo
- May từ đầu đáp dây kéo nhỏ đến đầu đáp dây kéo lớn



Hình 3.3: May lược dây kéo vào đáp dây kéo

Bước 2: May baget chiếc vào cửa quần bên trái + điều mí 1mm.

- Đặt 2 mặt phải thân và đắp baget chiếc lại với nhau và may theo đường thành phẩm bằng chiều dài đường xẻ dây kéo như hình vẽ.
- Lật đắp baget chiếc sang 1 bên và may điều 1mm.

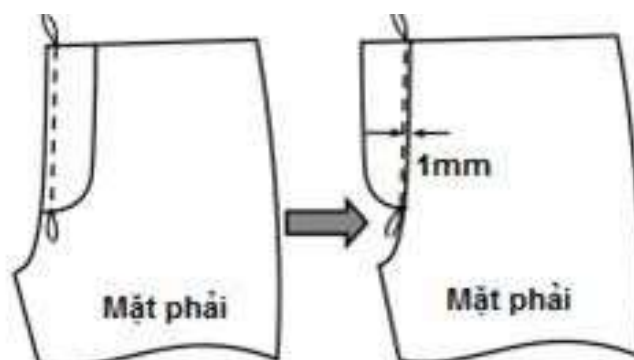

Hình 3.4: May baget chiếc vào cửa quần bên trái.



Hình 3.5: điều mí 1mm.

Bước 3: Ráp cửa quần 1 đoạn

- Đặt 2 mặt phải thân trước lại với nhau và may 1 đoạn vòng đáy theo đường thành phẩm từ điểm cuối đường xẻ đến cách đầu sườn quần 2cm.



Hình 3.6: Ráp cửa quần 1 đoạn

Bước 4: Tra dây kéo vào thân quần bên phải

- Từ đường thành phẩm cửa quần lấy ra ngoài mép vải một đường cách 7mm – 3mm, gấp theo đường vừa lấy may điều mí 1mm cách răng dây kéo 1mm.



Hình 3.7: Tra dây kéo vào thân quần bên phải

Bước 5: May lược cửa quần

- Chú ý: Độ chồm cửa quần.

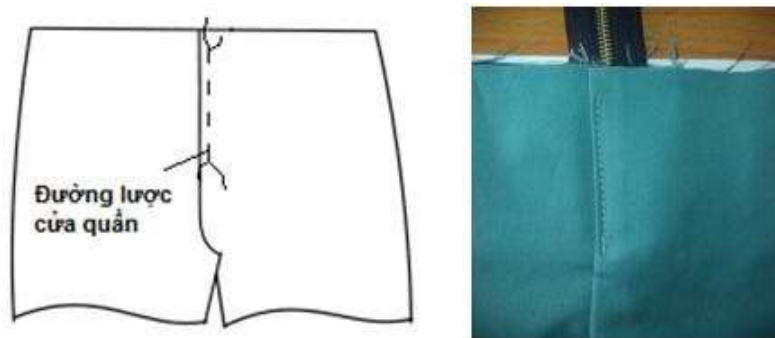

Hình 3.8: May lược cửa quần

Bước 6: May dây kéo vào bagec chiếc

- Lật hai thân trước sang bên phải, may bagec chiếc vào cạnh còn lại của dây kéo, khi may hơi kéo căng dây kéo.



Hình 3.9: May dây kéo vào bagec chiếc

Bước 7: May điều cửa quần

- Đặt rập thành phẩm và điều cửa quần theo rập thành phẩm.

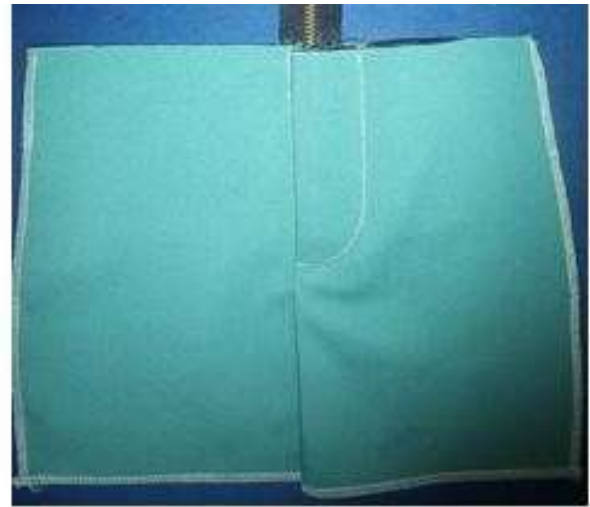

Hình 3.10: May điều cửa quần

3. Sửa chữa các dạng sai hỏng khi may, nguyên nhân và biện pháp phòng ngừa:

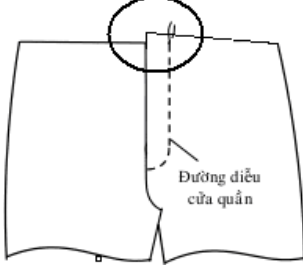
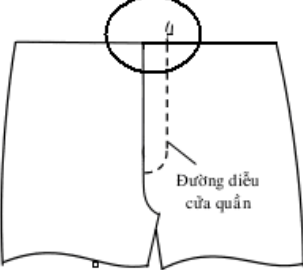
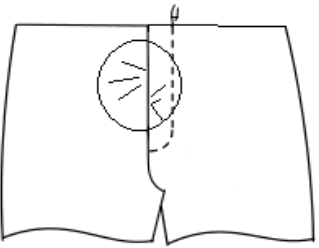
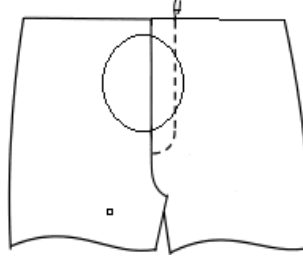
Các dạng sai hỏng	Nguyên nhân	Biện pháp khắc phục, ngăn ngừa
<p>- Cửa quần 2 bên không đối xứng</p> 	<p>- Kéo dây kéo 2 bên không đều tay, kéo thân bị bai giãn</p>	<p>- Kéo dây kéo đều tay, khi may chú ý không kéo thân.</p> 
<p>- Cửa quần không êm, dây kéo bị gợn sóng</p> 	<p>- Không kéo căng dây kéo khi tra, mép vải bị giãn khi tra dây kéo.</p>	<p>- Kéo căng dây kéo khi tra. Cần thân khi may lược dây kéo</p> 

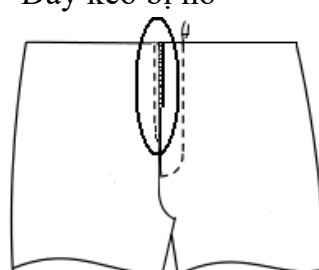
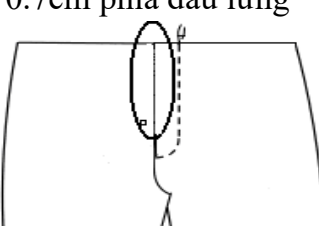
<p>-Dây kéo bị hở</p> 	<p>- Không sang dấu trước khi may, tra dây kéo không đúng quy cách.</p>	<p>- Sang dấu trước khi may, tra dây kéo vào thân bên phải phải cách đường thành phẩm cửa quần 0.7cm phía đầu lưng</p> 
---	---	--

CÂU HỎI ÔN TẬP

1. Nêu yêu cầu kỹ thuật khi may khóa kéo?
2. Nêu phương pháp may khóa kéo?
3. Nêu các dạng sai hỏng, nguyên nhân và biện pháp ngăn ngừa khi may khóa kéo?

BÀI TẬP

1. Học sinh thực hiện lại quy trình may khóa kéo theo đúng yêu cầu kỹ thuật

BÀI 4: MAY LƯNG QUẦN TÂY

Giới thiệu: Nội dung bài 4 cung cấp cho học sinh kiến thức về kỹ thuật may, thao tác may, kỹ thuật may lưng quần tây. Học sinh phải mô tả được quy trình may cạp quần và thực hiện được các thao tác một cách có khoa học. Bên cạnh đó, học sinh có thể nhận biết được các dạng sai hỏng khi may, nguyên nhân và biện pháp ngăn ngừa các dạng sai hỏng. Ứng dụng vào sản phẩm quần âu.

Mục tiêu của bài:

- Về kiến thức:

- + Trình bày được quy cách, yêu cầu kỹ thuật và phương pháp may lưng quần tây;
- + Xác định nguyên nhân và biện pháp sửa chữa các dạng sai hỏng thường gặp.

- Về kỹ năng:

- + May được lưng quần tây đúng trình tự, thao tác đảm bảo yêu cầu kỹ thuật.

- Về năng lực tự chủ trách nhiệm:

- + Đảm bảo định mức thời gian và an toàn trong quá trình luyện tập

Nội dung của bài

Cạp quần có dựng:

1. Chuẩn bị

1.1. Đặc điểm:

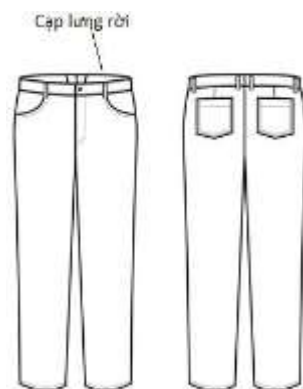

Hình 4.1: Đặc điểm cạp lưng rời

1.2. Cấu tạo:

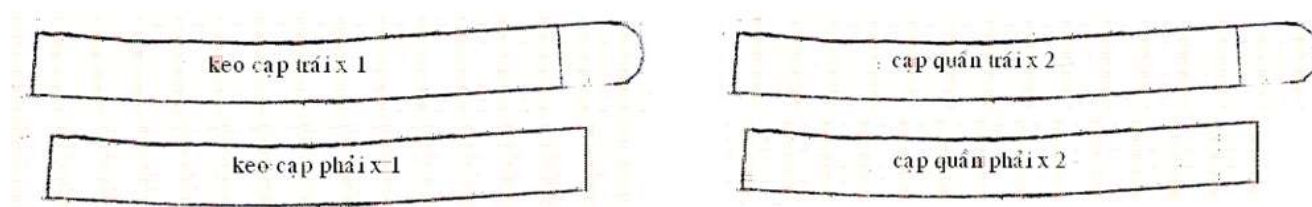

Hình 4.2: Cấu tạo cạp lưng rời

1.3. Quy cách -Yêu cầu kỹ thuật:

- Lưng quần tây may xong phải êm phẳng, không nhăn, không vắn, hai đầu lưng phải

vuông góc, đối xứng nhau. To bản lưng phải đều, hai đường tra lưng phải bằng nhau và đường mí lưng không bị sụp mí.

2. Phương pháp may: Vải may lưng là vải canh xuôi

Hướng dẫn tra lưng quần tây kiểu 1.

- Chuẩn bị các chi tiết.
- Lưng phải x 2
- Lưng trái x 2
- Keo Lưng trái + lưng phải x 2

Thân quần.

Bước 1: Ép keo lưng ngoài.

- Ép kẹp trên mặt trái của lưng ngoài.

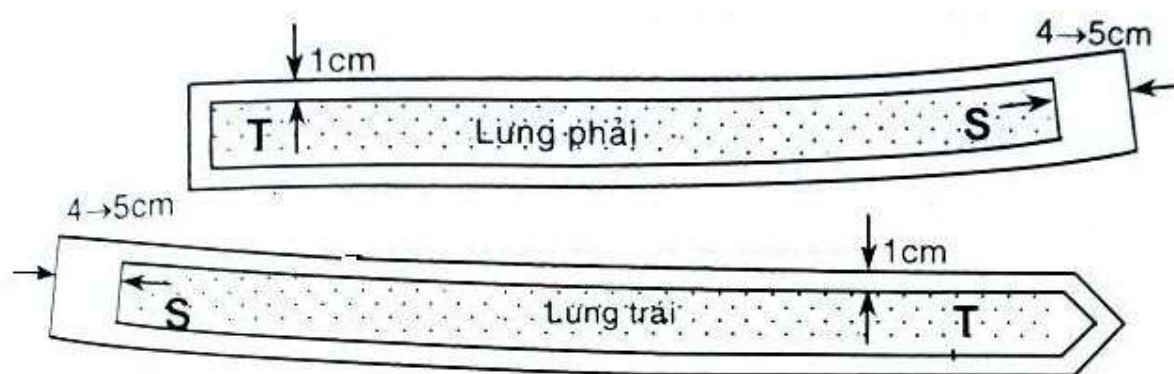

Hình 4.3: Ép keo lưng ngoài.

- Lưu ý: Phải cắt keo lưng ở hai bên cùng một lúc để tránh trường hợp bị đối chiều.

Bước 2: Nối lưng ngoài với lưng trong + gọt lộn đầu lưng trái.

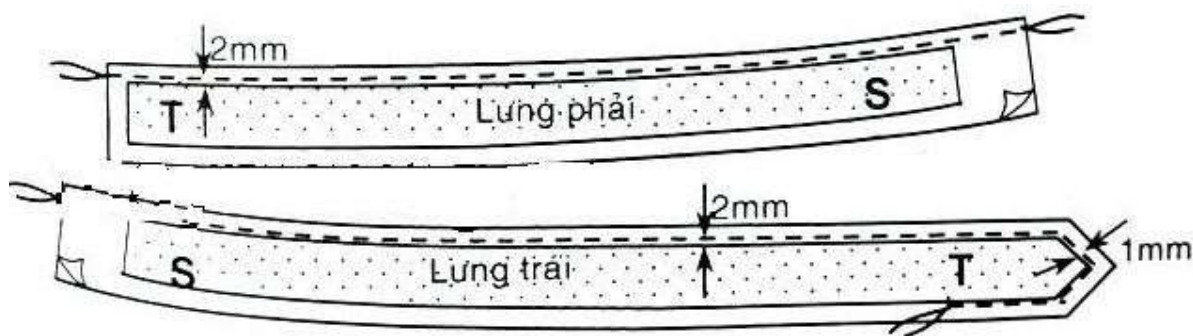

Hình 4.4: Nối lưng ngoài với lưng trong

- Đặt lưng trong nằm dưới, lưng ngoài nằm trên (mặt keo ngửa lên), hai mặt phải úp vào nhau.

- May nối lưng ngoài với lưng trong theo cạnh trên của lưng, đường may cách keo 2mm.

- Riêng đối với lưng trái: ở hai đầu quai dê chỉ may cách keo 1mm.

Gọt lộn đầu lưng bên trái (Nếu đầu lưng tròn thì gọt đầu lưng còn 3mm rồi lộn đầu lưng).

Bước 3: Điều chỉnh trên của lưng.

- Lật lưng trong và lưng ngoài sang hai bên, mép vải lật sang lưng trong, mặt phải ngửa lên. Điều chỉnh 1mm lên lớp lưng trong.

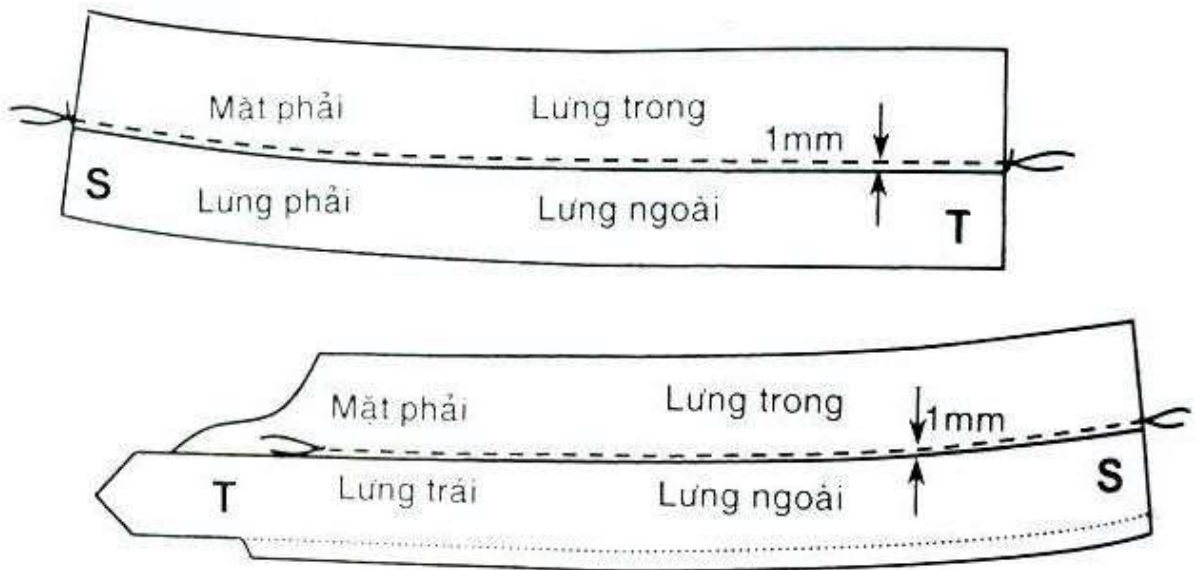

Hình 4.5: Điều chỉnh trên của lưng.

Bước 4: Ủi gấp cạnh dưới của lưng.

- Lật lưng trong xuống sao cho hai mặt trái của lưng trong và lưng ngoài úp vào nhau. Ủi cạnh trên của lưng cho êm phẳng.

- Sau đó ủi gấp mép vải cạnh dưới của lưng ngoài ôm sát mép keo về bên trong. Tiếp tục ủi gấp mép vải cạnh dưới của lưng trong ôm sát với lưng ngoài (đường gấp mép vải của lưng trong sẽ loe ra 2mm so với lưng ngoài).

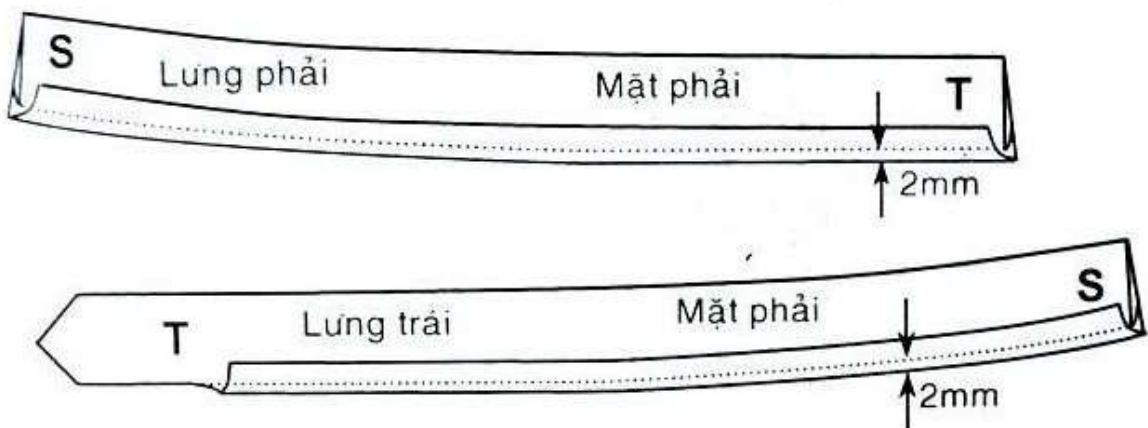

Hình 4.6: Ủi gấp cạnh dưới của lưng.

Bước 5: Tra lưng vào thân quần.

- Đặt thân quần nằm dưới, lưng nằm trên. Mặt phải của lưng ngoài (có ép keo) úp với mặt phải của thân. Để hai mép vải bằng nhau, tra lưng theo cạnh dưới lưng, đường may cách keo 1mm. Lại mũi hai đầu đường may.

- Lưng bên kia may tương tự.

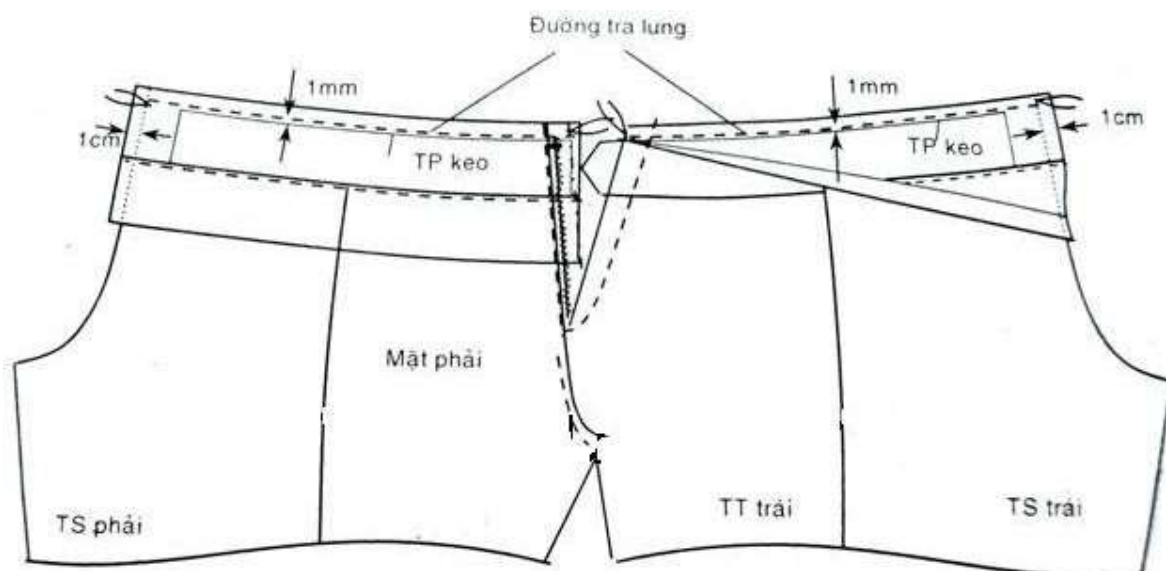

Hình 4.7: Tra lung vào thân quần.

- Lưu ý: Lung trước tra vô thân trước, lung sau tra vô thân sau.
- Trước khi tra lung, lược gắn dây passant lên thân quần theo vị trí đã lấy dấu.
- Đường tra lung trên lung và trên thân trùng nhau.
- Mép vải trên lung sau khi tra xong phải dư ra 1cm ở phần đáy để gấp che mép vải.
- Hai đầu lung phải thẳng hàng khi kéo dây kéo lên.

Bước 6: May đầu lung bên phải.

- Trải lung và thân quần bên phải sang hai bên, mặt trái ngửa lên, mép vải lật sang bên lung. úp lung trong xuống sao cho mặt phải của lung trong và lung ngoài úp vào nhau. Mép vải ở cạnh dưới lung trong phủ qua đường tra lung từ 1 – 2mm, tiến hành may đầu lung, đường may thẳng góc với cạnh ngoài của dây kéo và cách keo 1mm.

- Lộn đầu lung ra mặt phải sao cho đầu lung phải vuông góc, êm ,phẳng.

Bước 7: Mí lung + Điều passant.

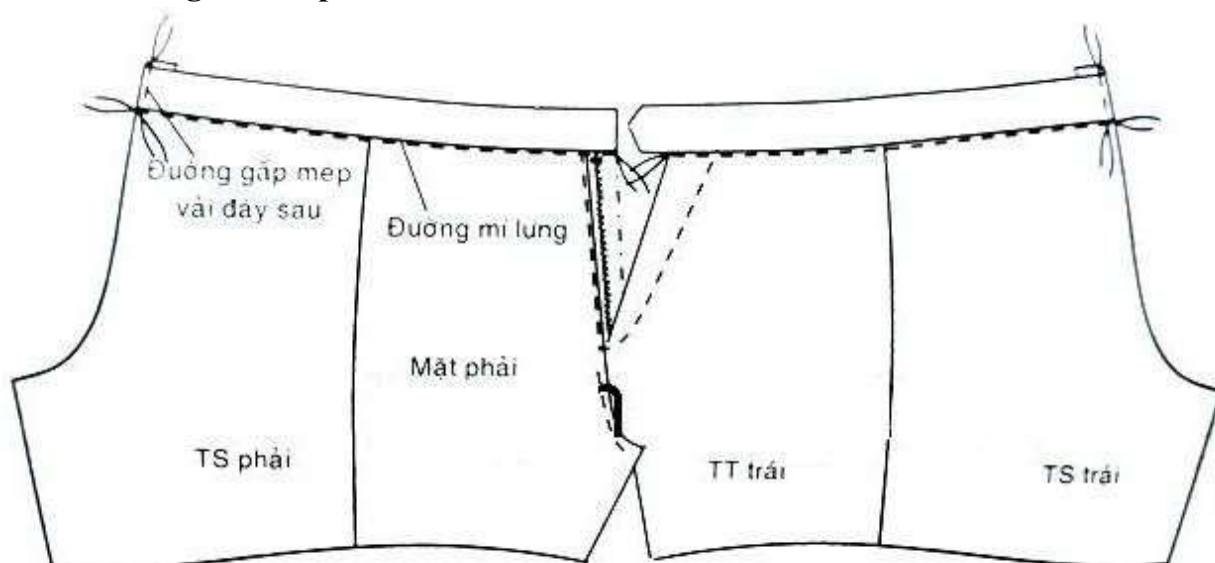

Hình 4.8: Mí lung + Điều passant.

- Gấp mép vải nằm gọn vào giữa hai lớp lưng. Vuốt lưng trong xuống cho êm phẳng sao cho đường ủi cạnh dưới của lưng trong che phủ đường tra lưng 1 – 2mm. May lộn khe đường tra lưng. Đầu lưng có thể điều hoặc không điều 1mm.

- Gấp mép vải dư ở đáy sau vô mặt trái thân và may giữ mép vải ở hai đầu.
- Gấp passant lên lưng và điều passant theo dấu đã lấy.

Bước 8: Ráp đáy sau + ủi rẽ.

- Ráp đáy sau theo dấu (đường ráp đáy cách m p keo đầu lưng 1mm)
- Lấy dấu làm khuy móc.
- Cắt chỉ + ủi thành phẩm.

May lưng quần tây kiểu 2 (lưng mỹ)



Hình 4.9: Mẫu sản phẩm.

Chuẩn bị các chi tiết

- Lưng phải x 2
- Lưng trái x 2
- Keo Lưng trái + lưng phải x 2
- Vải đầu lưng.
- Thân quần.

Hướng dẫn may lưng quần

Bước 1: Ép keo lưng ngoài.

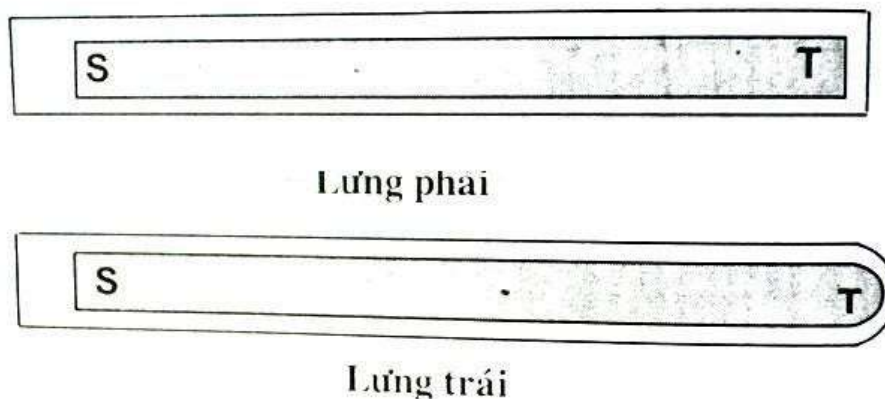

Hình 4.10: Ép keo lưng ngoài.

Bước 2: May lộn đầu lưng.

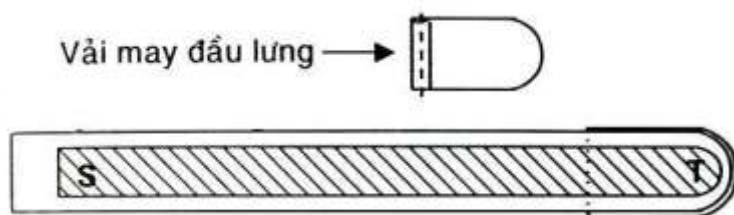

Hình 4.11: May lộn đầu lưng.

- Đặt miếng vải may lộn đầu lưng nằm dưới, lưng trái (lưng có đầu quai dê) nằm trên, mặt trái của vải và mặt keo của lưng quay ra ngoài. May lộn đầu lưng ra ngoài. May lộn đầu lưng theo cạnh keo, đường may cách keo 1mm. Điểm cuối cùng của đường may cách cạnh thẳng của miếng vải may đầu lưng 2 – 3cm.

- Lưu ý: Trước khi may lộn đầu lưng, cạnh thẳng của miếng vải may đầu lưng phải được ủi hoặc lược gấp vào bề trái 1cm.

Bước 3: May nối lưng ngoài và lưng trong.

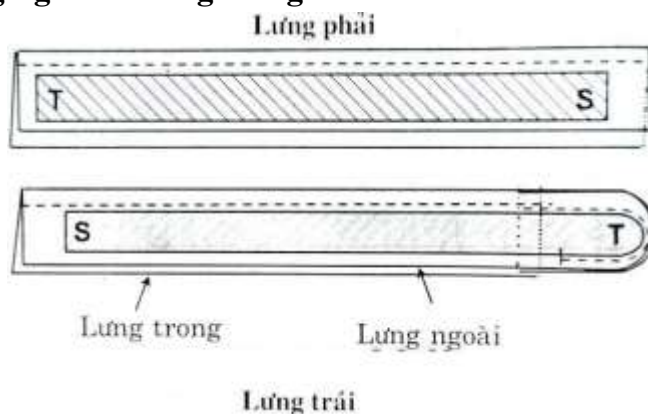

Hình 4.12: May nối lưng ngoài và lưng trong.

- Đặt lưng trong nằm dưới, lưng ngoài (lưng có ép keo) nằm trên, hai mặt phải úp vào nhau. May nối lưng ngoài với lưng trong theo cạnh trên của lưng, đường may cách keo 2 – 3mm.

- Đối với lưng trái: Chiều dài lưng trong = chiều dài lưng ngoài – (5-6 cm) đầu lưng.

- Đối với lưng phải: Chiều dài lưng trong = Chiều dài lưng ngoài.

Bước 4: Mí cạnh trên lưng.

- Lật lưng trong với lưng ngoài ra hai bên, mặt phải ngửa lên. Điều 5mm lên lớp lưng trong và mép vải dư.

- Lược passant vô thân quần.

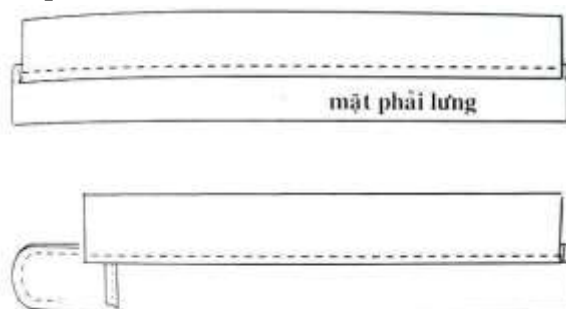

Hình 4.13: Mí cạnh trên lưng

Bước 5: Tra lung vào thân quần.

- Đặt thân quần nằm dưới, lung nằm trên. Mặt phải của lung ngoài (có ép keo) úp với mặt phải của thân. Để hai mép vải bằng nhau, tra lung theo cạnh dưới lung. Đường may cách keo 1mm. Lại mũi chỉ hai đầu đường may.

- Lưu ý: Lung trước may với thân trước, lung sau may với thân sau.
- Lung trái: đầu lung được đặt ra ngoài, điểm tra lung trên thân và trên lung trùng nhau.
- Lung phải: cạnh keo đầu lung phải thẳng góc với cạnh ngoài của nẹp che dây kéo.

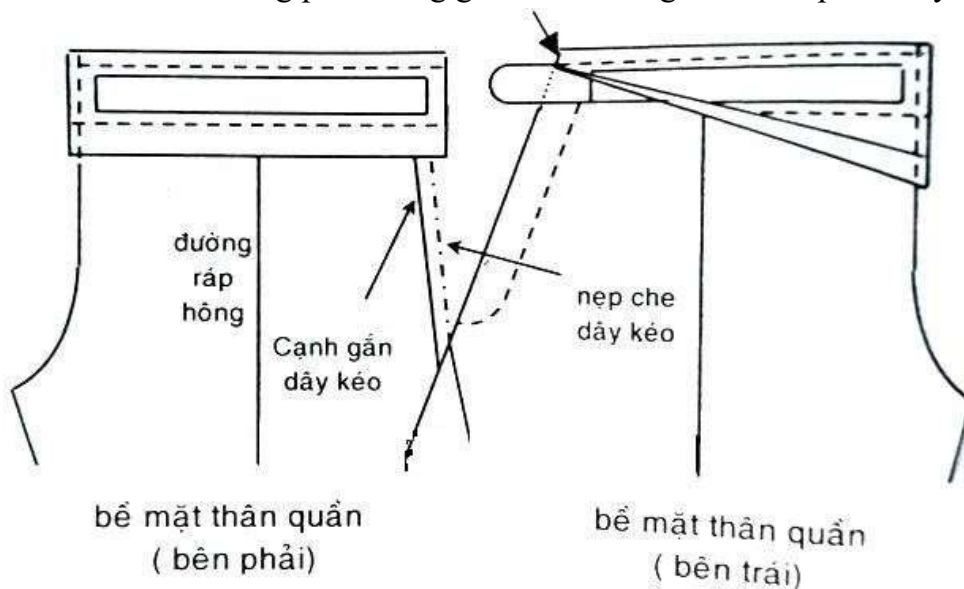

Hình 4.14: Tra lung vào thân quần

Bước 6: May đầu lung bên phải.

- Gấp lung và thân sang hai bên, mặt trái ngửa lên. Mép vải tra lung lật về phía lung. ập lung trong xuống sao cho mặt phải của lung trong và lung ngoài úp vào nhau. Gấp ngược cạnh trên lung nằm dưới lung trong. Ta may đầu lung, đường may thẳng góc với cạnh ngoài của bageet nút, may cách keo 1mm.

- Sau khi may xong ta gấp gồi và lộn ra sao cho đầu lung phải êm, phẳng.

Bước 7: Ráp đáy và may lộn đầu lung sau.

- Đặt mặt phải hai thân sau úp vào nhau, ráp đáy sau theo đường phân thiết kế. Đường ráp đáy gồm cả đầu lung sau. Chú ý may sao cho dây viền của lung trong hai bên phải trùng nhau.

Bước 8: Mí lung.

- Mép vải sau khi tra lung được gấp gọn vào giữa hai lớp lung.vuốt thẳng lung trong dưới sao cho đường ủi cạnh dưới của lung trong che phủ đường tra lung 2 – 3mm. May lộn khe đường tra lung. Đầu lung có thể điều hoặc không điều 1mm. Khi may lộn khe lung, đầu lung và cuối lung trong được gấp chéo đường tam giác để khỏi cộm và không bị le mép vải.

- Lưu ý: Khi mí lộn khe lung phải kéo lung trong thẳng xuống theo canh vải, nếu kéo lệch lên hay xuống sẽ làm cho lung trong bị vắn.
- May đầu còn lại của passant vào thân quần.
- Cắt chỉ ủi thành phẩm.
- Lấy dấu làm khuy móc.

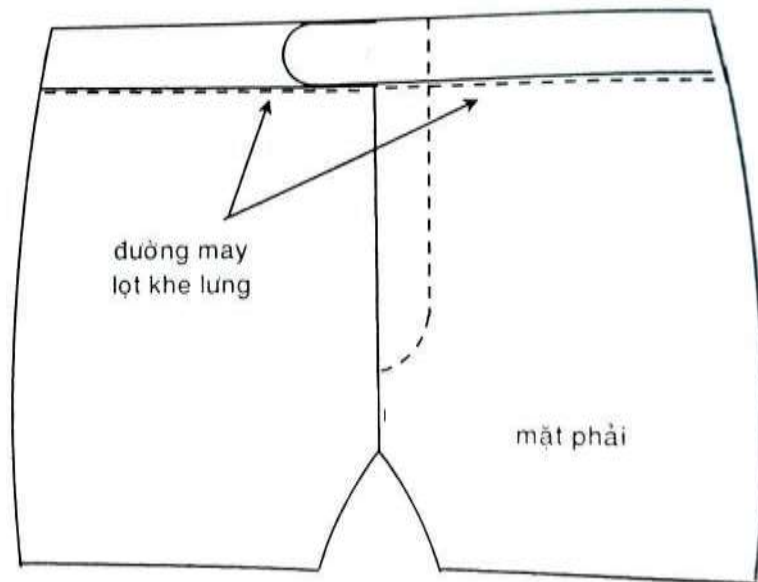

Hình 4.15: Mí lưng

3. Sửa chữa các dạng sai hỏng khi may , nguyên nhân và biện pháp phòng ngừa:

Các dạng sai hỏng	Nguyên nhân	Biện pháp ngăn ngừa
Lưng bị vặn	Cắt sai canh vải lớp lưng trong	Đặt cho đúng, có thể cắt canh ngang cho lưng trong nếu vặn nhiều
Sụp mí lưng	Không kéo hết lớp lưng trong xuống. Mặt vải ủi cạnh dưới lưng trong không che phủ đường may tra lưng 0,2 → 0,3cm	Kéo thẳng lớp lưng trong xuống khi mí lưng. Ủ lại cạnh dưới lưng trong sao cho đường ủi che phủ đường tra lưng 0,2 → 0,3cm
Hai đầu lưng không bằng nhau	Không lấy dấu trên thân trước khi tra lưng. Khi ráp đáy may paghét không để hai đầu lưng bằng nhau	Lấy dấu đường tra lưng trên thân trước khi tra lưng. Tra lại dây kéo

BÀI TẬP

- 1) Học sinh thực hiện lại cách may cạp quần theo đúng yêu cầu kỹ thuật
- 2) Nguyên nhân vì sao cạp quần bị vặn Nêu cách khắc phục

BÀI 5. MAY QUẦN ÂU NỮ

Giới thiệu: Nội dung bài 5 học sinh vận dụng kiến thức kỹ năng thiết kế, kỹ thuật, thao tác may các chi tiết các bài học trước để ráp hoàn chỉnh quần âu nữ, sau đó viết được sơ đồ khối gia công, khắc phục được những nguyên nhân sai hỏng để tạo ra được sản phẩm đảm bảo yêu cầu kỹ thuật

Mục tiêu của bài:

- **Về kiến thức:**

- +Mô tả được đặc điểm hình dáng của sản phẩm quần âu nữ;
- +Trình bày được quy cách, yêu cầu kỹ thuật khi may quần âu nữ;
- +Biết được quy trình và sơ đồ lắp ráp quần âu nữ;
- +Xác định đúng dạng sai hỏng khi may, tìm ra nguyên nhân và biện pháp phòng ngừa.

- **Về kỹ năng:**

- +Lắp ráp hoàn chỉnh quần âu nữ đảm bảo quy cách và tiêu chuẩn kỹ thuật;

- **Về năng lực tự chủ trách nhiệm:**

- +Đảm bảo định mức thời gian và an toàn trong quá trình luyện tập.

Nội dung của bài:

1. Chuẩn bị:

1.1. Đặc điểm hình dáng:

- Quần âu nữ không li, túi hàm ếch, lưng rời, cửa quần khóa kéo, hai túi đắp, gấu bẻ vào trong vắt hàng rào.

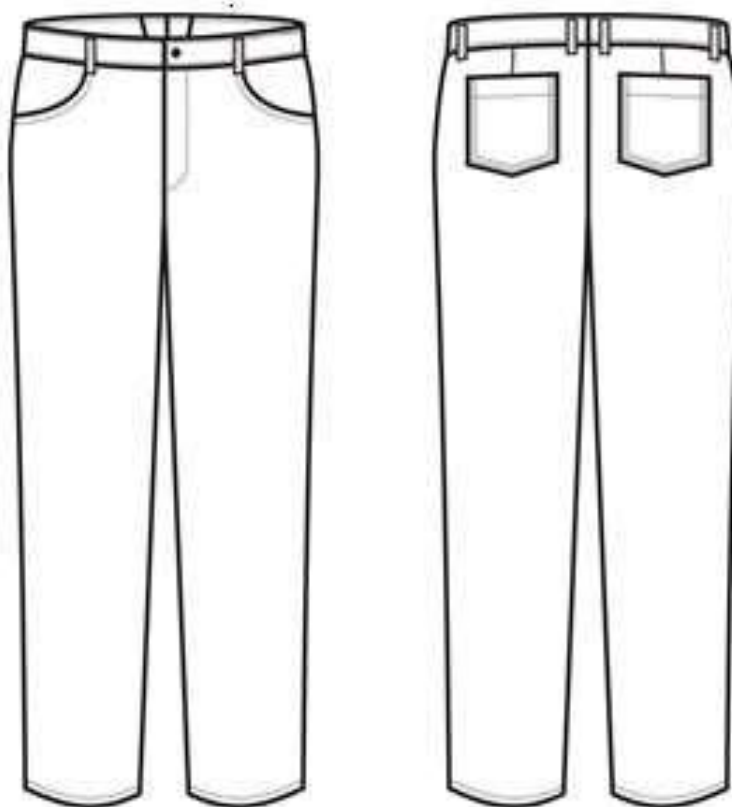

Hình 5.1: Đặc điểm quần âu nữ

1.2. Quy cách:

1.2.1. Đường may:

- Mật độ mũi chỉ: vải mỏng 6-7 mũi / 1cm. Vải trung bình 5-6 mũi / 1cm. Vải dày 4-5 mũi / 1cm

- Các đường may không sùi chỉ bỏ mũi
- Đầu và cuối đường may phải lại mũi
- Nối chỉ phải trùng khít với nhau
- Đường may êm phẳng, không nhăn nhúm
- Chỉ không được bỏ mũi
- Chỉ phải tiếp màu với vải áo

1.2.2. Vệ sinh công nghiệp:

- Sản phẩm hoàn chỉnh, cắt sạch các đầu chỉ
- Sản phẩm không được dơ bẩn, dính dầu máy, dính phấn màu, viết bíc
- Sản phẩm không bị bám rách
- Sản phẩm khi ủi không bị cháy

1.3. Yêu cầu kỹ thuật sản phẩm hoàn tất:

- Lung quần phải êm phẳng, không bị vụn, bản lung đều, các dây luồn thắt lưng đối xứng, đuôi cạp êm

- Bản dây luồn thắt lưng phải đều nhau, diều chân dây phải chắc chắn, lại mũi phải trùng khít

- Túi 2 bên phải kín, bằng nhau, miệng túi phải êm, phẳng, không bai giãn, gợn sóng, diều đều

- Cửa quần phải êm phẳng, không hở
- Đầy đủ đường may
- Đáy không bị găng, bai giãn đúng chỗ
- Đường cong lượn tròn đều, không gãy góc
- Ngã tư gằm đáy không so le
- Phải may 2 đường chỉ ở đáy
- Đường dọc quần, dằng quần không nhăn nhúm, cạo rẽ phải thật sát, hai lớp vải may bằng nhau, không thừa thiếu
- Gấu quần không bị vụn hoặc bai giãn

1.4. Bảng thống kê số lượng các chi tiết:

Stt	Tên chi tiết	Số lượng	Ghi chú
1	Các chi tiết sử dụng bằng vải chính		
1.1	Thân trước	02	Canh dọc
1.2	Thân sau	02	Canh dọc
1.3	Đáp trước túi hàm ếch	02	Canh dọc
1.4	Đáp sau túi hàm ếch	02	Canh dọc

1.5	Túi hậu (túi đấp)	02	Canh dọc
1.6	Cạp bên trái	02	Canh dọc
1.7	Cạp bên phải	02	Canh dọc
1.8	Dây passant (dây lưng)	06	Canh dọc
2	Các chi tiết sử dụng bằng vải lót		
2.1	Lót túi dọc	02	Canh dọc
3	Các chi tiết sử dụng dụng		
3.1	Dụng cạp phải	01	Canh dọc
3.2	Dụng cạp trái	01	Canh dọc
4	Phụ liệu		
4.1	Chỉ	01	Cuòn
4.2	Dây kéo	1	Sợi 20cm
	Tổng cộng:	26	

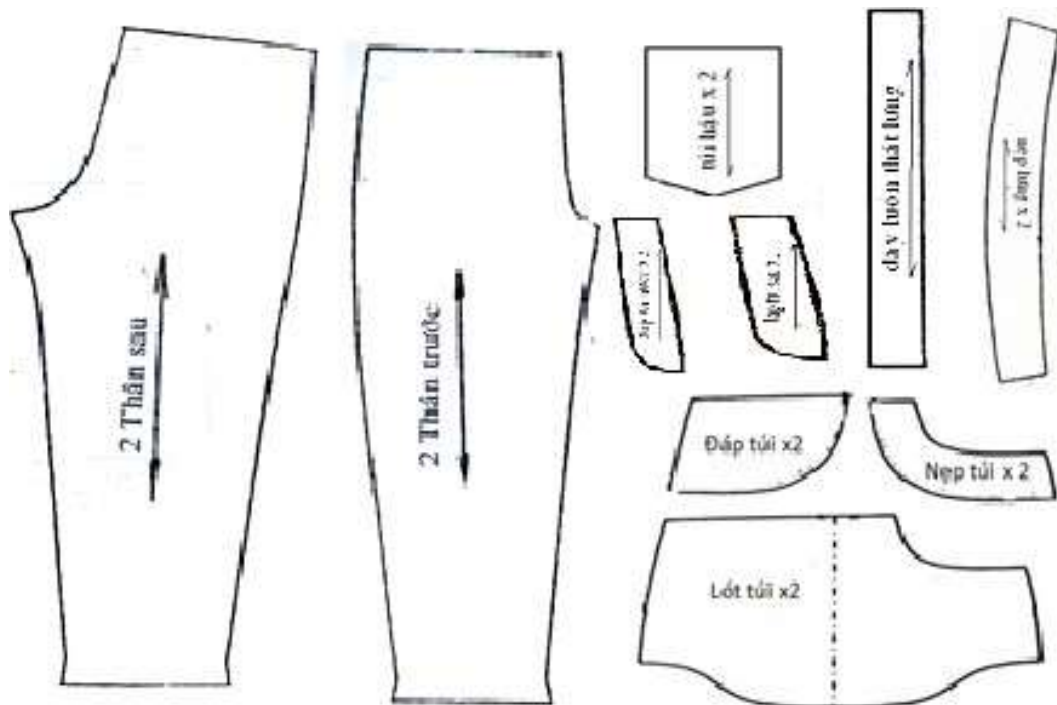

Hình 5.2: Số lượng các chi tiết

2. May quần âu nữ

2.1. Công tác chuẩn bị:

Chuẩn bị những dụng cụ cần thiết:

- Kim, thuyên, suốt, thước cây, thước dây, kéo, rập bìa cứng (lưng)
- Sử dụng: Máy may công nghiệp 1 kim, máy thùa, máy đính, vắt sô Nguyên - phụ liệu:
- Nguyên liệu: Bán thành phẩm quần âu nữ
- Phụ liệu:
 - +Chỉ phải trùng màu với áo
 - + Dây kéo
 - + Nhãn, sai

Kiểm tra nguyên - phụ liệu:

- Nguyên liệu:
- Phụ liệu: Dây kéo giọt nước 1 sợi, chỉ 200 mét, nhãn 1, sai cỡ vóc 1, vải lót túi,
- Cắt gọt bán thành phẩm :
- Vắt sỏ:
- + Thân trước: Vắt hết trừ đường tra lưng
- + Thân sau: Vắt hết trừ đường tra lưng
- + Đắp túi dọc : Vắt xung quanh chừa cạnh lưng

+ Túi hậu: Vắt miệng túi Ủi bán thành phẩm:

2.2. Trình tự may:

CÁC BƯỚC LẮP RÁP

- Bước 1: May các chi tiết nhỏ: dây luôn thắt lưng, lót túi dọc
- Bước 2: May plis thân trước + chiết plis thân sau
- Bước 3: May túi hậu (đắp)
- Bước 4: May dọc quần và định hình vị trí túi
- Bước 5: May lót túi dọc vào quần.
- Bước 6: May cửa quần
- Bước 7: Tra lưng
- Bước 8: May dăng quần
- Bước 9: May đáy
- Bước 10: May dây luôn thắt lưng
- Bước 11: Vắt lai, vắt đuôi cạp

PHƯƠNG PHÁP MAY CỤ THỂ

Vẽ đường may sang dấu: Thân trước:

- Đường gấp gấu cách mép vải 4cm
- Đường nếp lưng (ngang eo) cách m p vải 1cm
- Điểm giữa ngang đáy gấp đôi dọc quần trùng với gằm đáy
- Đường chính trung đi qua điểm giữa ngang đáy và thẳng canh sợi dọc
- Đường dọc và đường dăng cách mép vải 1,5cm
- Đường đáy thân trước cách mép vải 0,8cm
- Miệng túi: Nằm trên đường dọc quần, từ lưng đo xuống 3cm đánh dấu một điểm, đo chiều dài miệng túi theo thông số kỹ thuật đánh dấu

Thân sau:

- Đường gấp gấu cách mép 4cm
- Đường tra nếp lưng (ngang eo) cách m p vải 1cm
- Đường dọc và đường dăng cách mép vải 1,5cm
- Đường đáy thân sau cách mép vải 3cm phần lưng và giảm dần đến phần đáy là 1cm.
- Vẽ ly sau: Sóng ly qua điểm giữa ngang eo và song song với đường đáy.
- Dài ly theo thông số kỹ thuật (12cm).
- Bản ly 3cm.

Phần kiểm tra:

- Ngang eo thân trước = $\frac{1}{4}$ số đo vòng eo
- Ngang ống thân trước = $\frac{1}{2}$ số đo vòng ống - 2cm
- Dài quần = số đo dài quần + lưng + lai
- Ngang eo thân sau = $\frac{1}{4}$ số đo vòng eo + 3cm xếp plis
- Ngang ống thân sau = $\frac{1}{2}$ số đo vòng ống + 2cm
- Chú ý: Tất cả các đường sang dấu đều ở mặt trái vải

Bước 1: May các chi tiết nhỏ: dây luồn thắt lưng, lót túi dọc

- Dây luồn thắt lưng: Theo kích thước qui định: Gập đôi lại cho mặt trái vải ra ngoài, sắp hai mép vải bằng nhau may một đường cách mép gấp đôi bằng kích thước qui định. Xong lộn ra, chú ý trước khi lộn phải ủi rãnh đường may

Bước 2: May túi hàm ếch

+May nẹp túi vào lót túi trước, May đáy túi vào lót túi sau

- Úp mặt trái của đáy túi lên mặt phải của lót túi sau sao cho trùng với m p lưng và cạnh bên sườn túi. May đáy túi lên lót túi (may sát cạnh trong của đường vắt sổ).

- Úp mặt trái của nẹp túi lên mặt trái của lót túi trước sao cho trùng với m p lưng và cạnh bên sườn túi. May nẹp túi lên lót túi.

- Túi bên kia đặt và may đối chiều lại.

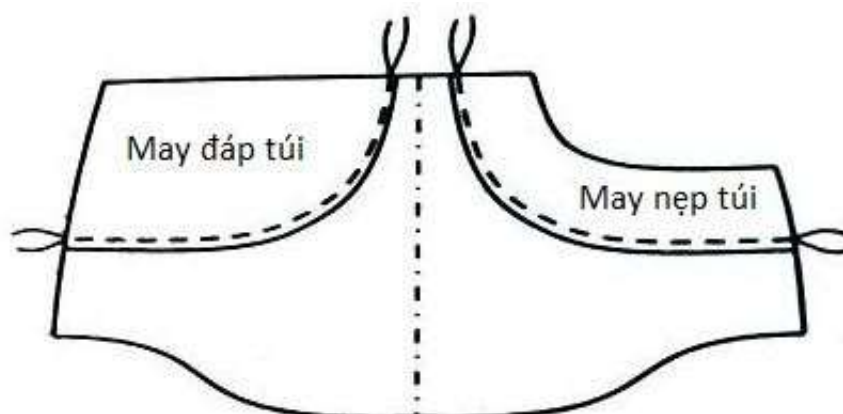

Hình 5.3: Lót túi trái

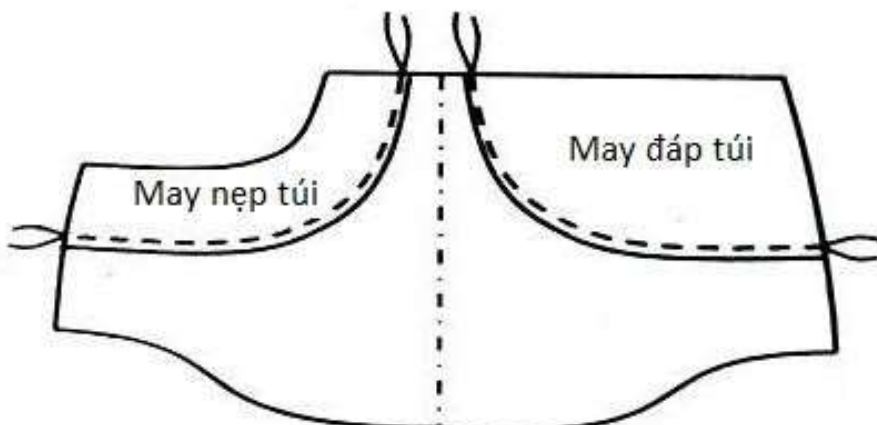

Hình 5.4: Lót túi phải

+ **Máy định hình miệng túi**

- Đặt thân trước quần xuống dưới mặt bàn (mặt phải ngửa lên), đặt lót túi đã may đắp và nếp lên trên sao cho mặt có may đắp úp xuống dưới, miệng túi trên thân quần và trên nếp trùng nhau, mép vải bên sườn và trên lưng của thân quần và lót túi trùng nhau.

- Cắm kim từ góc miệng túi dưới may theo đường cong miệng túi đến lưng quần. Đường may cách mép vải 0.5cm.

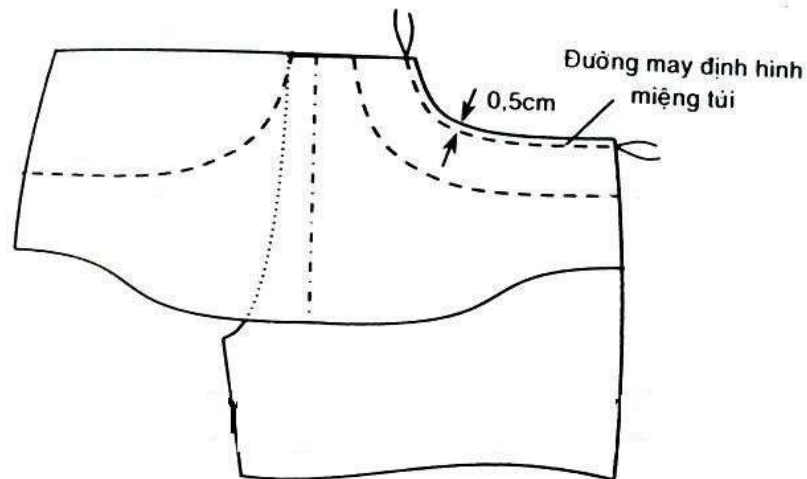

Hình 5.5: Máy định hình miệng túi

- Túi bên kia may đối lại.

+ **Mí nếp + Điều miệng túi**

- Gọt sơ m p varitheo đường cong miệng túi cách đường may định hình từ 0.4 - 0.5cm.

- Kéo lót túi và thân quần sang hai bên, mép vải về bên lót túi và may điều 1mm lên

- nếp.

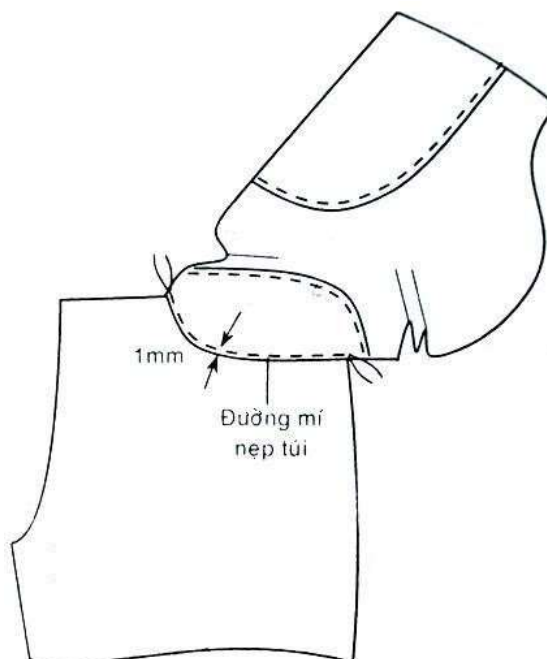

Hình 5.6: Mí nếp

- Lật lót túi vào bên trong thân quần (mép vải bên thân loe vào bên trong 1mm), vuốt cho miệng túi êm phẳng. Điều ngoài miệng túi, đường may cách mép gấp miệng túi 0.6 – 0.7cm.

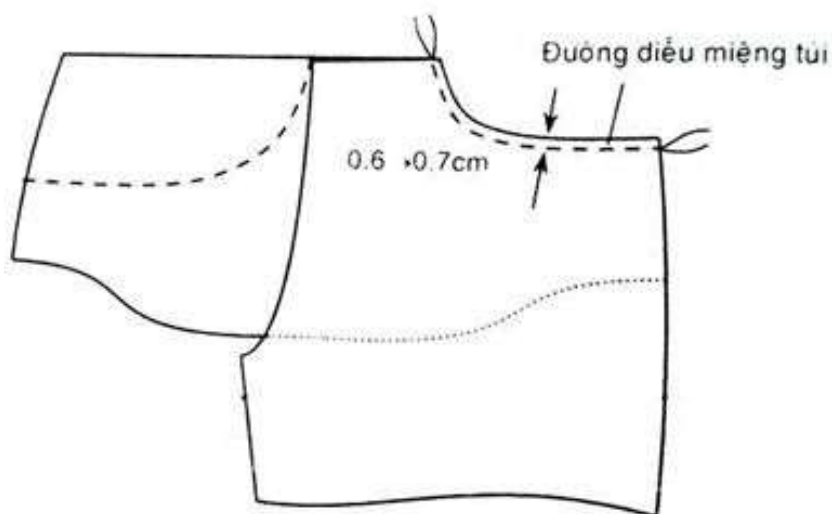

Hình 5.7 : Điều miệng túi

- Túi bên kia may tương tự.

+ **May chặn miệng túi**

- Gấp đôi lót túi theo chiều dọc, theo đường giữa lót túi sao cho cạnh ngoài lót túi trùng với đường sườn thân trước, cạnh trên trùng với lưng quần.

- Vuốt cho miệng túi nằm êm, cắm kim từ đầu lưng quần thân trước may xuống 2 - 3cm theo đường điều miệng túi, chặn ngang miệng túi đến cách mép vải 1mm, cắm kim và may ngược lại đầu lưng.

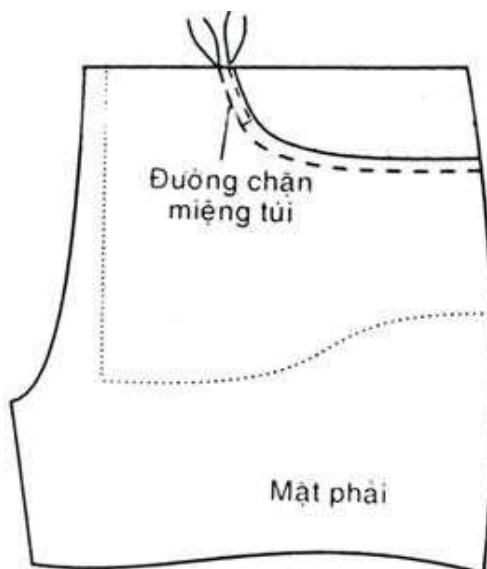

Hình 5.8: May chặn miệng túi

+ **May hoàn chỉnh lót túi**

- Lật thân quần sang mặt trái, vuốt cho lót túi nằm êm. Cắm túi từ góc dưới đáy túi, may đáy túi 0.5cm từ góc đáy túi bên này sang đến góc túi bên kia. Sau đó vắt sổ lót túi. (Đáy túi có thể may lộn cách mép vải 0.5cm, sau đó gọt sơ mép vải và điều đáy túi)

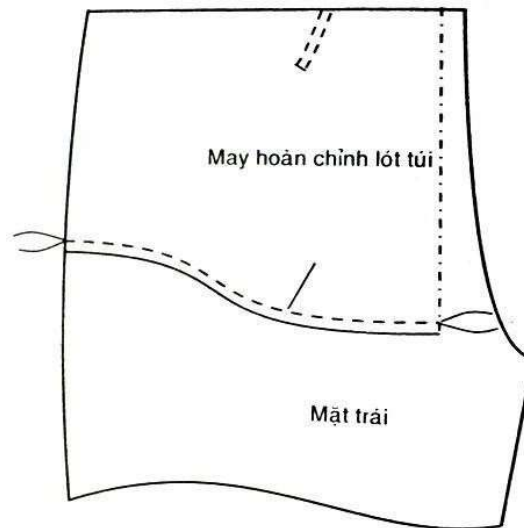

Hình 5.9: May hoàn chỉnh lót túi

+ May chặn lót túi vào sườn thân trước

- Vuốt cho miệng túi và lót túi nằm êm. Phẳng ta tiếng hành may chặn miệng túi dưới theo đường sườn thân trước.
- Có thể chặn miệng túi bằng cách đính bọ ở hai đầu miệng túi.

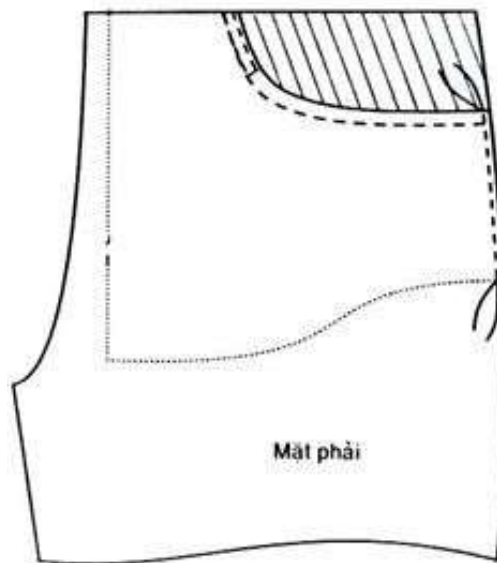

Hình 5.10: May chặn lót túi vào sườn thân trước

- Lót túi hàm ếch:
- Sang dấu lại hình dáng miệng túi theo hình thiết kế trên đáp túi, nẹp túi.
- Vắt sổ cạnh dưới đáp túi, nẹp túi. (Miệng túi chừa đường may 0.5cm).
- May nẹp túi vào lót túi trước, May đáp túi vào lót túi sau
- Úp mặt trái của đáp túi lên mặt phải của lót túi sau sao cho trùng với m p lưng và cạnh bên sườn túi. May đáp túi lên lót túi (may sát cạnh trong của đường vắt sổ).
- Úp mặt trái của nẹp túi lên mặt trái của lót túi trước sao cho trùng với m p lưng và cạnh bên sườn túi. May nẹp túi lên lót túi.

Bước 3: Chiết plis thân sau

- May chiết plis thân sau:
- Gập theo đường giữa chiết và may đường sang dấu cạnh chiết
- Đường may phải thẳng đều không vắn. May vượt đến một sợi vải, may thoát khỏi vải một đoạn chỉ mới ngưng và cắt chừa 1cm đầu chỉ
- Hai thân quần may giống nhau, xong cạo chiết lật về phía đáy hoặc ủi rẽ

Bước 4: May túi hậu (đắp)

- Lấy dấu điểm đặt túi lên thân sau theo yêu cầu kỹ thuật (từ đầu lưng xuống, từ đáy quần thân sau vào)
- Ủi vải may miệng túi theo yêu cầu kỹ thuật
- Ủi định hình túi theo mẫu cứng
- Cắt gọt vải dư túi phía trong đều 0,5cm theo yêu cầu kỹ thuật
- Tra túi vào thân: Đặt túi đ ũi theo mẫu, cắt gọt tra vào thân đúng vị trí rồi may mí hay may đều. Hai đầu miệng túi chặn theo kiểu tam giác hay song song, chặn xéo góc 45 độ hoặc tùy theo yêu cầu kỹ thuật

Bước 5: May cửa quần

- Ráp đường cong đáy phía trước (kể từ điểm gia cửa quần đến trên điểm dàng quần độ 1,5cm), rẽ đường may sang hai bên
- Thân quần bên phải gập đường may sát đường phấn
- Thân quần bên trái gập đường loe ra khỏi đường phấn vẽ 0,3cm
- Đặt dây kéo vào cửa quần và may dính
- Mép dây kéo bên phải thụt vào cách mép của quần 1cm
- Mép dây kéo bên trái loe sát mép của quần, phía bên dưới có cặp thêm một miếng vải che gập đôi độ 2cm giống như miếng yếm tâm của thân áo, đặt loe ra để khi mặc vào không bị cộm và cũng không bị hở

Bước 6: Tra lưng

- Sau khi đ may túi, dây k o.... Cuối cùng là tra cặp:
- Đặt miếng vải lót nẹp vào bề trái miếng nẹp lưng. Lược dính vải lót vào nẹp
- Đặt bề mặt vải nẹp úp vào bề mặt thân quần
- May dính theo đường eo
- Lật nẹp lưng lên, may dính vải nẹp vào mép vải chừa đường may của lưng quần
- Gấp mép vải nẹp còn lại may dính vào miếng vải lót
- Lật nẹp lưng xuống bề trái thân quần, vắt dính nẹp lưng vào thân quần

Bước 7: May dàng quần

- Đặt hai bề mặt úp vào nhau, sắp bằng mép dàng quần thân trước và thân sau. May theo đường sang dấu
- Khi may phải canh cho các dấu giới hạn trùng nhau
- Hai bên thân trái phải như nhau
- Ủi rẽ đường dàng quần

Bước 8: May đáy

- Lộn trái một ống quần lồng vào ống quần kia. May đường đáy quần từ trên lưng xuống ng tư đáy nơi tiếp đường đáy thân trước

- Yêu cầu đường đáy may hai đường chỉ phải trùng khít
- Khi may quanh đường cong đáy phải kéo bai giãn để tránh trường hợp nở chỉ

Bước 9: May dây luồn thắt lưng

- Gắn dây luồn thắt lưng (dây đĩa)
- Dây luồn thắt lưng được may sẵn, cắt 6 đoạn bằng nhau và dài bằng số đo dài dây luồn + 2cm đường may
- Sang dấu vị trí dây luồn đối xứng giữa 2 thân
- Theo dấu phẩn, dây luồn được gắn vào lưng quần bằng cách tra lộn hai đầu hoặc đầu trên lộn dưới đè mí

Bước 10: Vắt lai, vắt đuôi cạp

- Vắt hàng rào, hai mũi kế tiếp cách nhau 1cm
- Vải dày chỉ to hoặc chỉ cỡ đôi
- Vải mỏng chỉ nhỏ hoặc chỉ cỡ chiếc
- Lai vắt xong phải êm, phẳng, thẳng
- Vắt đuôi cạp, vắt kín mũi
- Đuôi cạp vắt xong phải kín, êm phẳng
- Không bị giựt đường đáy quần

Bước 11: Giai đoạn hoàn tất

- Cắt sạch các đầu chỉ
- Ủ sản phẩm cho êm phẳng

3. Sửa chữa các dạng sai hỏng – Nguyên nhân và biện pháp khắc phục ngăn ngừa:

Các dạng sai hỏng	Nguyên nhân	Biện pháp khắc phục
Điều paghét không đều, hở	Do tra dây kéo không đúng phương pháp	Khi điều cần có rập thành phẩm và vuốt cho êm, lược paghét rồi mới điều
Điều lai, paghét không đều	Lấy dấu không chính xác	Lấy dấu cho chính xác hoặc dùng cưa, gá lắp
Túi sau bị lệch	Lấy dấu không chính xác	Lấy dấu vị trí túi phải chính xác
Miệng túi trước bị hở	Bai giãn trong quá trình may	Khi may, điều miệng túi phải vuốt cho êm phẳng, không để miệng túi bị gi n

CÂU HỎI

- 1)Hãy lập bảng phân tích các dạng sai hỏng thường xảy ra trong quá trình may quần âu nữ. Nêu nguyên nhân và biện pháp khắc phục
- 2)Hãy sưu tập quần âu nữ. Thiết kế và phân tích quy trình may sản phẩm đó

BÀI 6: THIẾT KẾ QUẦN ÂU NAM

Giới thiệu: Muốn tạo được những sản phẩm may đạt chất lượng, người thợ may phải nắm vững kiến thức chuyên môn và kỹ năng thực hành để có thể vận dụng linh hoạt trong việc thiết kế các mẫu phù hợp với sở thích, yêu cầu của người sử dụng. Để làm được việc này người thợ may phải đảm bảo được các mục tiêu sau:

Mục tiêu của bài:

- Về kiến thức:

- + Mô tả chính xác đặc điểm kiểu mẫu quần âu nam 1 ly lật;
- + Xác định đầy đủ và chính xác các số đo để thiết kế;
- + Trình bày được công thức và phương pháp thiết kế quần âu nam 1 ly lật;

- Về kỹ năng:

- + Tính toán và dựng hình các chi tiết của quần âu nam 1 ly lật trên giấy bìa hoặc trên vải đảm bảo hình dáng, kích thước và các yêu cầu kỹ thuật;
- + Sử dụng thành thạo, đúng kỹ thuật dụng cụ để cắt chính xác các chi tiết quần âu nam 1 ly lật;

- Về năng lực tự chủ trách nhiệm:

- + Rèn luyện tính cẩn thận, sáng tạo, chính xác, tác phong công nghiệp và có ý thức tiết kiệm nguyên liệu;
- + Đảm bảo định mức thời gian và an toàn trong quá trình luyện tập.

Nội dung của bài:

1. Thiết kế các chi tiết

Đặc điểm:

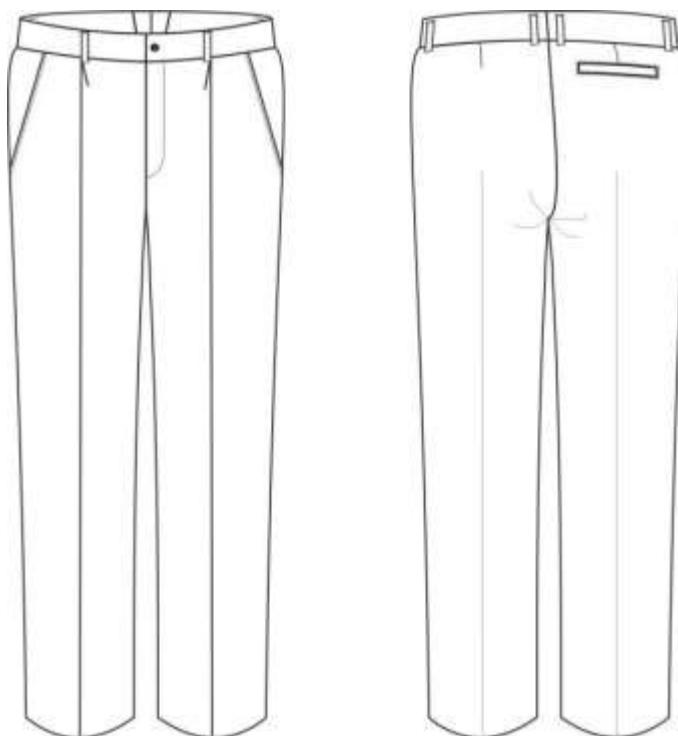

Hình 6.1: Hình mẫu

- Quần âu nam túi chéo một ly lật ống đứng
- Cửa quần kéo khoá, đấp moi cắt rời
- Cạp rời dạng thẳng 4 chi tiết, đầu cạp vuông
- Có một túi sau kiểu túi coi

Cấu trúc:

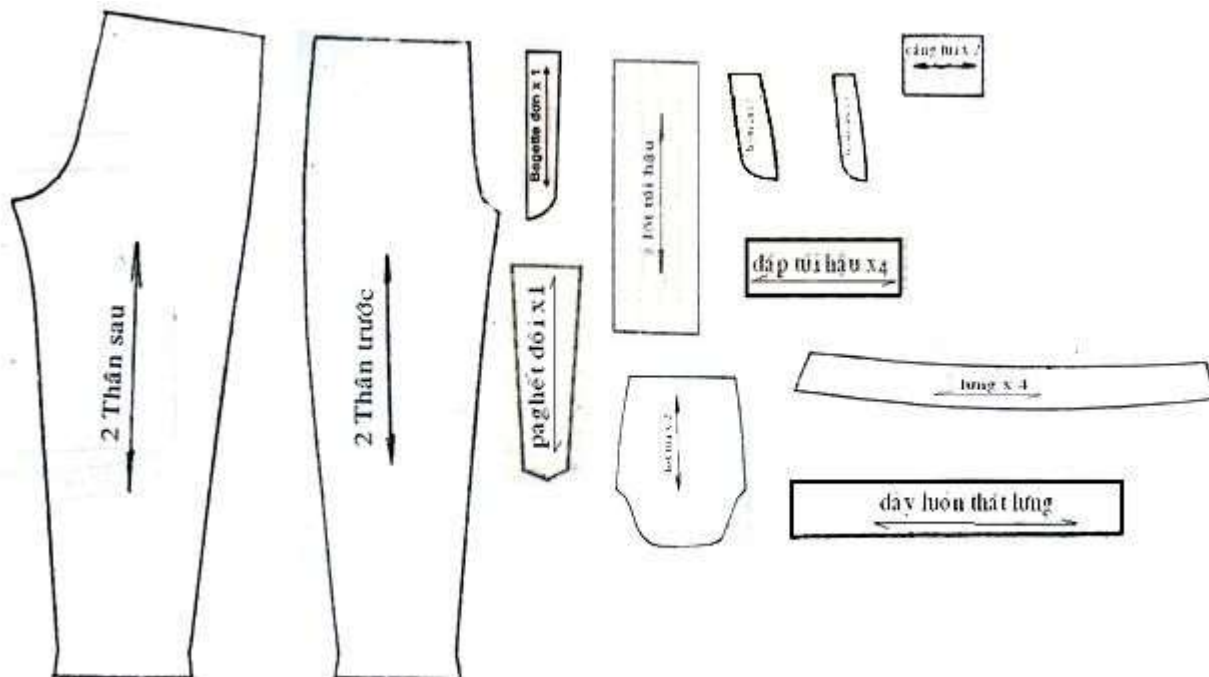

Hình 6.2: Cấu trúc

Số đo:

- Dài quần: 95cm
- Vòng eo: 72cm
- Vòng hông: 88cm
- Vòng ống: 20cm
- Hạ gối: 50cm

1.1. Thiết kế thân trước:

Xếp vải:

- Xếp hai biên vải trùng nhau bề trái vải ra ngoài, từ biên đo vào 1,5cm đường may, từ đầu khúc vải đo xuống 1cm đường may. Lai quần nằm bên tay trái người cắt.

✓ Cách vẽ:

- Lai quần = 4cm
- Dài quần = số đo - 3- 4cm lưng
- Hạ gối = số đo - 3cm
- Hạ đáy = $\frac{1}{4}$ hông
- Ngang hông = $\frac{1}{4}$ hông + 4- 6cm
- Vào đáy = 3 - 3,5cm
- Vào eo = 1- 1,5cm

1.2. Thiết kế thân sau:

Xếp vải:

- Khi cắt thân trước xong, đặt thân trước lên phần vải còn lại sao cho đường chính trung của thân trước song song với cạnh sợi vải xếp đôi để vẽ thân sau

Cách vẽ:

- Sang dấu các đường ngang của thân trước cho thân sau (ngang eo, ngang hông, ngang ống, ngang gối) và hai đường sườn ống
- Ngang ống sau = ngang ống trước + 4cm (chia đều sang 2 bên)
- Ngang gối sau = ngang gối trước + 4cm (chia đều sang 2 bên)
- Ngang đùi sau = ngang đùi trước + 4cm (chia đều sang 2 bên)
- Ngang đáy sau = ngang đáy trước + 5 □ 7cm
- Ngang eo = $\frac{1}{4}$ eo + 3cm
- Đường ngang lưng thân sau kẻ xéo lên 1 □ 1,5cm (so với ngang lưng thân trước)
- Đường ngang đáy thân sau kẻ xéo xuống 1,3cm
- Kích sau = $\frac{1}{4}$ hông + 0,5 □ 1cm
- Vẽ vòng đáy sau như hình vẽ

1.3. Thiết kế các chi tiết khác:

Vải + keo lưng quần:

+ Lưng trái:

- AB: Dài lưng = vòng eo / 2 + 4cm
- AC: Bảng lưng = 4cm
- BB1 = 3cm
- B1B2 = AC
- AA1: quai = 6cm

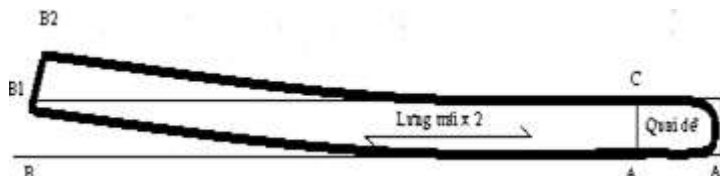

Hình 6.5: Lưng trái

+ Lưng phải:

- AB: Dài lưng = vòng eo / 2 + 8cm
- AC: Bảng lưng = 4cm
- BB1 = 3cm
- B1B2 = AC

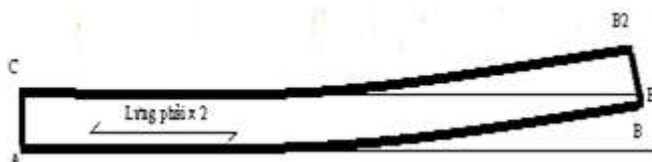

Hình 6.6: Lưng phải

Paghết:



Hình 6.7: Paghết trái: 5 x 20cm



Hình 6.8: Paghết phải: 8 x 20cm

Đáp túi: Đặt thân trước lên phần vải định cắt đáp túi

- Lấy dấu theo đường dọc quần đã có
- Lấy dấu theo đường ngang eo đã có
- Lấy dấu theo đường miệng túi đã có → vẽ miếng đáp như hình vẽ



Hình 6.9: Đáp túi

Lót túi: Vải khác

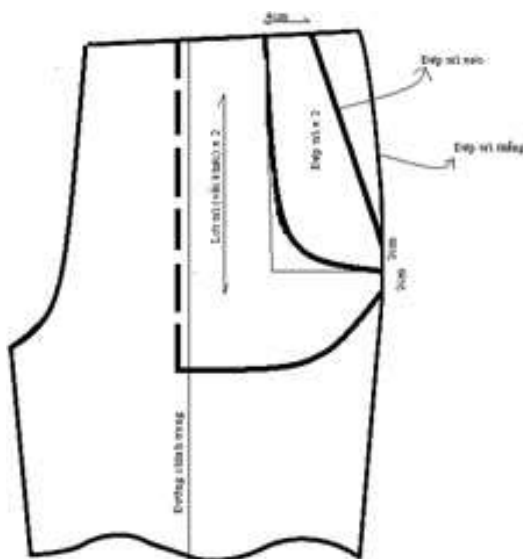

Hình 6.10: Dài lót túi = 30cm

Lót túi hậu: Vải khác

- AB: dài lót túi = 35→40cm
- AC: ngang lót túi = 16→17cm

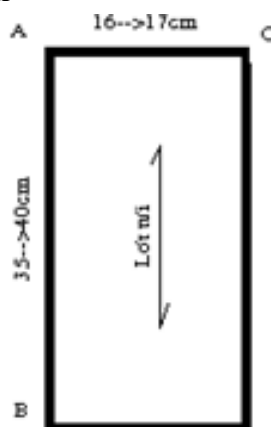

Hình 6.11: Lót túi hậu

Đáp túi hậu:

- AB: Dài đáp = 7cm
- AC: Ngang đáp = 14cm

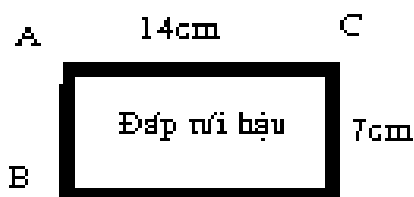

Hình 6.12: Đáp túi hậu

2. Cắt các chi tiết:

- Dọc quần, dàng quần, ngang eo thân trước và thân sau chừa đường may 1cm
- Đáy quần thân trước, lưng quần, chừa đường may 1cm
- Lai quần, keo lưng, paghết : cắt sát
- Đáy thân sau trên lưng chừa 4cm đi từ lưng xuống đáy còn 1cm
- Túi hậu xung quanh chừa 0,5cm
- Cắt chi tiết: 1 cặp thân trước, 1 cặp thân sau, 1 Paghết trái, 1 Paghết phải, 1 cặp lưng trái, 1 cặp lưng phải, 2 keo lưng
- Nếu một túi hậu: cắt 1 lót túi, 2 đáp hậu

BÀI TẬP

3. Mỗi học sinh tự đo và thiết kế quần âu nam một ly lật trên giấy A0 theo số đo của chính mình, với các yêu cầu kỹ thuật sau:

- Đường nét đẹp rõ ràng chính xác
- Bản vẽ thiết kế phải ghi lại công thức, thông số đã tính toán
- Vẽ với tỷ lệ 1:1

BÀI 7: MAY QUẦN ÂU NAM

Giới thiệu: Nội dung bài 7 học sinh vận dụng kiến thức kỹ năng thiết kế, kỹ thuật, thao tác may các chi tiết các bài học trước để ráp hoàn chỉnh quần âu nam, sau đó viết được sơ đồ khối gia công, khắc phục được những nguyên nhân sai hỏng để tạo ra được sản phẩm đảm bảo yêu cầu kỹ thuật

Mục tiêu của bài:

- **Về kiến thức:**

+Mô tả được đặc điểm hình dáng của sản phẩm quần âu nam;

+Trình bày được quy cách, yêu cầu kỹ thuật khi may quần âu nam;

+Biết được quy trình và sơ đồ lắp ráp quần âu nam;

+ Xác định đúng dạng sai hỏng khi may, tìm ra nguyên nhân và biện pháp phòng ngừa.

- **Về kỹ năng:**

+Lắp ráp hoàn chỉnh quần âu nam đảm bảo quy cách và tiêu chuẩn kỹ thuật;

- **Về năng lực tự chủ trách nhiệm:**

+Đảm bảo định mức thời gian và an toàn trong quá trình luyện tập.

Nội dung của bài:

1. Chuẩn bị:

1.1. Đặc điểm hình dáng:

- Quần âu nam túi chéo một ly lật ống đứng.
- Cửa quần k o khoá, đấp moi cắt rời.
- Cạp rời dạng thẳng 4 chi tiết, đầu cạp vuông.
- Có một túi sau kiểu túi coi.

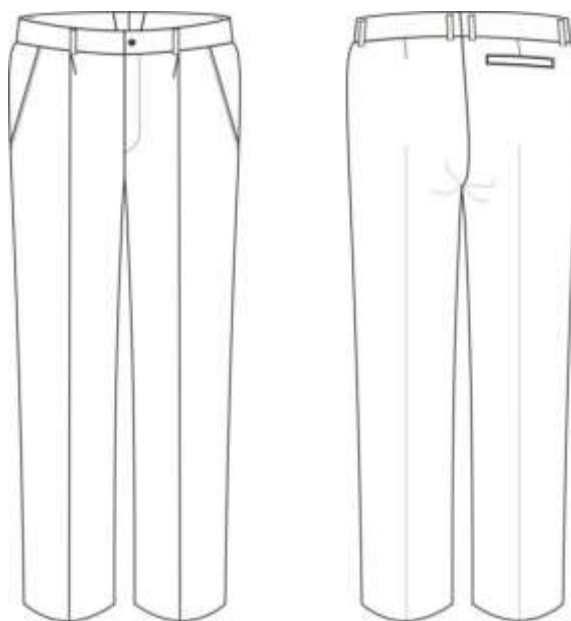

Hình 7.1: Hình mẫu

1.2. Quy cách:

Yêu cầu chung: Đường may:

- Mật độ mũi chỉ: vải mỏng 6-7 mũi / 1cm. Vải trung bình 5-6 mũi / 1cm. Vải dày 4-5 mũi / 1cm.

- Các đường may không sùi chỉ bỏ mũi.
- Đầu và cuối đường may phải lại mũi.
- Nối chỉ phải trùng khít với nhau.
- Đường may êm phẳng, không nhăn nhúm.
- Chỉ không được bỏ mũi.
- Chỉ phải tiếp màu với vải áo.

Vệ sinh công nghiệp:

- Sản phẩm hoàn chỉnh, cắt sạch các đầu chỉ.
- Sản phẩm không được dơ bẩn, dính dầu máy, dính phấn màu, viết bíc.
- Sản phẩm không bị bám rách.
- Sản phẩm khi ủi không bị cháy.

1.3. Yêu cầu kỹ thuật:

- Lưng quần phải êm phẳng, không bị vắn, bản lưng đều, các dây luôn thắt lưng đối xứng, đuôi cạp êm.

- Bản dây luôn thắt lưng phải đều nhau, diều chân dây phải chắc chắn, lại mũi phải trùng khít.

- Móc kết xong khi cài phải êm phẳng.

- Plis phải thoát êm, không nhăn vắn, bề mặt vải.

- Khoảng cách plis của hai thân trước phải đối xứng nhau, chiều dài bằng nhau, lật plis đúng.

- Túi 2 bên phải kín, bằng nhau, miệng túi phải êm, phẳng, không bai giãn, gợn sóng, diều đều.

- Căng túi may phải êm, phẳng phải lại mũi để căng túi không bị tuột.

- Cửa quần phải êm phẳng, không hở chặn tam giác đúng vị trí.

- Miệng túi mở kín êm phẳng, đúng kích thước, thẳng góc, các góc cạnh gọn sạch, không bị bề hoặc sùi toét.

- Đầy đủ đường may, lót túi êm phẳng.

- Đáy không bị găng, bai giãn đúng chỗ.

- Đường cong lượn tròn đều, không gãy góc.

- Ng tư gằm đáy không so le.

- Phải may 2 đường chỉ ở đáy.

- Đường dọc quần, dằng quần không nhăn nhúm, cạo rẽ phải thật sát, hai lớp vải may bằng nhau, không thừa thiếu.

- Gấu quần không bị vắn hoặc bai giãn.

1.4. Bảng thống kê số lượng chi tiết:

Stt	Tên chi tiết	Số lượng	Ghi chú
1	Các chi tiết sử dụng bằng vải chính		
1.1	Thân trước	02	
1.2	Thân sau	02	
1.3	Đáp trước túi chéo	02	
1.4	Đáp sau túi ch o	02	
1.5	Coi túi hậu	01	
1.6	Đáp túi hậu	01	
1.7	Đáp moi	01	
1.8	Đáp khoá	01	
1.9	Cạp bên trái	02	
1.10	Cạp bên phải	02	
1.11	Dây passant (dây lưng)	06	
2	Các chi tiết sử dụng bằng vải lót		
2.1	Lót túi xéo	02	
2.2	Lót túi hậu	02	
3	Các chi tiết sử dụng dụng		
3.1	Coi túi hậu	01	
3.2	Đáp moi	01	
3.3	Đáp khoá	01	
3.4	Dụng cạp phải	01	
3.5	Dụng cạp trái	01	
3	Phụ liệu		
3.1	Chỉ	01	
3.2	Dây kéo	01	
	Tổng cộng:	33	

2. May quần âu nam

- Bước 1: Vẽ các đường may sang dấu
- Bước 2: May các chi tiết nhỏ: Lưng, dây luồn thắt lưng, lót túi dọc.
- Bước 3: May plis thân trước + chiết plis thân sau.
- Bước 4: Mổ túi hậu.
- Bước 5: May túi chéo.
- Bước 6: May cửa quần (Tra khoá kéo, điều paghét).
- Bước 7: Tra lưng.
- Bước 8: May dàng quần.
- Bước 9: May đáy .
- Bước 10: May dây luồn thắt lưng.

- Bước 11: Vắt lai, vắt đuôi cạp, kết móc.

- Bước 12: Giai đoạn hoàn tất.

2.1. Công tác chuẩn bị:

Chuẩn bị những dụng cụ cần thiết:

- Kim, thuyề, suốt, thước cây, thước dây, kéo, rập bìa cứng (lưng) .

- Sử dụng: Máy may công nghiệp 1 kim, máy thùa, máy đing, vắt sỏ.

Nguyên liệu: Bán thành phẩm quần âu nam Phụ liệu:

- Chỉ phải trùng màu với áo.

- Keo lưng, dây k o .

- Nút, móc, nhãn, sai .

Kiểm tra nguyên phụ liệu:

Nguyên liệu: Bán thành phẩm quần âu nam.

- Cắt gọt bán thành phẩm .

- Vắt sỏ:

+ Thân trước: Vắt hết trừ đường tra lưng .

+ Thân sau: Vắt hết trừ đường tra lưng .

+ Paghét trái: Vắt đường cong.

+ Paghét đôi: Vắt 2 cạnh chừa cạnh lưng .

+ Đắp túi xéo : Vắt xung quanh chừa cạnh lưng, túi hậu: Vắt miệng túi.

Phụ liệu: Dây kéo 1 sợi, chỉ 200 mét, nhãn 1, sai cỡ vốc 1, vải lót túi, Chỉ phải trùng màu với vải, keo lưng, dây k o, nút, móc .

Ủi bán thành phẩm:

Trình tự may:

Bước 1: Vẽ đường may sang dấu:

Thân trước:

- Đường gấp gấu cách mép vải 4cm.

- Đường tra lưng (ngang eo) cách m p vải 1cm.

- Điểm giữa ngang đáy gấp đôi dọc quần trùng với gằm đáy.

- Đường chính trung đi qua điểm giữa ngang đáy và thẳng cạnh sợi dọc.

- Đường dọc và đường dằng cách mép vải 1,5cm.

- Đường đáy thân trước cách mep1 vải 0,8cm.

- Plis thứ nhất: Từ đường chính trung là đường chia đôi đều bản plis 3cm và giảm dần đến đỉnh chiết nằm trên đường chính trung có độ dài theo tiêu chuẩn kỹ thuật (thí dụ: 31cm).

- Plis thứ hai: Kẻ đường thẳng song song với đường chính trung cách đường chính trung 5,5cm. Từ đường thẳng này chia đều bản plis 3cm giảm dần đến đỉnh chiết nằm trên đường thẳng có độ dài theo tiêu chuẩn kỹ thuật.

- Miệng túi: Nằm trên đường dọc quần, từ lưng đo xuống 3cm đánh dấu một điểm, đo chiều dài miệng túi theo thông số kỹ thuật đánh dấu.

Thân sau:

- Đường gấp gấu cách mép 4cm.

- Đường tra lưng (ngang eo) cách mép vải 1cm

- Đường dọc và đường dần cách mép vải 1,5cm
- Đường đáy thân sau cách mép vải 3cm phần lưng và giảm dần đến phần đáy là 1cm.
- Vẽ pli sau: Sóng pli qua điểm giữa ngang eo và song song với phần đáy.
- Dài pli theo thông số kỹ thuật (12cm)
- Bản pli 3cm

Phần kiểm tra:

- Ngang eo thân trước = $\frac{1}{4}$ số đo vòng eo + 6cm xếp plis.
- Ngang ống thân trước = $\frac{1}{2}$ số đo vòng ống – 2cm.
- Dài quần = số đo dài quần – lưng + lai.
- Ngang eo thân sau = $\frac{1}{4}$ số đo vòng eo + 3cm xếp plis.
- Ngang ống thân sau = $\frac{1}{2}$ số đo vòng ống + 2cm.

* **Chú ý:** Tất cả các đường sang dấu đều ở mặt trái vải .

Bước 2: May các chi tiết nhỏ: Lưng, dây luồn thắt lưng, lót túi xéo. Lưng quần:

- Trước khi ủi keo ta ủi trước lớp vải để đảm bảo độ co rút sau đó đặt keo (cát sắn) vào mặt trái lớp lưng ngoài để ủi.

- Chú ý: Lưng bên phải dài hơn lưng bên trái.

- Sắp hai bề mặt lưng úp vào nhau, may cách m p keo 0,1cm ở đường cong lõm, lật đường may về phía lớp lưng trong may đè mí ngoài. Ủi định hình thân lớp lưng trong. Dây luồn thắt lưng:

- Theo kích thước qui định: gấp đôi lại cho mặt trái vải ra ngoài, sắp hai mép vải bằng nhau may một đường cách mép gấp đôi bằng kích thước qui định. Xong lộn ra, chú ý trước khi lộn phải ủi rẽ đường may.

Bước 3: May plis thân trước + chiết plis thân sau.

+May plis thân trước bằng chỉ thưa:

- Gấp theo đường giữa plis, may theo đường sang dấu.

- Đường may thẳng đều, may vượt đến một sợi vải, may thoát khỏi vải một đoạn chỉ không lại mũi.

Chú ý: Khoảng cách giữa 2 plis của thân trước phải đối xứng nhau, sau khi may xong ta ủi lật plis về phía cửa quần.

+May chiết plis thân sau:

- Gấp theo đường giữa chiết và may đường sang dấu cạnh chiết.

- Đường may phải thẳng đều không vắn. May vượt đến một sợi vải, may thoát khỏi vải một đoạn chỉ mới ngưng và cắt chừa 1cm đầu chỉ.

- Hai thân quần may giống nhau, xong cạo chiết lật về phía đáy hoặc ủi rẽ.

Bước 4: Mổ túi hậu (cơi).

- Túi cơi nằm ở thân sau bên phải.

- Sang dấu túi: Túi nằm cân đối với chiết thân sau. Sang dấu túi cách lưng theo thông số kỹ thuật, rộng miệng túi theo yêu cầu. Sang dấu lên bề mặt thân quần.

- Sang dấu định hình miệng túi cơi lên đáy túi dưới (gọi là đáy cơi) hoặc ủi keo định hình miệng cơi.

- May lược lót túi vào bề trái thân quần.

- May đáp dưới vào cạnh dưới. Đường may thẳng và trùng cạnh dưới, đầu và cuối đường may phải chính xác và lại mũi chông khít.

- May đường may thứ hai .

Chú ý : Hai đường may phải song song và bằng nhau.

Mổ túi: Lật hai m p đường may đáp lên, gấp đôi rộng miệng túi sao cho cạnh trên trùng cạnh dưới, dùng mũi k o bấm giữa hai đường may, vết bấm dài 1cm, mở rộng thân quần ra bấm về 2 phía, góc bấm chữ V cách góc túi 1 cạnh sợi vải.

- Lộn đáp dưới sang mặt trái thân quần, cạo rẽ đường may.

- Chặn lưởi gà lần một.

- May chặn chân cơi dưới.

- May dính đáp dưới vào lót túi.

- Bẻ gập mép lót túi bằng m p lưng quần.

- Chặn miệng túi cơi và chặn lưởi gà lần hai.

- May dính đáp trên vào lót túi.

- May cặp mí xung quanh lót túi.

- May lược lót túi vào m p lưng quần cho êm.

Bước 5: May túi xéo

- May đáp sau vào lót túi sau.

- May định hình miệng túi thân trước.

- Bấm + may điều miệng túi.

- Gọt lót túi + may đáp túi trước lên lót túi.

- May lộn đáy túi.

- Bước 6: May chặn miệng túi trên và dưới.

- Ráp đường sườn (dọc quần).

- May lót túi sau lên thân sau.

- Điều đáy túi.

- May chặn miệng túi dưới.

Bước 6: May cửa quần (Tra khoá kéo, điều paghết)

- May paghết chiếc vào cửa quần bên trái , cạo lật đường may về phía paghết quần, may đè mí ngoài.

- May một phần đáy quần hai thân trước: Đặt hai bề mặt úp vào nhau, may hai đường chỉ trùng khít nhau từ ng tư đáy đến ng tư đáy đến điểm nối cửa quần.

- Vuốt êm cửa quần.

- Đặt dây kéo lên paghết đôi, mép paghết bằng mép dây kéo, may cách mép 0,5cm.

- Gấp mép cửa quần thân trước bên phải đặt lên paghết quần đôi (đã có dây kéo) mép thân quần cách bờ dây kéo 0,2cm để tạo đường rãnh cho khoá kéo trượt lên xuống.

- May mí trên mép thân quần.

- May lược paghết, may dây kéo vào paghết chiếc (chú ý độ chòm cửa quần).

- Điều paghết theo yêu cầu.

Bước 7: Tra lưng

- Đặt 2 bề mặt phải của miếng thân quần và lưng úp vào nhau.

- Sắp bằng m p lưng (đường cong lồi) với thân, may cách keo 0,1cm. sau đó bẻ gấp chân lớp keo trong sao cho 0,1cm so với mặt phải của lưng (hai bên may tương tự).
- May định hình đầu lưng phải hình mũi tên, đầu lưng trái đầu bằng thẳng với mép cửa quần.
- May gấp m p đuôi cạp.

Bước 8: May dằng quần

- Đặt hai bề mặt úp vào nhau, sắp bằng mép dằng quần thân trước và thân sau. May theo đường sang dấu.
- Khi may phải canh cho các dấu giới hạn trùng nhau.
- Hai bên thân trái phải như nhau.
- Ủi rẽ đường dằng quần.

Bước 9: May đáy

- Lộn trái một ống quần lồng vào ống quần kia. May đường đáy quần từ trên lưng xuống ng tư đáy nơi tiếp đường đáy thân trước.
- Yêu cầu đường đáy may hai đường chỉ phải trùng khít.
- Khi may quanh đường cong đáy phải kéo bai giãn để tránh trường hợp nổ chỉ.

Bước 10: May dây luồn thắt lưng

- Gắn dây luồn thắt lưng (dây đĩa).
- Dây luồn thắt lưng được may sẵn, cắt 6 đoạn bằng nhau và dài bằng số đo dài dây luồn + 2cm đường may.
- Sang dấu vị trí dây luồn đối xứng giữa 2 thân.
- Theo dấu phẩn, dây luồn được gắn vào lưng quần bằng cách tra lộn hai đầu hoặc đầu trên lộn dưới đè mí.

Bước 11: Vắt lai, vắt đuôi cạp, kết móc

- Vắt hàng rào, hai mũi kế tiếp cách nhau 1cm.
- Vải dày chỉ to hoặc chỉ cỡ đôi.
- Vải mỏng chỉ nhỏ hoặc chỉ cỡ chiếc.
- Lai vắt xong phải êm, phẳng, thẳng.
- Vắt đuôi cạp, vắt kín mũi.
- Đuôi cạp vắt xong phải kín, êm phẳng.
- Không bị giựt đường đáy quần.
- Kết khuy bên phải.
- Móc bên trái ở vị trí đầu bản lưng.
- Khi cài xong cửa quần kín, êm phẳng và không làm sai vị trí.

Bước 12: Giai đoạn hoàn tất:

- Cắt sạch các đầu chỉ.
- Ủi sản phẩm cho êm phẳng.
- Thùa khuy, đính nút.

3. Sửa chữa các dạng sai hỏng, Nguyên nhân, biện pháp ngăn ngừa:

Các dạng sai hỏng	Nguyên nhân	Biện pháp ngăn ngừa
-------------------	-------------	---------------------

Điều paghét không đều, hở	Do tra dây kéo không đúng phương pháp	Khi điều cần có rập thành phẩm và vượt cho êm, lược paghét rồi mới điều
Điều lai, paghét không đều	Lấy dấu không chính xác	Lấy dấu cho chính xác hoặc dùng cù, gá lắp
Túi sau bị lệch	Lấy dấu không chính xác	Lấy dấu vị trí túi phải chính xác
Miệng túi trước bị hở	Bai giãn trong quá trình may	Khi may, điều miệng túi phải vượt cho êm phẳng, không để miệng túi bị giãn

CÂU HỎI ÔN TẬP

1. Hãy lập bảng phân tích các dạng sai hỏng thường xảy ra trong quá trình may quần âu nam. Nêu nguyên nhân và biện pháp khắc phục.
2. Hãy sưu tập quần âu nam. Thiết kế và phân tích quy trình may sản phẩm đó

TÀI LIỆU THAM KHẢO

1. Triệu Thị Chơ. Kỹ thuật cắt may toàn tập .
2. TS. V Phước Tấn Giáo trình thiết kế trang phục 1,2 (Trường đại học công nghiệp TP.Hồ chí Minh.)
3. TS Trần Thuý Bình, Giáo trình thiết kế quần áo (sách dùng cho các trường đào tạo hệ trung học chuyên nghiệp.)
4. Tú Trang – Ánh Linh – Phạm lài – TiTi Thời trang thực hành .
5. ThS. Trần Thị Thêu, Trường đại học SPKT, Giáo trình âu phục nam .
ThS. Nguyễn Phi Phụng, Trường đại học sư phạm kỹ thuật, Giáo trình thiết kế trang phục 1

6.