

TRƯỜNG ĐẠI HỌC CÔNG NGHIỆP TP. HỒ CHÍ MINH
KHOA MAY THỜI TRANG

-----&-----

TS. VÕ PHƯỚC TẤN (hiệu đính)
KS. NGUYỄN MẬU TÙNG
KS. PHẠM NHẤT CHI MAI
KS. NGUYỄN THỊ MỸ CHIÊN
KS. NGUYỄN THỊ HÀNG
KS. HÀ THỊ HIỀN

GIÁO TRÌNH MÔN HỌC
CÔNG NGHỆ MAY 4



DƯƠNG THỦY NGỌC
SINH VIÊN LỚP TCTR32E
GIẢI NHẤT HỘI THI GIỎI NGHỀ NĂM 2006

TRƯỜNG ĐHDL - KTCN

THU VIỆN

★
NHÀ XUẤT BẢN THỐNG KÊ

SỐ 200007549

Mã số: 33 - 335 355-54-2005
TK 2005

LỜI NÓI ĐẦU

Giáo trình CÔNG NGHỆ MAY 4 trình bày những kiến thức chuyên sâu về công nghệ may các chi tiết áo Veston nam, lắp ráp hoàn chỉnh áo veston nam 2 lớp, áo veston nam lót lông, áo măng tô nam, áo đầm dạ hội và áo đầm dạ hội biến kiểu hoàn chỉnh theo đúng qui cách và yêu cầu của tài liệu tiêu chuẩn kỹ thuật.

Giáo trình này được biên soạn nhằm mục đích phục vụ công tác giảng dạy, thực tập cho sinh viên hệ Cao Đẳng, Đại Học và là tài liệu hướng dẫn có giá trị cho các cán bộ kỹ thuật ngành may.

Đây là một giáo trình có chất lượng và giá trị về mặt kỹ năng thực hành được trình bày rõ ràng, có hệ thống, kèm theo những hình vẽ minh họa của từng chi tiết thực hành và những hướng dẫn các chi tiết cần thực hành và lắp ráp trang phục.

Khoa Kỹ Thuật May Thời Trang chân thành cảm ơn Bộ môn Dệt May Trường Đại Học Bách Khoa Thành Phố Hồ Chí Minh, Khoa Kỹ Thuật Nữ Công Trường Đại Học Sư Phạm Kỹ Thuật Thủ Đức, các Doanh Nghiệp May thuộc Tập Đoàn Dệt May Việt Nam (VINATEX) đã tạo điều kiện giúp đỡ cho nhóm tác giả hoàn thành công tác biên soạn giáo trình này.

Mọi ý kiến đóng góp xin gửi về địa chỉ:

Bộ môn Công Nghệ May

Khoa May Thời Trang

Trường Đại học Công nghiệp Tp. HCM

Số 12 - Nguyễn Văn Bảo, F4, Q.Gò Vấp,

TP.Hồ Chí Minh

Tel 8940390 – Ext 195

TP.HCM, Ngày 26 tháng 03 năm 2006

TRƯỞNG KHOA

Ts Võ Phước Tấn

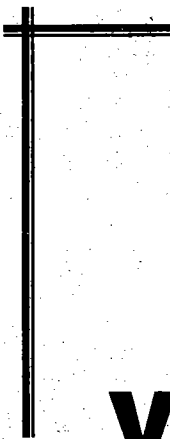

**KỸ THUẬT
MAY ÁO
VESTON NAM**

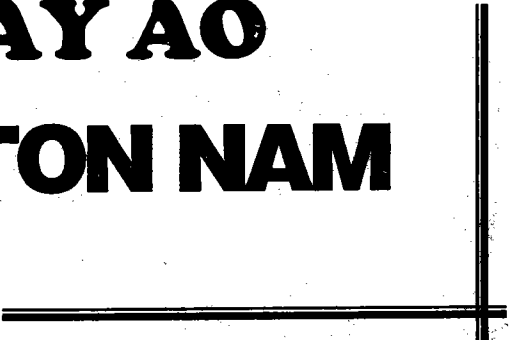



Chương 1

KỸ THUẬT MAY CỤM CHI TIẾT ÁO VEST

Bài 1.1

KỸ THUẬT MAY TÚI CƠI

I. MAY TÚI CƠI:

1. Ủi chân coi

- Đặt chân coi lên bàn là, lật thân áo về một bên, chân coi một bên, ủi rẽ chân coi, ủi bọc chân coi, cạnh coi, ủi sát mex

2. May đáp coi

- Đặt đáp coi (vải thân áo, cạnh xéo) sát cạnh chân coi. May một đường cách chân coi (mép vải đáp coi) 1,5 cm, hai đầu đường may cách hai đầu coi 7 mm có lại mũi.

3. Bọc coi

- Cắt bớt phần vải 2 cạnh coi. Bọc sát mép coi, lược gói cạnh coi
- Cắt đường giữa chân coi và đường may đáp coi. Bấm chéo về 2 góc chân coi và 2 góc đáp coi cách đường may 1 cạnh sợi chỉ
- Lộn đáp coi vào bên trong
- Lộn phần vải thừa bọc bên trong sát chân coi và dính mí rẽ cùng lớp bọc coi. May phần còn lại của bọc coi dính vào lót túi coi
- Đặt miếng lót túi coi thứ 2 trùng với miếng lót túi coi thứ nhất. Đầu túi cao hơn miệng coi 2cm
- Lật sang mặt phải áo, may chặn ngang vị trí đường may của miếng đáp coi và may 2 đường
- May dính đáp coi vào lót túi coi thứ 2
- Vắt 2 đầu coi xuống thân áo, vắt kín mũi chỉ rút nhẹ tay, mũi chỉ cách xa nhau 2 mm. Vắt từ góc đến miệng túi 2mm
- Vắt bên trái 2 cạnh coi

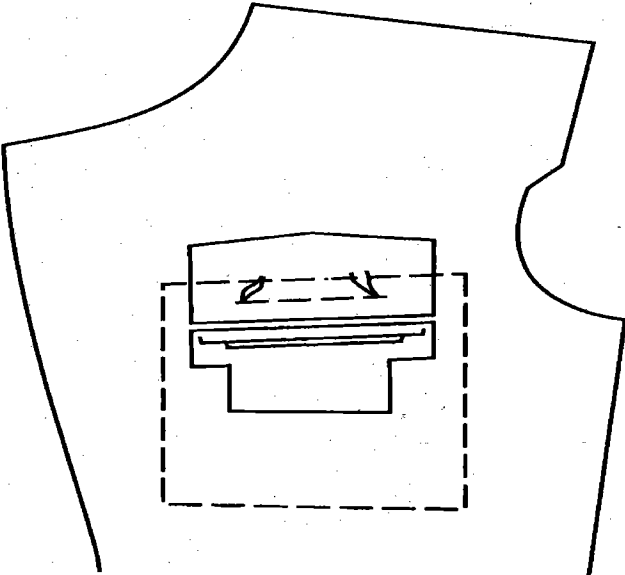
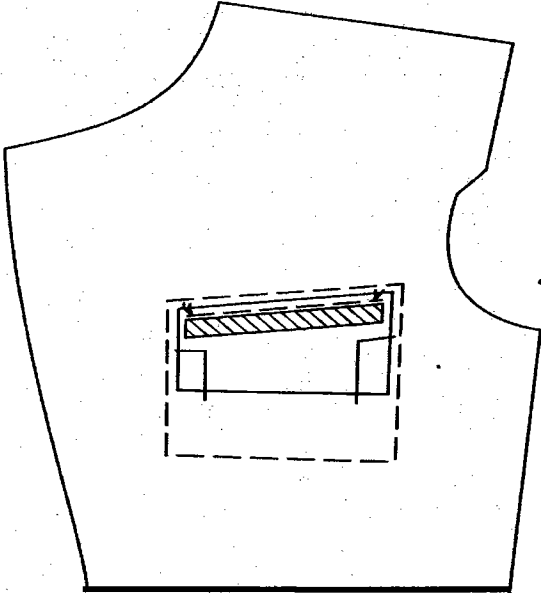

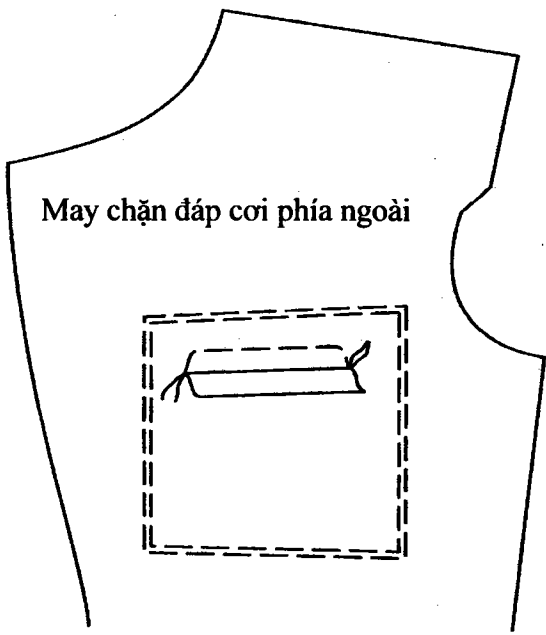
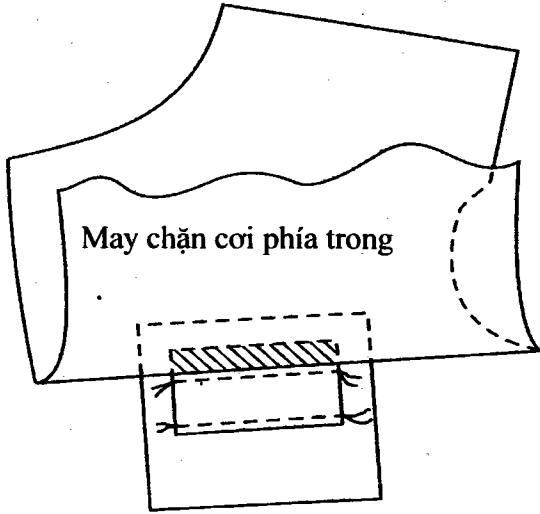

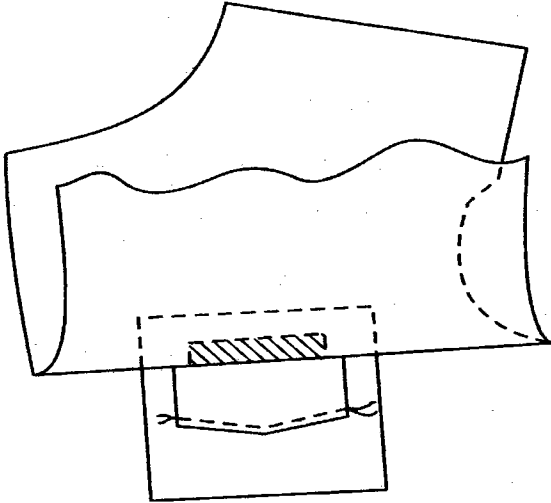

Máy chặn đáp coi phía ngoài

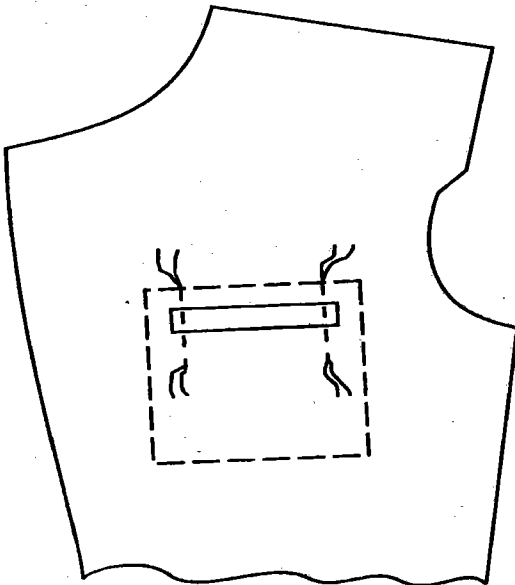

Bài 1.2

KỸ THUẬT MAY TAY VÀ TRA TAY ÁO VEST NAM

I. KỸ THUẬT MAY TAY ÁO VEST

1. May tay áo chính

a. May bụng tay

- Ủi lại đoạn giữa bụng tay mang lớn để khi may xong bụng tay không bị căng
- Khi may đế bụng tay mang nhỏ ở dưới, bụng tay mang lớn để trên, hai mặt phải úp vào nhau và may 0,7→1cm, trong quá trình may bụng tay mang lớn hơi lai
- Ủi rẽ bụng tay về hai bên, ủi gấp cửa tay theo dấu mũi và dán mex vào bên xẻ thép tay mang lớn

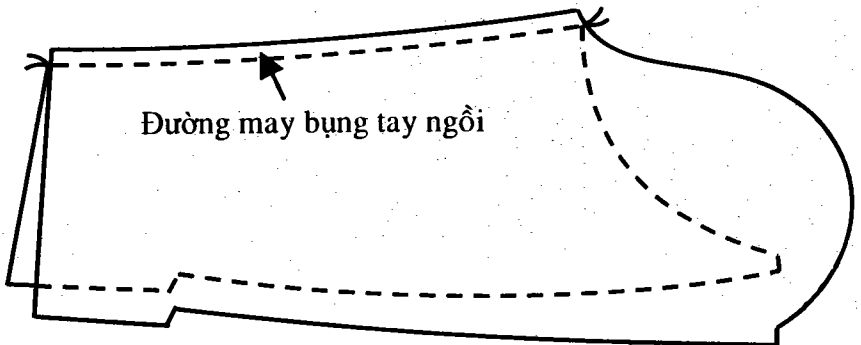

b. Vắt cửa tay

- Vắt cửa tay đỉnh mũi này cách đỉnh mũi vắt kia 1,5 cm, mũi chỉ vắt hơi thắm ra ngoài.

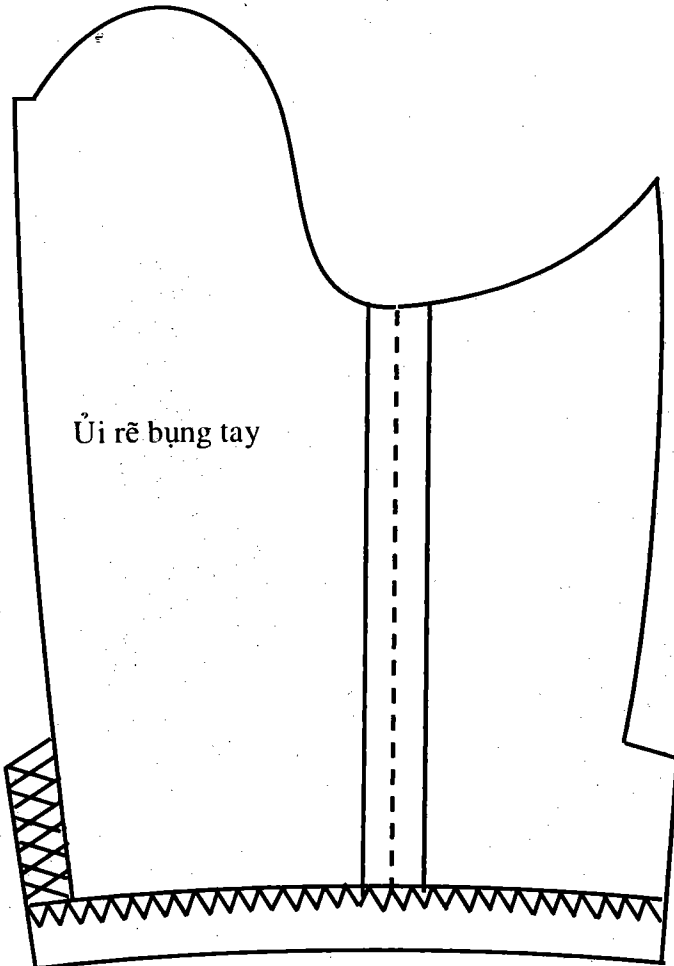

c. May sống tay:

- Đặt sống tay mang lớn và mang nhỏ úp vào nhau, mang tay nhỏ để trên, mang tay lớn ở dưới, hai mặt phải úp vào nhau, ghim các vị trí dấu mũi của mang tay nhỏ và lớn trùng nhau, để thép mang lớn le ra so với thép mang nhỏ 1mm, dùng kim ghim từ vị trí cửa tay lên 4cm. May theo đường phân (dấu mũi) từ đầu sống tay đến vị trí xẻ thép tay và lại mũi chỉ sau đó may lược thưa đến cửa tay
- Từ đầu sống tay đến vị trí xẻ thép tay ủi về phía mang tay lớn, phần xẻ thép tay ủi sang hai bên.

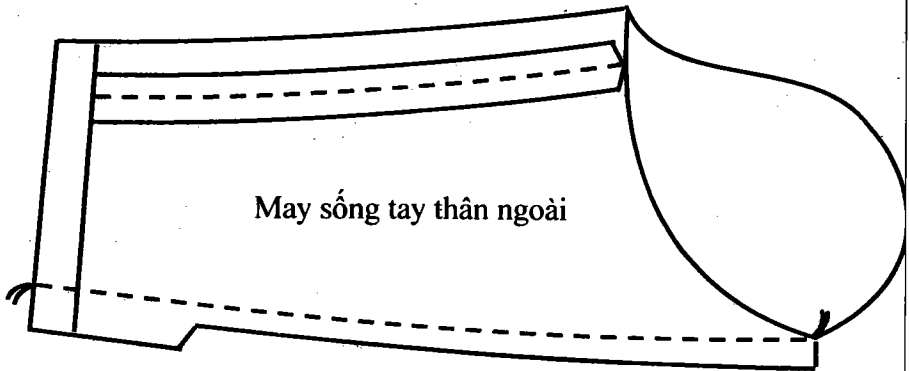

2. MAY TAY ÁO LÓT

a. May bụng tay:

- Mang nhỏ để trên, mang lớn để dưới, hai mặt phải úp vào nhau, may theo đường phần vẽ
- Ủi rẽ bụng tay

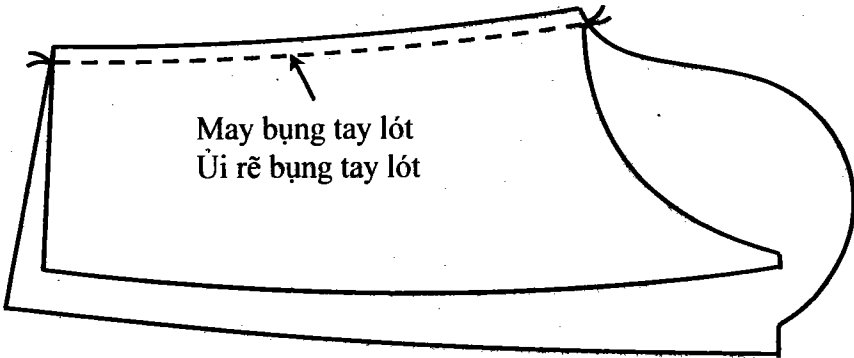

b. May sống tay:

- May theo đường phần tương tự như tay chính
- Ủi sống tay về phía mang lớn

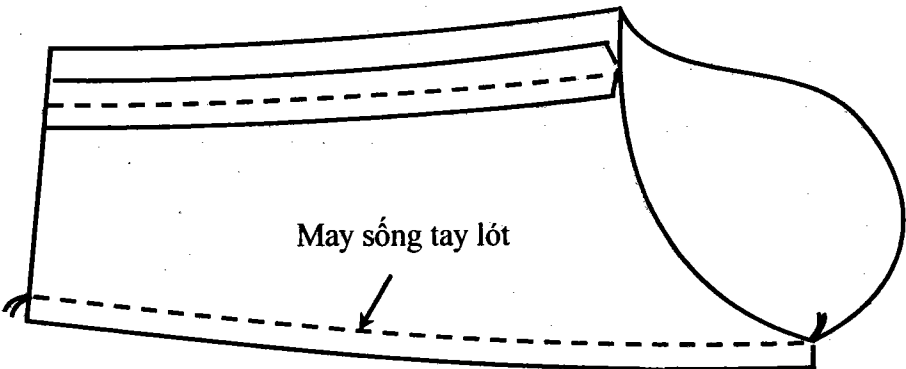

c. Lược ghim sống tay lót và sống tay chính

- Xếp sống tay lót và sống tay chính trùng nhau (bụng tay không trùng do tay lót lớn hơn tay chính), hai mặt trái úp vào nhau, cửa tay lót dài hơn cửa tay chính 2cm.
- Dùng kim ghim ở vị trí từ đầu sống tay xuống 10→15cm, dùng kim ghim ở vị trí cửa tay đo lên 10→15cm. Rút kim ở vị trí cửa tay đo lên và di chuyển phần thân lót về phía trên để cửa tay lót dư so với cửa tay ngoài 1cm và ghim lần thứ hai
- Lược hai đường sống tay lót và chính vào nhau, khi lược hơi căng sống tay lót, mũi lược đều bằng chỉ đôi cách đường ráp sống tay 1mm

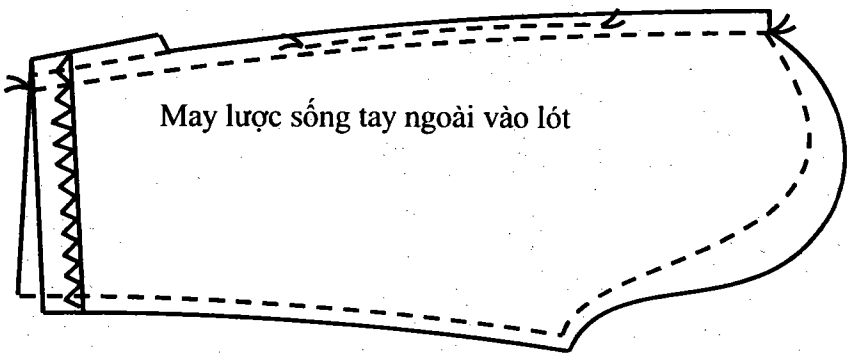

d. Lược, vắt cửa tay lót vào chính

- Vẽ một đường cách cửa tay chính 2,5cm
- Gấp cửa tay lót lên 1cm
- Lược cửa tay lót vào cửa tay chính theo đường 2,5 cm, khi lược hơi cầm cửa tay lót để bằng cửa tay chính (vì tay lót lớn hơn tay chính)
- Vắt kín mũi cửa tay lót dính vào cửa tay chính, vắt nhẹ nhàng để chỉ không thấm ra bề mặt thân ngoài
- Vắt đầu xẻ thép tay bằng mũi chữ V(zic zắc), đỉnh mũi cách nhau 3mm
- Ủi mặt phải của tay thật phẳng
- Ủi sống tay le về phía mang nhỏ 1mm
- Ủi đường gập bụng tay từ cửa tay lên 20cm
- Kiểm tra sửa cho tay lót dài hơn tay chính 1,5 cm
- Gầm nách lót cao hơn gằm nách chính 1,8 cm và sửa cho đầu tay lót tròn đều theo đầu tay chính
- Cho tay vào ống tay rữ cho thẳng, từ gằm tay đo xuống 10cm dính chữ V tay lót và tay chính
- Tương tự từ đầu sống tay đo xuống 10→15 cm dính chữ V

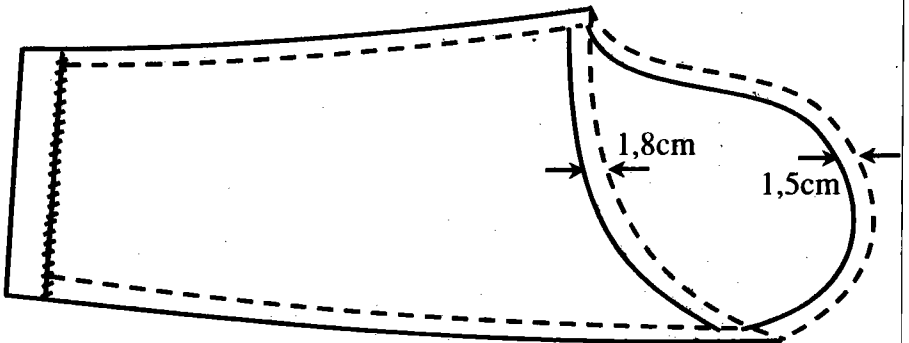
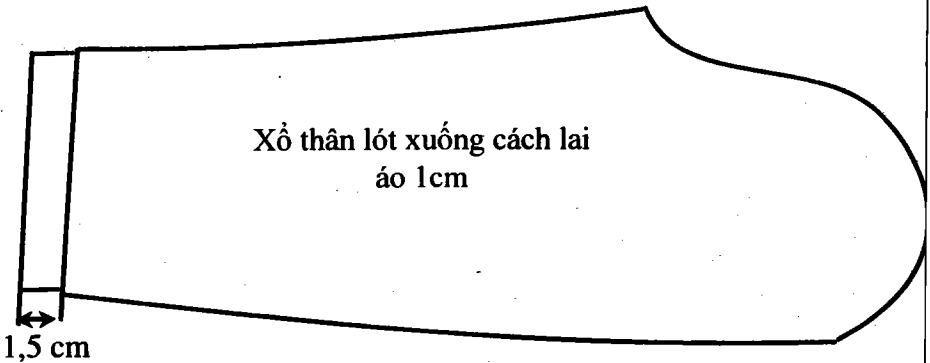
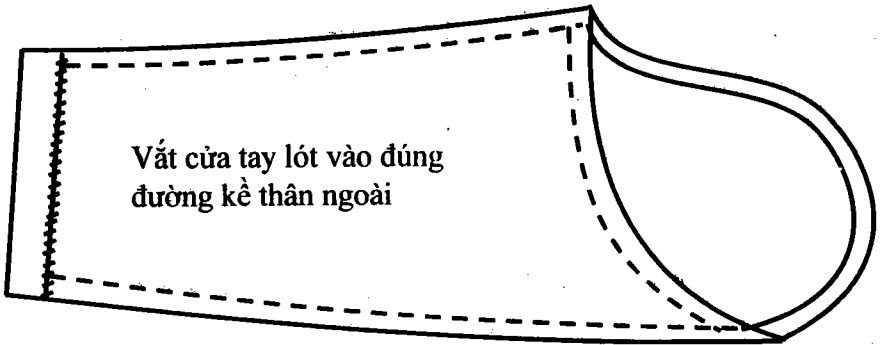

Đầu tay lót cắt dư so thân ngoài 1,5cm
 Gầm tay lót cắt dư so thân ngoài 1,8cm

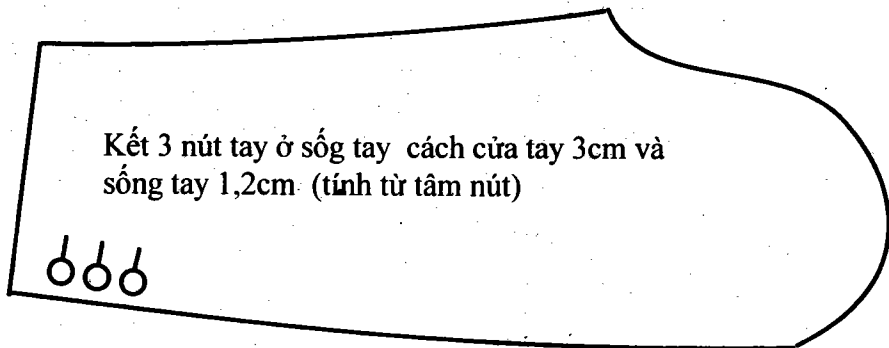
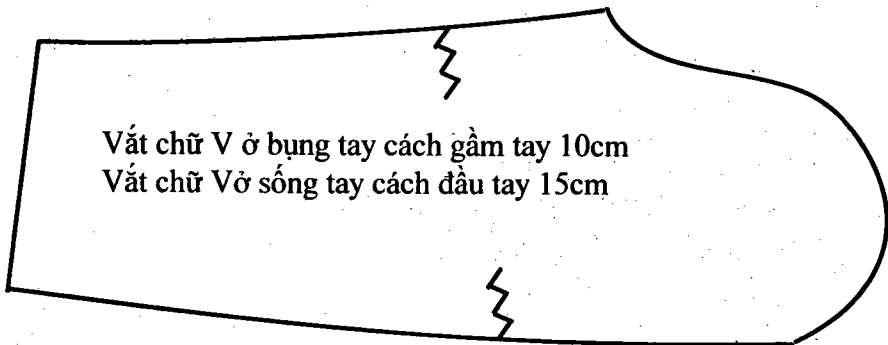
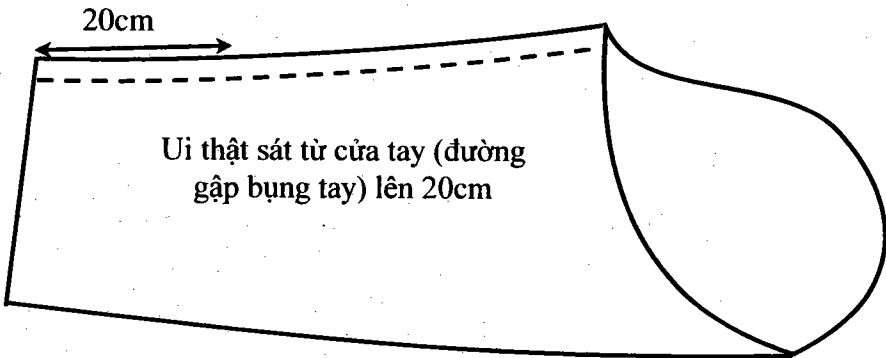

II. KỸ THUẬT TRA TAY ÁO VEST

- Ủi tay áo thật phẳng, sống tay le về mang nhỏ 1mm, bụng tay ủi từ cửa tay lên 20cm
- Thân áo sau khi đã may hoàn chỉnh đến phần tra tay thì ủi xung quanh vòng nách thân áo, kiểm tra lại chu vi vòng nách tay áo lớn hơn vòng nách thân từ 4→6 cm là đạt yêu cầu (phụ thuộc vào chất lượng vải)
- May một đường xung quanh vòng nách tay cách mép vải 5mm, mũi may đầu tiên ở gằm nách, đường may phải tròn đều, mũi may cách nhau từ 2→3mm. Sau khi may xong năm sợi chỉ dưới ở mặt trái rút, độ rút chỉ bằng độ chênh lệch giữa chu vi nách tay và nách thân.

1. Lược đường kẻ nách áo

- Để vòng nách áo vào đầu gối, dùng thước dây vẽ lại vòng nách cho tròn, sau đó vẽ đường kẻ cách đường may 7mm
- Lược lũi theo đường kẻ, mũi chỉ dài 1,2 cm

2. Lược tra tay

- Ngay điểm đầu vai lũi về phía sau 1cm là điểm tra tay
- Điểm tra tay trùng với dấu mũi đầu tay
- Lược từ đầu vai xuống gằm nách khi lược điều chỉnh mép vải đầu tay kẻ sát đường kẻ tra tay

- Điều chỉnh độ cầm đầu tay: từ điểm tra tay đầu vai về phía trước 2cm độ cầm tròn đều. Chuyển độ cầm tròn đều sang cầm ít (đúng cầm) đến đường ngang ngực, lược êm xuống gần nách
- Từ điểm tra tay đầu vai về phía sau 4cm độ cầm tròn đều, chuyển độ cầm tròn đều sang đúng cầm đến đầu sống tay. Từ đầu sống đến gằm nách để êm
- Đường lược tra tay sát và kín với đường lược chun đầu tay.

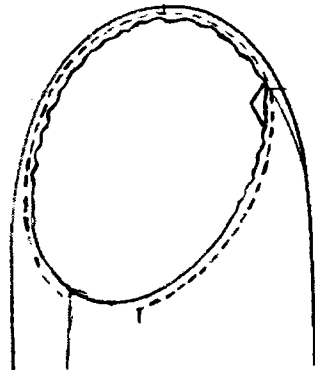
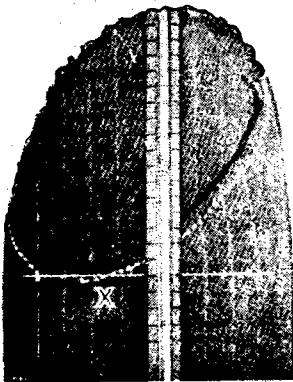

3. Kiểm tra độ lãng, quắp

TRƯỜNG ĐẠI HỌC BÁCH KHOA HÀ NỘI
 THƯ VIỆN

đưa đệm vai vào đầu vai, đầu
 đệm vai cách đường may lược 1,5 cm

số 2-7542

- Sắp cho đệm vai cân đối trước sau, thân áo ngay ngắn, nẹp áo cài giao khuy
- Tay áo buông xuống, bụng tay thẳng đường ngang ngực là tay áo đạt yêu cầu

Chú ý: Đối với người gù ta để đường bụng tay hơi đưa về phía trước. Đối với người ưỡn bụng tay hơi đưa về phía sau

4. Cách điều chỉnh đối với tay áo lãng

- Là tay áo có đường bụng tay hơi đưa về phía sau đường ngang ngực
- Điều chỉnh: Tháo đường lược, đưa đầu tay lùi về phía sau, nhiều hay ít phụ thuộc vào độ lãng của tay

5. Điều chỉnh tay áo quắp

- Là tay áo có đường bụng tay hơi đưa về phía trước đường ngang ngực
- Điều chỉnh: Tháo đường lược đưa đầu tay lùi về phía trước nhiều hay ít phụ thuộc vào độ quắp nhiều hay ít
- Kiểm tra tay đúng nhưng độ cảm đầu tay nhiều hay ít cũng ảnh hưởng đến độ lãng hay quắp

6. Lược tra tay lần 2

- Sau khi kiểm tra tay áo thấy đầu tay tròn đều, độ cảm đủ mọng, họng nách khép kín. Lược

đường tra tay lần hai vào chân mũi chỉ lược lần một

7. May vòng nách

- May theo đường lược tra tay, không may vào dụng, đường may tròn đều. May sát và kín hết đường lược tra tay
- Dùng chỉ đôi lược sát đường may vòng nách vào dụng, lược lùi mũi chỉ, mũi chỉ cách nhau 1cm, rút chỉ nhẹ tay
- Sửa lại đường kẻ dụng cách đường may 7mm

8. Lược đệm vào đầu vai

- Xác định hai điểm đầu, điểm giữa đệm vai, đặt mép đệm ra ngoài đường may 1,5cm, hai đầu đệm vai nằm ngoài đường tra tay 5mm. Đặt đệm xuôi theo chiều nách áo, dùng chỉ đôi lược bên trong, mũi chỉ cách nhau 1,5 cm. Rút chỉ nhẹ tay để không lõm mũi chỉ, hai đầu đệm vai có lại mũi
- Vắt đệm vai dính vào dụng bằng mũi chữ V

9. Lược lót áo vào thân

- Lược lót áo vào thân, mũi chỉ lược 1,5 cm, lược ngoài đường tra tay, rút nhẹ chỉ tay
- Mộng tay: Cắt 1 miếng vải dài 20cm ngang 4cm, miếng thứ 2 dài 20 cm ngang 3cm là vải thiên sợi

- Hai miếng đặt một cạnh bằng nhau, một cạnh so le. Sắp cạnh bằng nhau cạnh mép vải đường may tra tay lược mọng tay vào mép vải đường may tra tay, mũi chỉ cách nhau 6mm và nằm ngoài đường may (đặt miếng mọng tay lớn nằm sát mép vải, miếng còn lại nằm dưới). Khi lược rút chỉ nhẹ tay

10. Lược, vắt lót tay áo và vòng nách

- Gấp mép vải đầu tay lót 7mm, rút chỉ tạo độ mo ở đầu tay và hõng nách lót khớp với tay ngoài
- Đường gấp đầu tay lót phủ kín đường lược vòng nách. Lược đầu tay lót, lược xong kiểm tra lại tay áo có vụn không, bên ngoài có phẳng không
- Dùng chỉ đôi cùng màu vải vắt tay lót vào nách, vắt kín mũi, mũi cách nhau 3mm

Bài 1.3

KỸ THUẬT MAY BÂU ÁO VEST

I. MAY BÂU ÁO VEST

1. Lược ghim chân cổ

- Vẽ lại đường chân cổ tròn đều
- Lược đường chân cổ bằng mũi thụt lùi (mũi càn cây). Mũi trên cách nhau 1cm, mũi dưới thấm vào lót áo. Khi lược vượt thân áo bên ngoài cho thẳng. Đường chỉ lược giữ cho chân cổ khỏi bai và làm điểm tựa cho chân bâu

2. Khớp cổ

- Thân áo trái ra mặt bàn, mặt phải thân áo để trên, vuốt thẳng áo và ve áo, dùng phấn vẽ lại đường bẻ ve, lấy mẫu cổ thành phẩm đặt lên má cổ sắp cho đường bẻ ve thẳng hàng đường bẻ cổ
- Thân áo từ đầu xẻ ve đến vai để êm, từ đầu vai đến điểm giữa ngang cổ sau hơn bai dẫn thân để không thiếu bâu
- Đặt mẫu cổ thành phẩm đã khớp lên dựng vẽ lại đường may can cổ

❖ May can chấp dựng cổ

- Cắt 1 miếng vải dọc ngang 1,5cm dài bằng bản cổ
- Đặt miếng vải dưới dựng cổ, may giáp 2 miếng dựng giữa cổ vào nhau, đường may cách mép dựng 5mm
- May ziczac theo đường can dựng cổ

❖ May can lót cổ

- Lấy mẫu cổ thành phẩm đã khóp thân áo đặt lên lót cổ (canh xéo) Dùng phấn vạch chung quanh cổ và đường bẻ cổ 2 bên đối nhau. Chừa 1 cm đường may xung quanh
- Sắp 2 mặt phải lót cổ vào nhau may theo đường vẽ giữa cổ. Sau đó rẽ về 2 bên

3. May chũi chân cổ

- Đặt dựng cổ xuống dưới, lót cổ nằm trên, 2 đường can dựng và can lót trùng nhau. Sắp cho xung quanh dựng có đều đường may
- Lược đường bẻ cổ để khi may không bị bai
- May chũi dọc chân cổ theo đường bẻ cổ, đường may chũi dọc chân cổ cách nhau 5mm
- May chũi từ đường thứ 3 trở đi hơi giãn đường may chũi theo hướng lên trên

4. May chũm cổ bẻ lật

- Cổ bẻ lật may chũm theo đường gãy khúc nối liền đỉnh cách nhau 2,5cm. May chũm từ giữa cổ ra 2 bên
- Đỉnh đường gãy khúc nằm ở ngay đường can cổ và giáp mí đường bẻ cổ, đầu và cuối đường gãy khúc nằm ở đầu trên lá bâu

5. Lược đường chân cổ vào dựng

- Đường lược phải sát dựng chân cổ
- Ủi ép chân cổ, khi ủi hơi giãn bai giữa chân cổ sau. Ủi chết đường bẻ cổ
- Đánh dấu giữa sống cổ phần ngoài và đánh cong xuống 1,5cm
- Dùng mẫu thành phẩm sửa đầu cổ và bản cổ bẻ lật theo mẫu, vạch đường sống cổ 2 bên đều nhau
- Dùng phấn vạch đường kẻ sống cổ lót 1→1,5cm
- Kẻ mép vải sống cổ phần ngoài vào đường kẻ sống cổ lót và lược. Khi lược hơi cầm sống cổ phần ngoài ngay vị trí cong. May một đường may cách mép 1 chân vịt. Sau đó vắt ziczac đỉnh cách nhau 5mm. Đỉnh trên nằm ngay đường may, đỉnh dưới nằm bên dưới mép vải

- Lược sống cổ sát dụng, giữ mo cổ bẻ lật, ủi sống cổ

6. Lược cổ và áo

- Lược đường chân cổ vào áo, khi lược để đường bẻ ve thẳng hàng đường bẻ cổ
- Vắt chân cổ vào áo bằng chỉ đôi cùng màu vải. Mũi chỉ thấm xuống phần lót và kín mũi bên ngoài
- Lược má cổ thẳng và sát má ve. Khi lược giữ má cổ êm, không vắn và có đủ độ mo
- Lược chân cổ phần ngoài cách chân cổ lót 3mm. Khi lược hơi giãn bai giữa lót chân cổ
- Lược gó 2 đầu cổ, khi lược hơi uốn mo đầu cổ
- Vắt má ve: dùng chỉ cùng màu thân áo, vắt luôn chỉ má ve và má cổ. Mũi chỉ vắt ngang kim lên ở đầu vắt ngang mũi chỉ ở đó. Rút chỉ nhẹ tay, mũi chỉ cách nhau 2 mm
- Vắt 2 đầu cổ phía lót: vắt chữ v mép vải xõa đầu cổ và vắt kín mũi đầu sống cổ, khi vắt hơi mo đầu cổ
- Vắt chân cổ phần ngoài: dùng chỉ đôi vắt chân cổ thấm xuống lót. Mũi chỉ vắt kín và êm
- Ủi cổ: ủi đường bẻ ve và bẻ cổ thẳng hàng nhau, đặt vải phủ ủi đường bẻ ve và bẻ cổ, không đẩy bàn ủi, ủi các đoạn cong phải đặt gó ỉ

– Rút chỉ lược và ủi lại cho hết vết chỉ lược

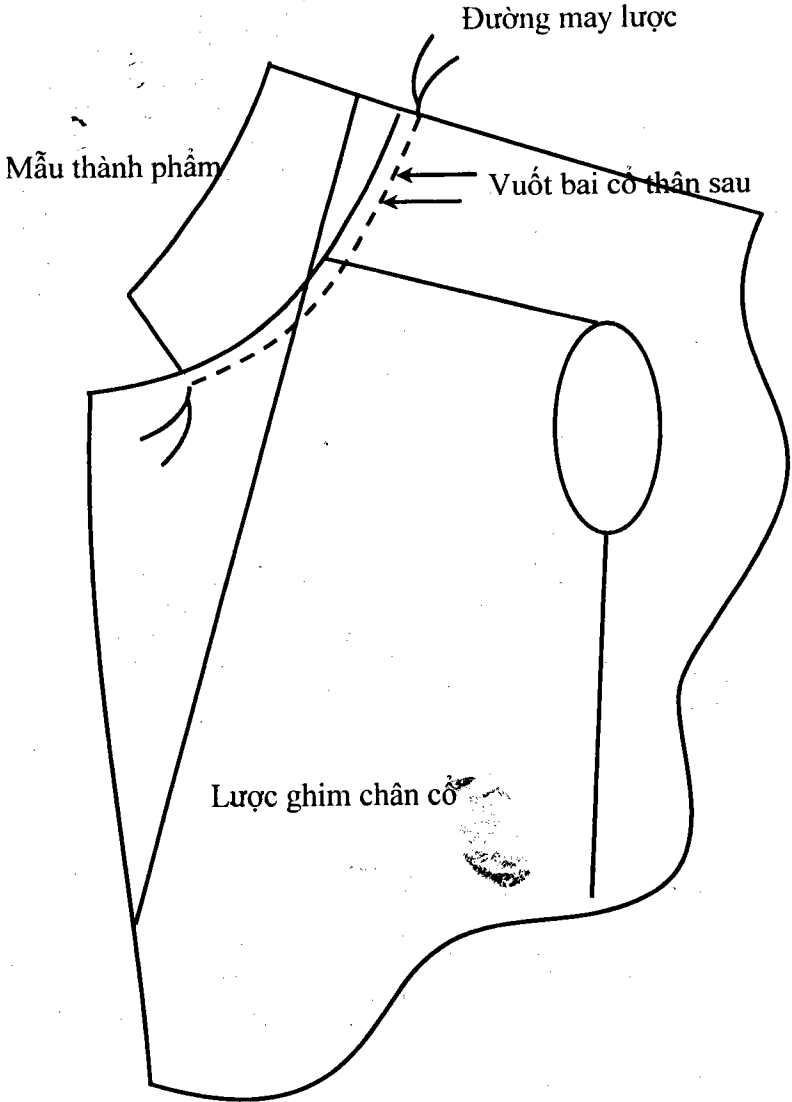

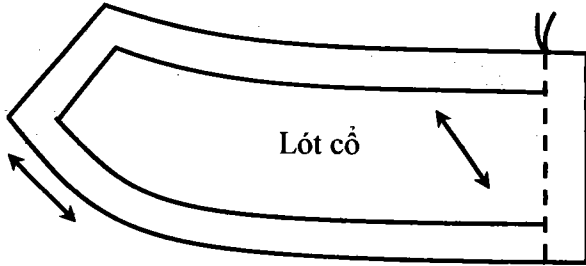

May can chấp dệm cổ

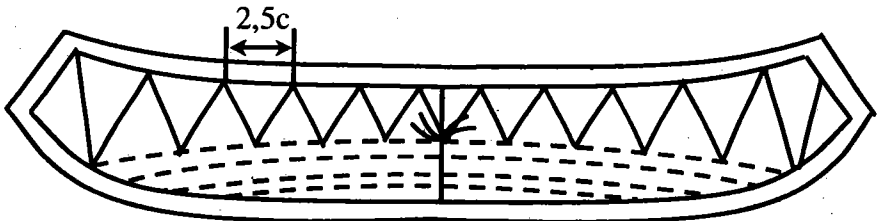
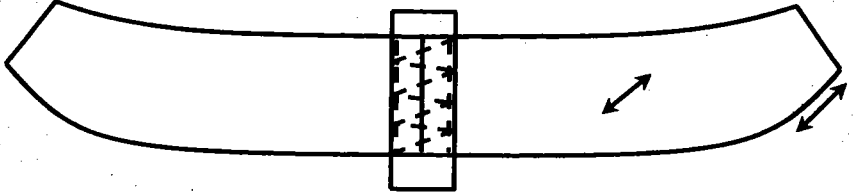

May chui chân cổ

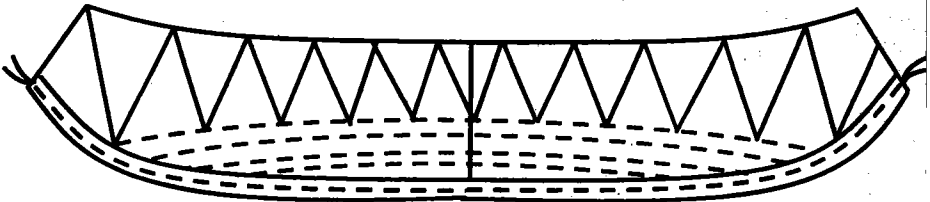

May bọc chân cổ dệm

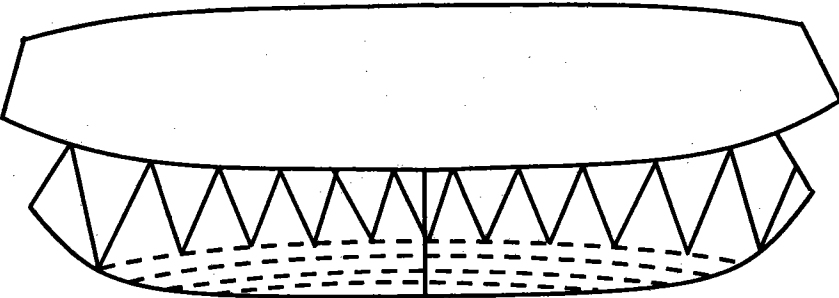

May kê cổ ngoài với lót

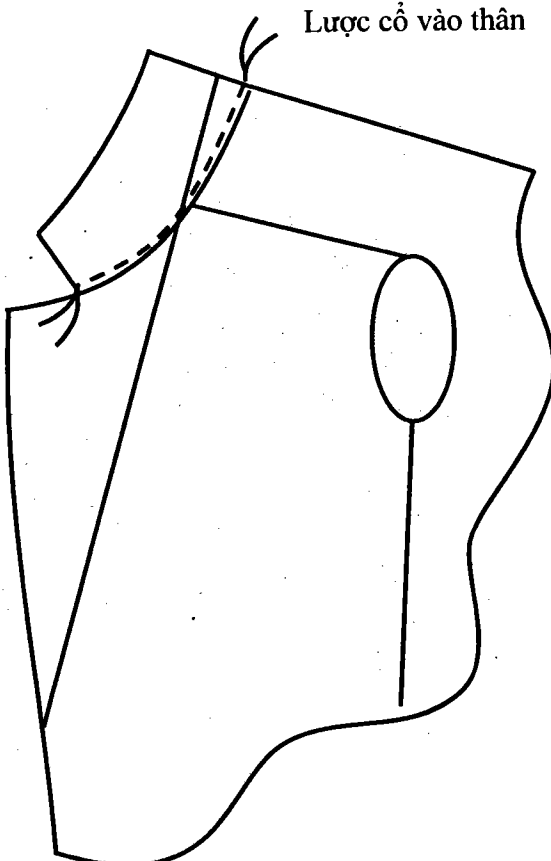

Lược cổ vào thân

Vắt dầu bầu

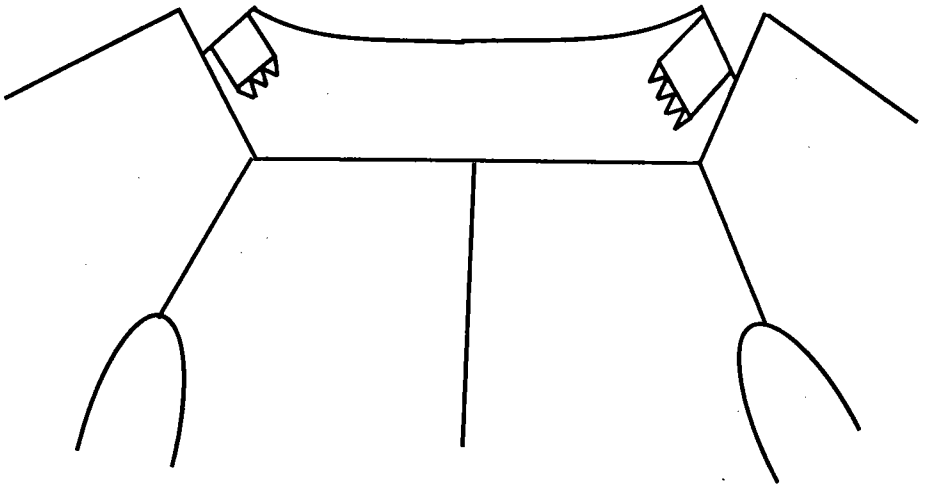

Chương 2

KỸ THUẬT MAY ÁO VESTON NAM

Bài 2.1

KỸ THUẬT MAY ÁO VESTON NAM

I. CÁC BỘ PHẬN CỦA ÁO VESTON

❖ Lớp chính:

- Thân sau x 2
- Thân trước x 2
- Mang tay lớn x 2
- Mang tay nhỏ x 2
- Bâu áo ngoài x 1
- Bâu áo trong x 1
- Nẹp ve x 2
- Túi coi, túi then, túi dưới, túi ciga.

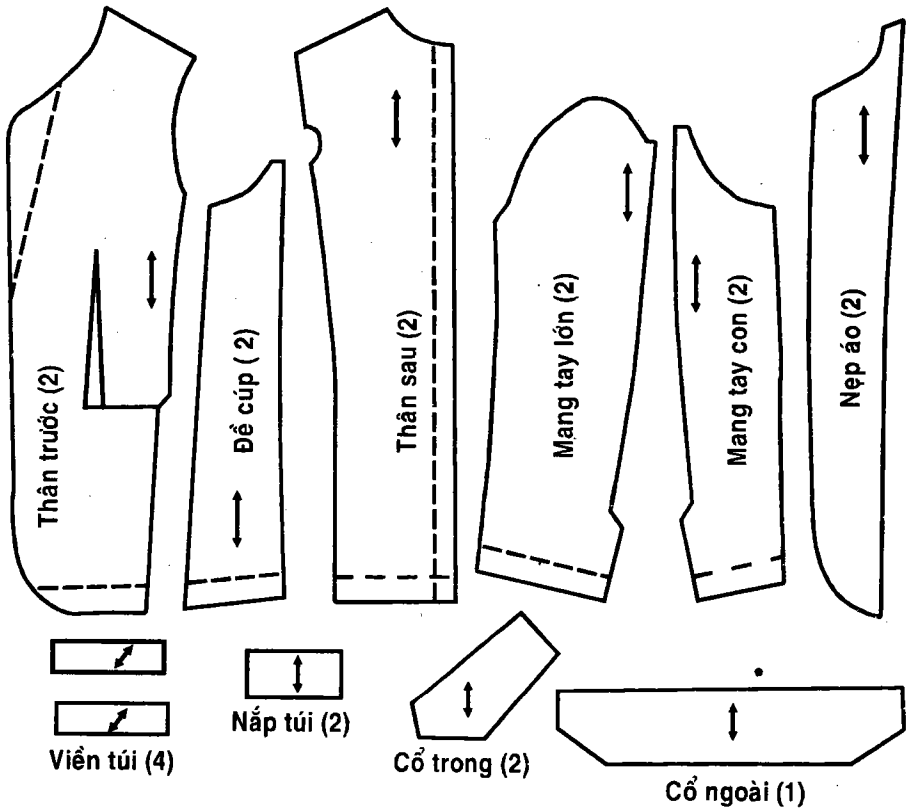

+ Lớp lót:

- Thân sau x 2
- Thân trước x 2
- Mang tay lớn x 2
- Mang tay nhỏ x 2

- Dụng x 2 (can tóc)
- Đệm x 2 (can tóc)
- Dụng bầu x 1
- Mộng tay, đệm vai.

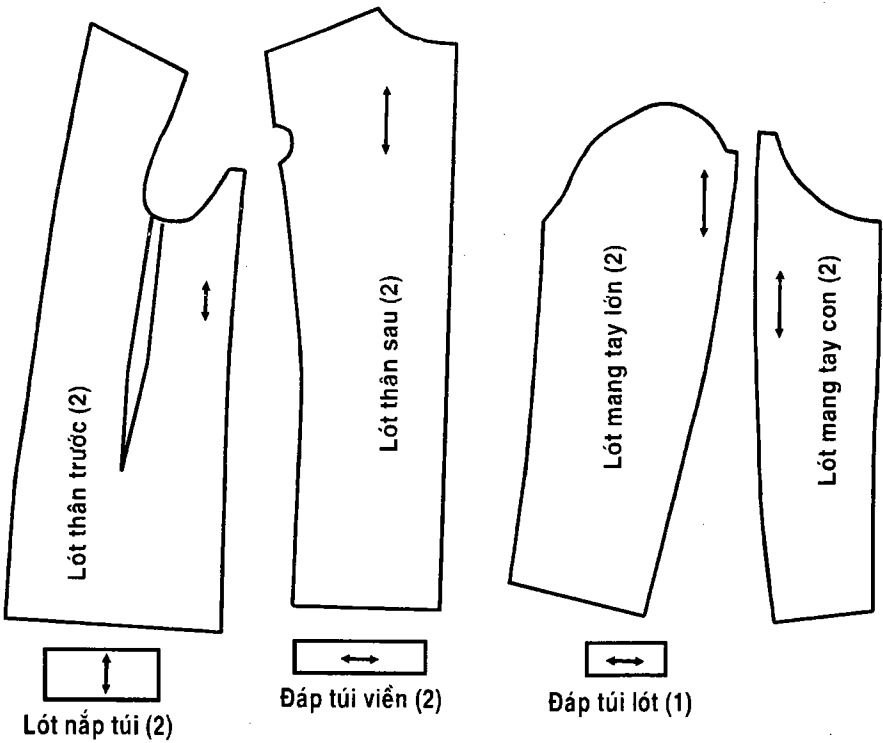

II. SANG DẤU:

- Trên cơ sở các dấu mũi, vẽ lại các đường may, các chiết của thân sau, thân trước của thân trước, thân sau

III. MAY CHỦ DỤNG:

1. May chiết:

- Cắt vải kê chiết có chiều ngang 1,5 cm, chiều dài hơn chiết 2cm
- Đặt vải kê chiết ở dưới dụng, may ráp 2 cạnh chiết sát vào nhau. Đường may cách cạnh chiết từ 0,4 → 0,5 cm, sau đó may mũi ziczăc đỉnh nọ cách đỉnh kia 0.5 – 1cm và nằm trên hai đường can chiết, chiết dụng và chiết đệm may như nhau

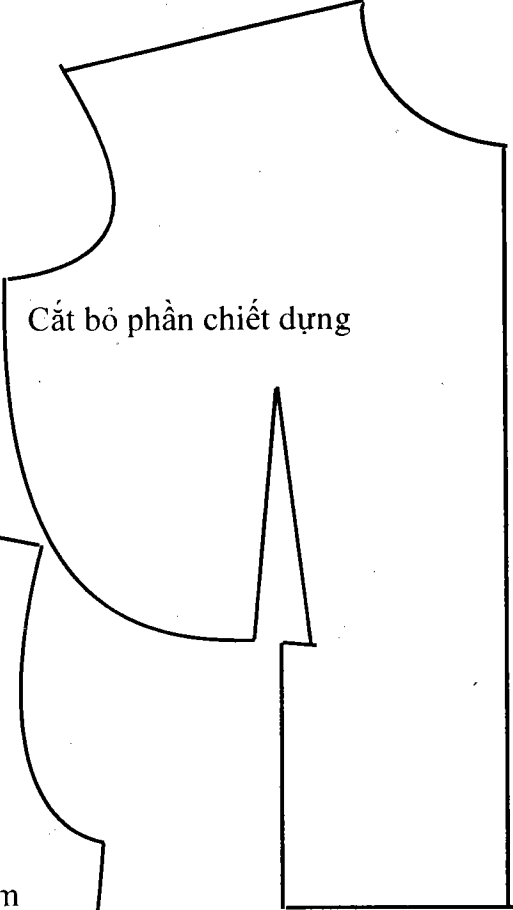

Cắt bỏ phần chiết dụn

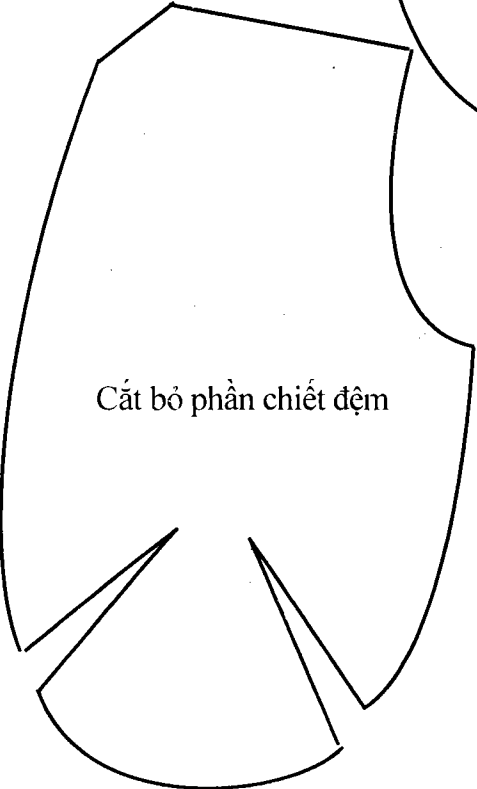

Cắt bỏ phần chiết đệm

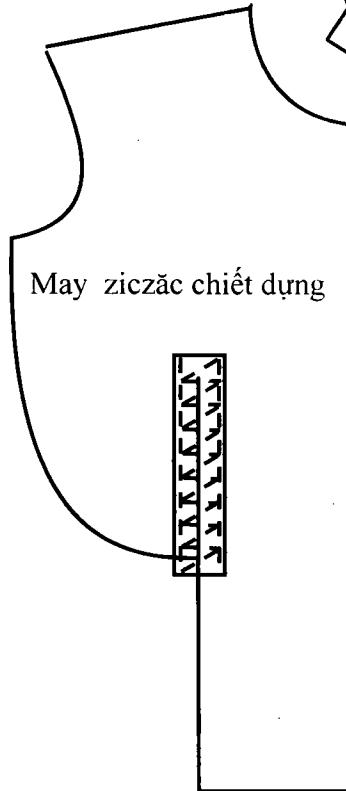
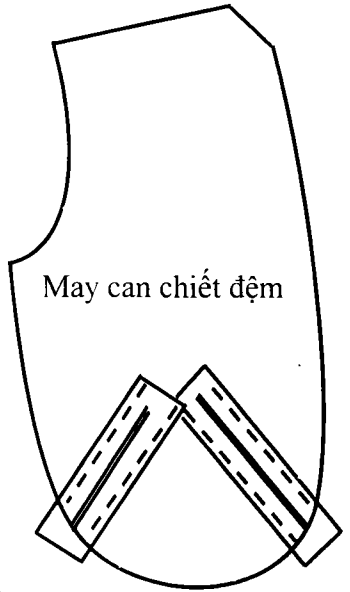
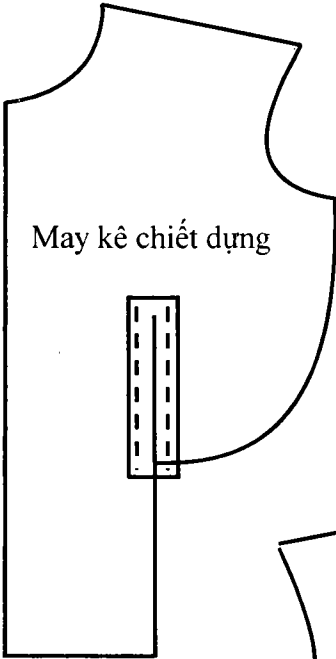

2. May chui dụng

- Dán keo hột phủ vừa kín bề mặt của miếng can chiết (bề mặt là bề có miếng vải can)
- Dụng để dưới, mặt phải dụng úp xuống mặt bàn, đặt miếng đệm nằm trên dụng. Hai mặt trái dụng và đệm úp vào nhau. Miếng đệm đặt cách đường bẻ ve 1cm và cách vai của dụng 0,5cm
- May một đường ở ngay chính giữa miếng đệm đường may này song song đường bẻ ve và 1cm đường may có 4 mũi kim. May các đường liên tiếp song song đường chính giữa và cách nhau 7 mm. May từ đường chính giữa tiến dần về phía bên trái, cho đến hết phần dụng sau đó may về phía bên phải. Khi may bên phía nách hơi uốn cong phần nách, khi may bên phía ve ta hơi uốn cong bên ve
- Các đường may lược theo một chiều từ trên xuống, có thể quay ngược lại nhưng phải chú ý không để nhăn dụng
- Dùng keo hột dán phủ kín đuôi dụng
- Ủi toàn bộ phần dụng cho thật phẳng, khi ủi nhớ tạo độ mo ở phần chui dụng

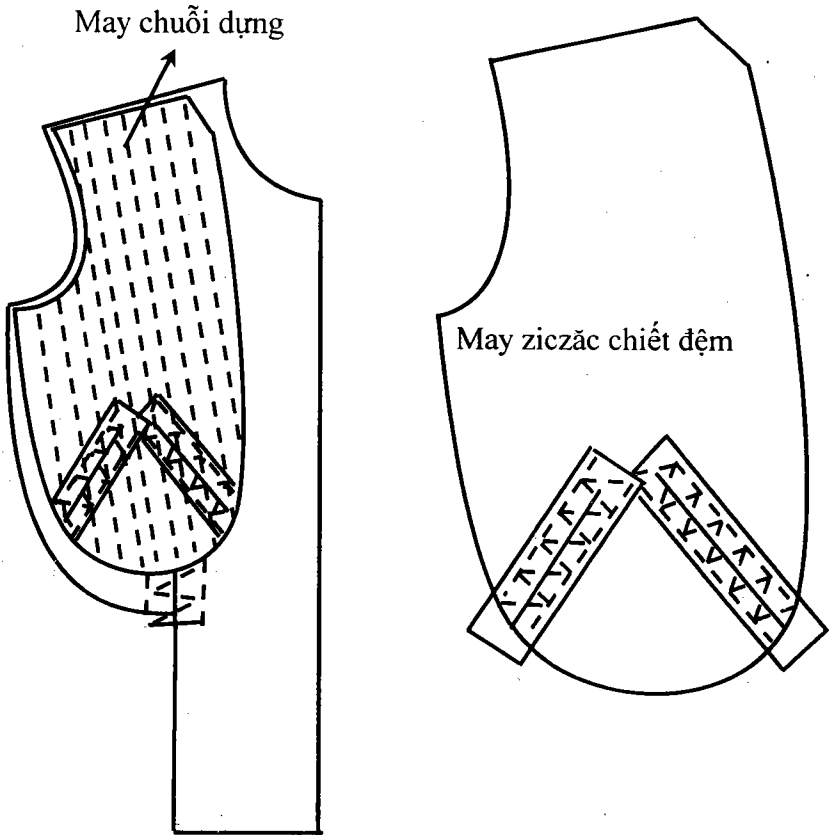

IV. MAY THÂN SAU

1. Lớp áo chính

- Cắt hết dầu mỡ khi sang dầu thân ngoài xuống thân lót
- May từ hõng cổ đến vị trí xẻ sau

- Bấm nhả sóng lưng ở thân phải cách điểm xẻ sau 3cm (xem hình vẽ) về phía trên và cách đường may 2 canh chỉ
- Ủi rẽ sóng lưng từ điểm bấm xẻ sau đến họng cổ. Từ điểm xẻ sau xuống lai áo ủi thân trái úp lên thân phải

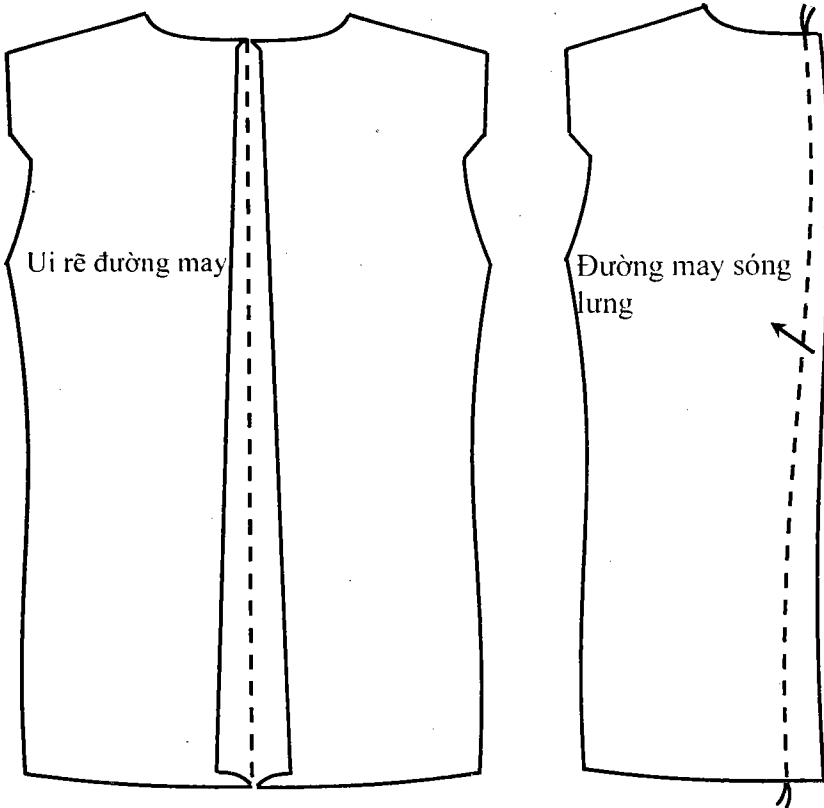

❖ Đối với áo có xẻ sống lưng

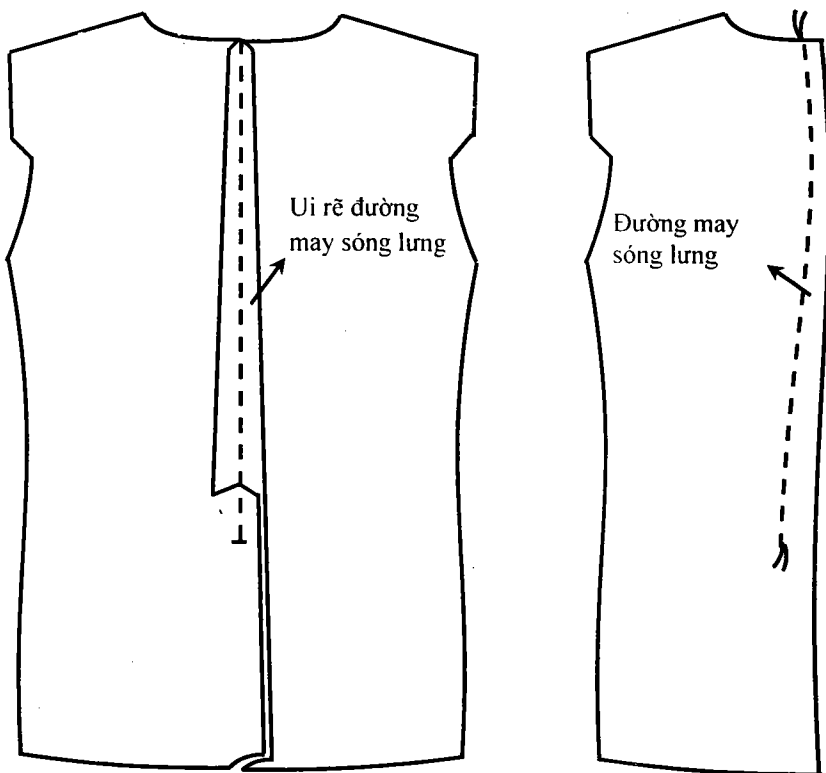

2. Lớp áo lót:

- May từ đầu họng cổ đến trên điểm xẻ sau 3cm (trùng với vị trí bấm nhả sống lưng của thân ngoài)
- Bấm nhả sống lưng thân bên trái (theo hình vẽ)
- Đặt thân ngoài nằm dưới, bề mặt úp xuống bàn, thân lót nằm trên 2 mặt trái của ngoài và lót úp vào nhau. Đặt vị trí bấm nhả sống lưng

thân ngoài trùng với điểm bấm nhả sóng lưng thân lót, lược theo đường may sóng lưng từ hõng cổ đến điểm bấm xẻ sau, hơi cầm dọc theo sóng lưng 0,5 cm, lược từ xẻ sau xuống cách gấu áo 7cm (lót áo lế vào bên trong 3 mm)

- Lược gói xẻ sau lót áo vào xẻ sau phần ngoài
- Ui thật phẳng thân ngoài và lót, gọt lại phần lót sạch sẽ và theo chuẩn sau:

- + Sườn áo, vai, nách, cổ cắt sát thân ngoài
- + Gấu áo cắt dư so với gập gấu thân ngoài 1cm

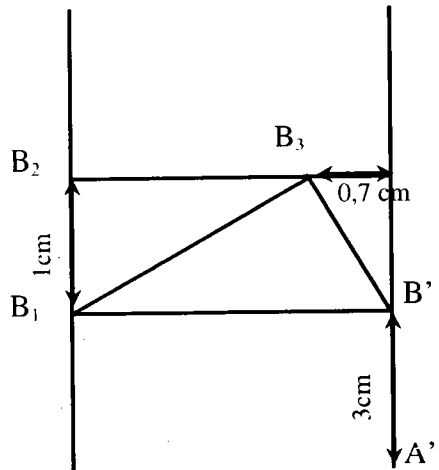
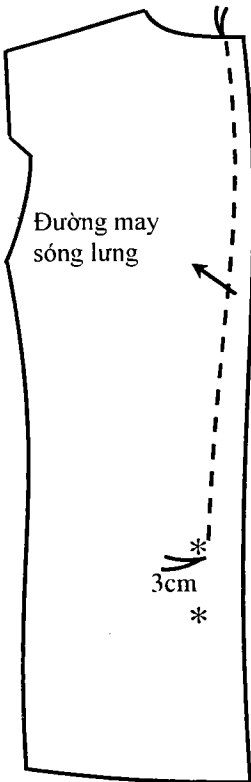

Cách bấm xẻ thân sau lót

V. MAY TAY ÁO

Qui trình may tay áo theo bài 1.2, chương 1

VI. MAY LÓT VÀO NẸP, MAY TÚI TRONG (TÚI THEN)

1. May chiết sườn phần lót

- May chiết sườn theo đường phân vẽ
- Ui chiết về phía sườn

2. May lót vào then

- Cắt một miếng then bát thành phẩm dài 15cm, cao 6cm (thành phẩm dài 12cm, cao 3cm). Then được cắt bằng vải thân áo
- Cắt then làm 2 phần bằng nhau. Đường cắt chính là miệng túi then
- Cắt một miếng vải lót thiên sợi có chiều dài bằng chiều dài then bán thành phẩm, chiều cao 3cm
- Viên bọc miệng túi thân 3 li cho một mép (2 mép 6mm)
- Dùng mũi chữ V hay mũi vắt khếp 2 mí viên sát vào nhau
- Thân áo để dưới then để trên. May theo đường phân vẽ (2 bề mặt áp vào nhau)
- May đáp vào thân túi
- May thân túi thứ 1 vào ngay cạnh miệng túi dưới

- Đặt một miếng lưới gà và dây khuy vào giữa mép túi trên. Miếng lưới gà có cạnh 8cm x 8cm xếp thành hình tam giác, dây khuy cắt cạnh xéo dài 7cm, ngang cm, may lộn một chân vịt nhỏ
- Đặt thân túi thứ 2 vào phía trên miệng túi trên 1cm

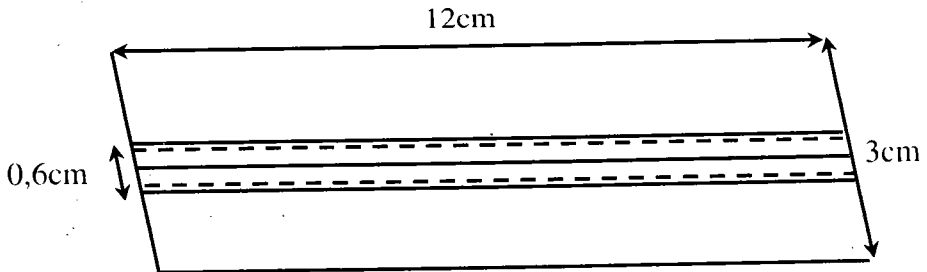

Then thành phẩm
May điều sát mí viền

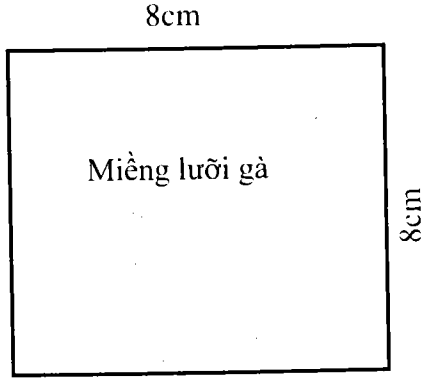

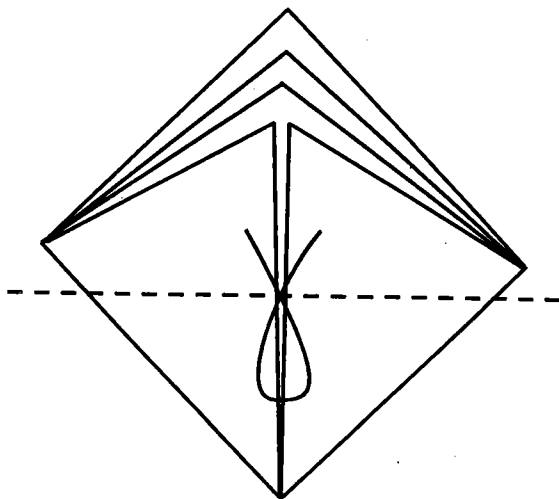

Luôi gà, dây khuy thành phẩm

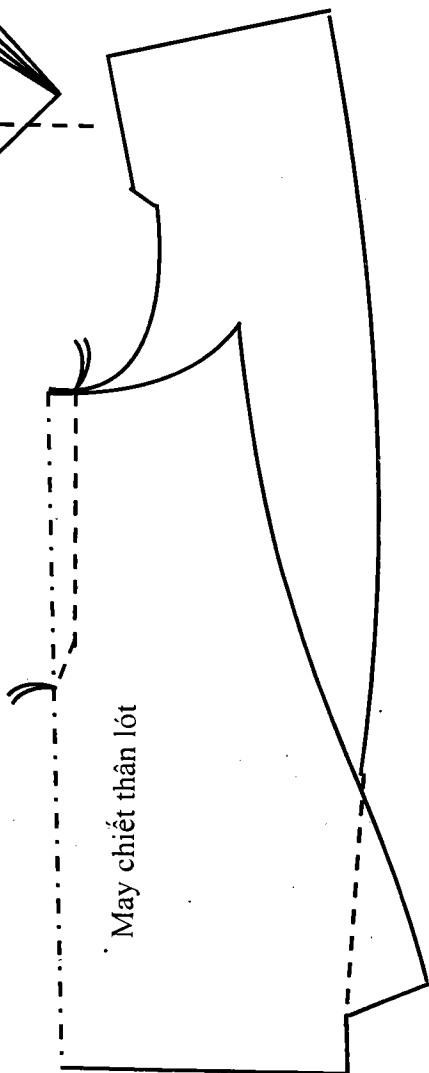
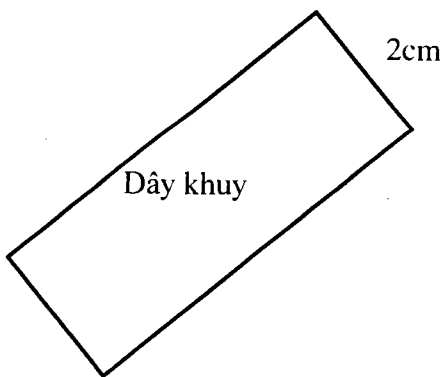

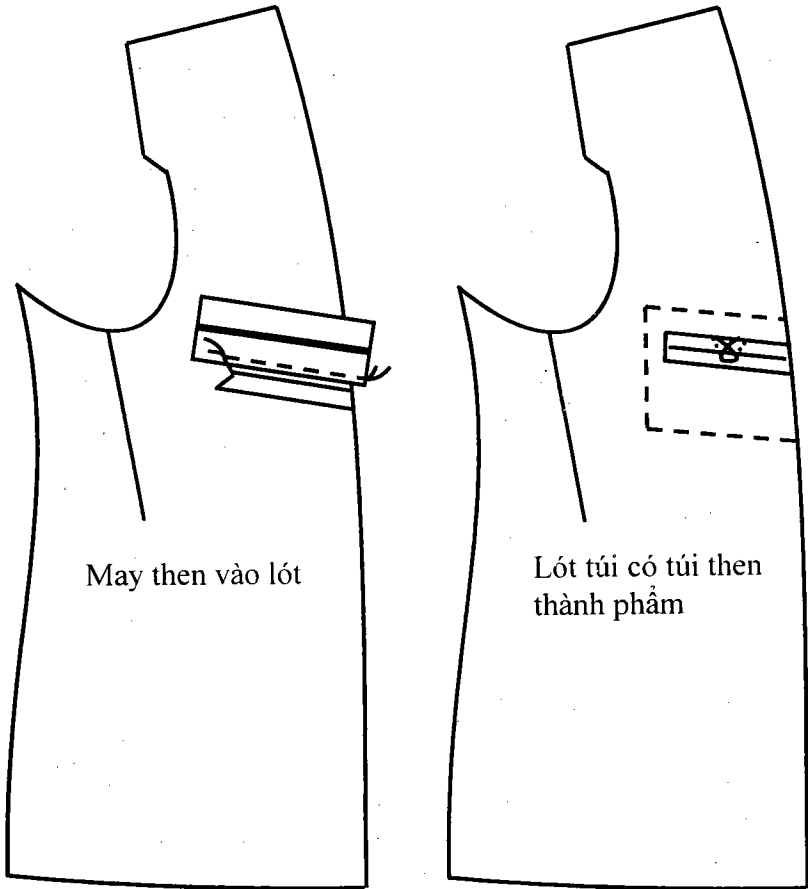

3. May lót vào nẹp:

- Thân áo lót để dưới, nẹp áo để trên. Vị trí túi then trên thân lót và nẹp trùng nhau. May từ đầu nẹp đến cách gấu 5cm
- Ủi lệch đường may về phía thân áo

- May ziczắc dọc theo đường mang nếp bọc vòng qua miệng túi then và xuống thẳng đến cách gấu 5cm

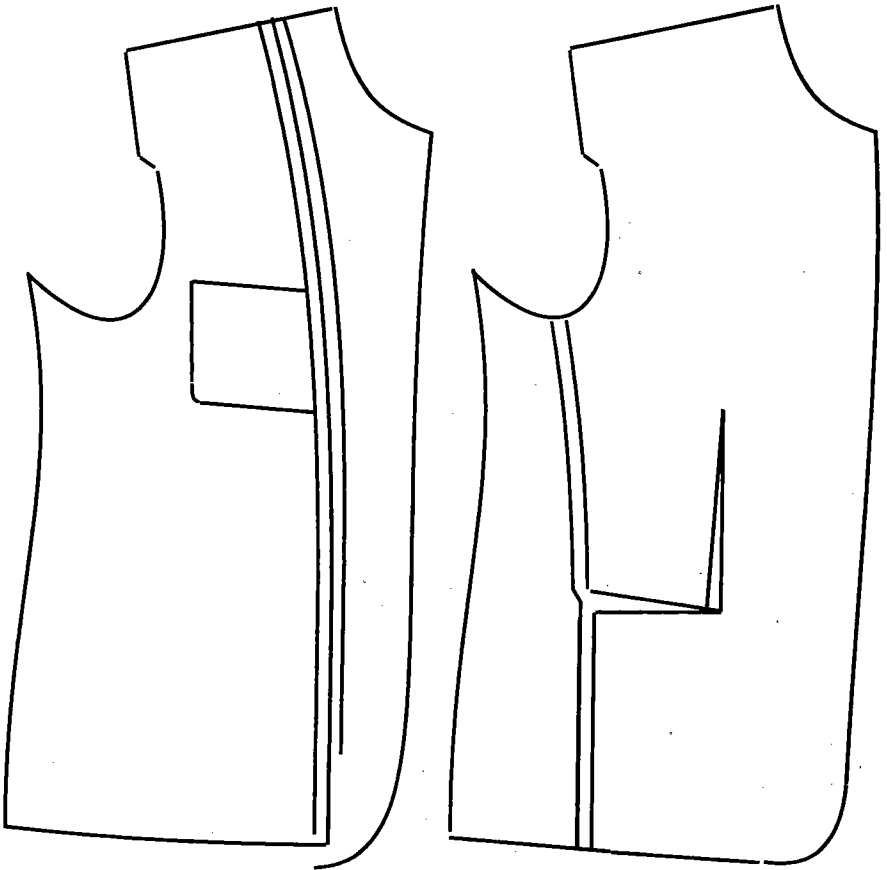

❖ Các dạng nẹp áo

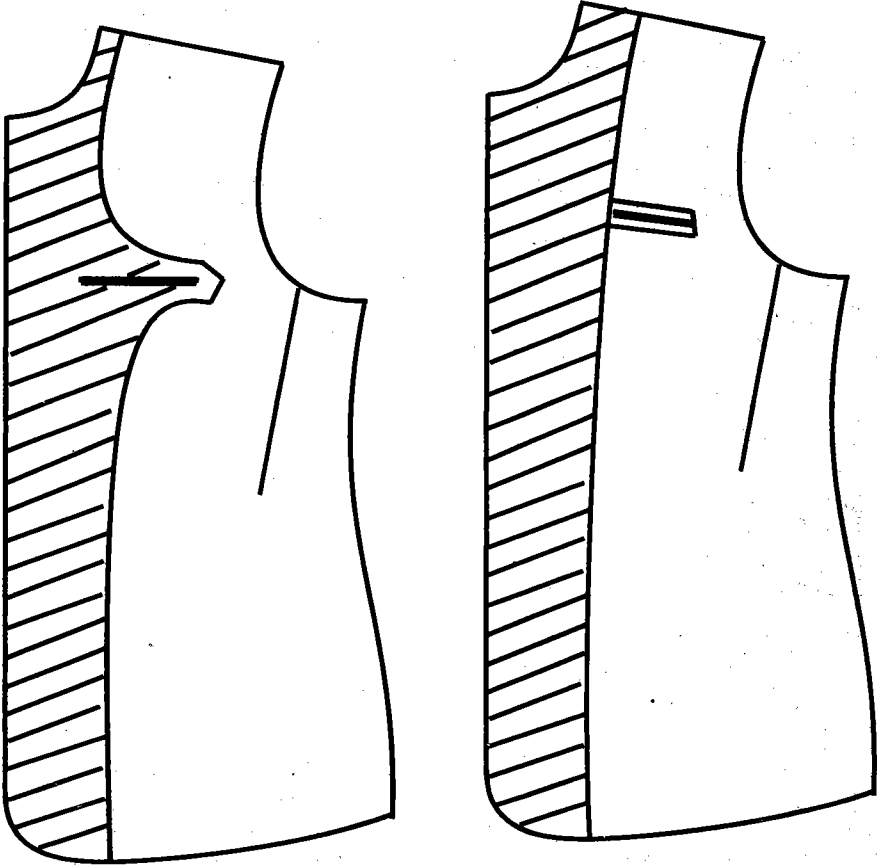

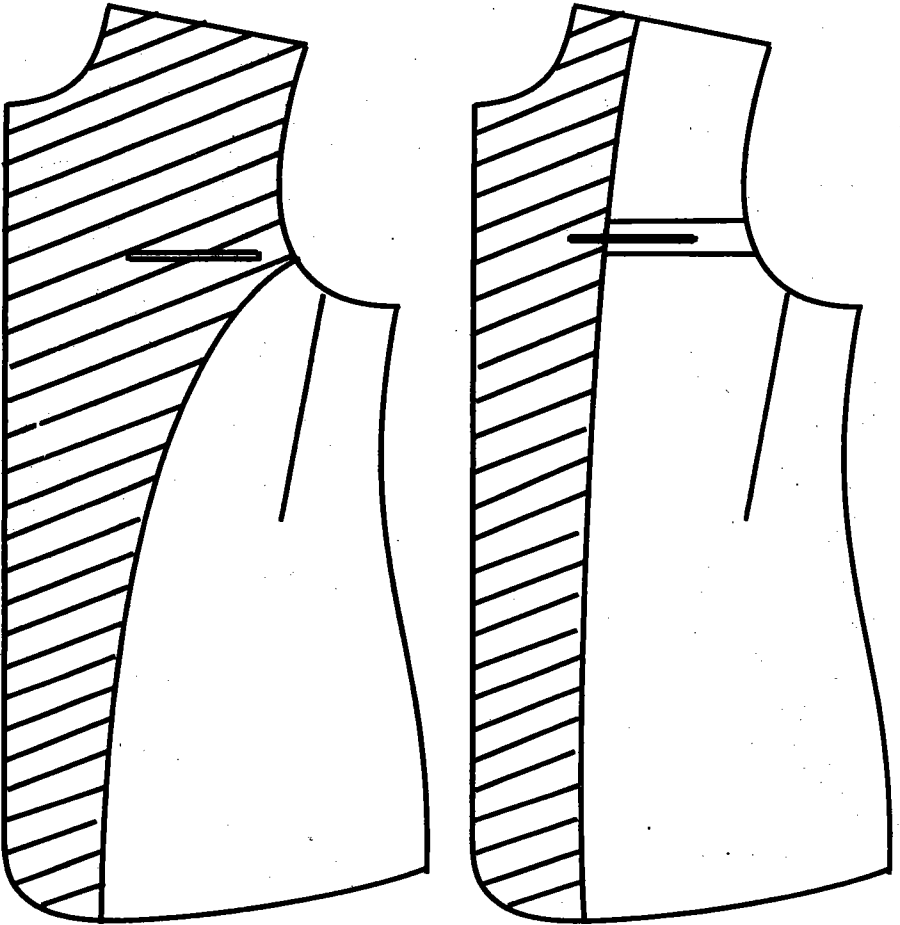

VII. MAY CƠI VÀ MAY CHIẾT:

1. BỔ CHIẾT

- Bổ tấm chiết sườn đến miệng túi, giảm 3mm miệng túi dưới về phía trên
- Bổ tấm chiết ngực cách đầu tâm chiết 5cm
- Bổ tấm chiết bụng đến hết gấu
- Cắt dấu mới sau khi kiểm tra lại các đường phẩn vẽ

2. May chân coi

- Sang dấu vị trí bản coi ra bề mặt của thân bên tay trái
- Cắt một miếng vải bọc miệng coi canh ngang có chiều ngang 15cm, cao 8cm.
- Cắt 1 miếng keo vải to bằng bản coi
- Dán miếng keo vào vải bọc miệng coi
- Đặt vải bọc miệng coi lên mặt phải thân áo
- Để vị trí cạnh keo của chân coi trùng với cạnh dưới của miệng coi trên áo
- May 1 đường từ chân coi bên trái sang đầu chân coi bên phải. Đường may cách cạnh keo 1mm. Hai đầu có lại mũi

3. May chiết ngực

- Cắt một miếng vải lót dài 2 cm rộng 3cm
- Kê vào giữa đầu chiết và may chiết ngực theo đường dấu mũi hay đường phấn vẽ
- Đầu chiết vuốt nhọn, giữa chiết may không gãy khúc. Hai cạnh chiết ở đầu túi bằng nhau

4. May chiết sườn

- Chiết sườn may theo đường phấn. Đường may miệng túi để dưới

5. May chiết hông

- Hai cạnh miệng túi dưới chồng lên nhau 2 li. May dọc theo cạnh chiết và thẳng xuống gấu áo
- Ui rẽ các cạnh trong của các chiết

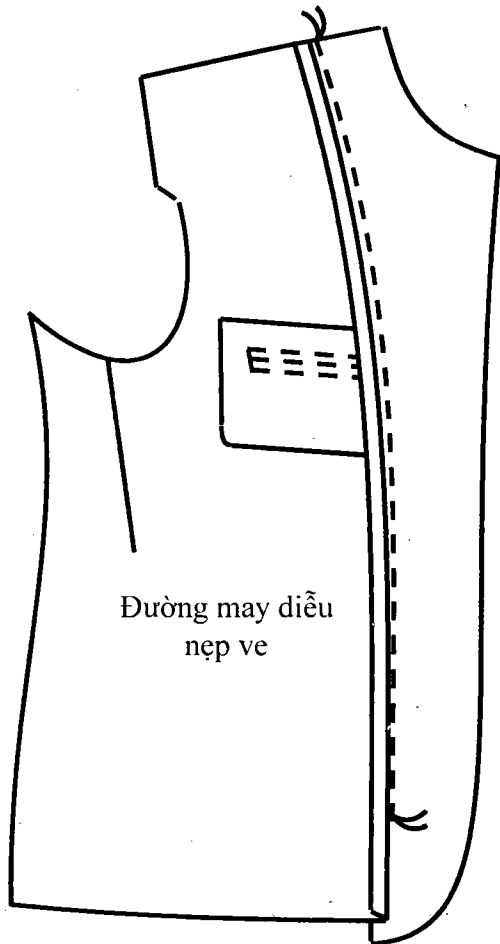
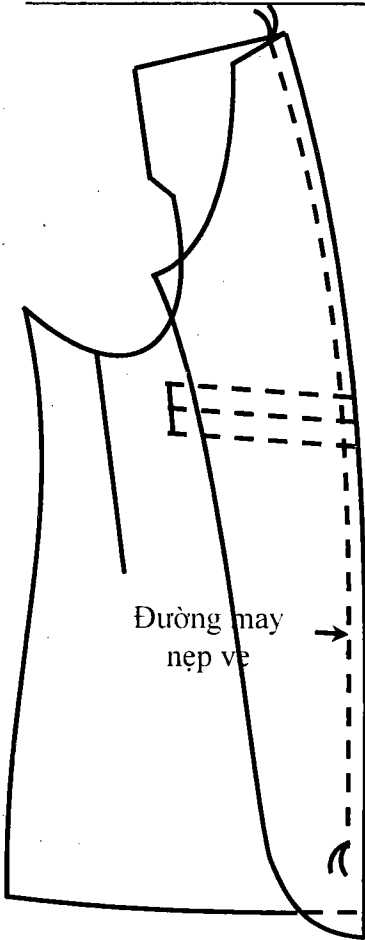

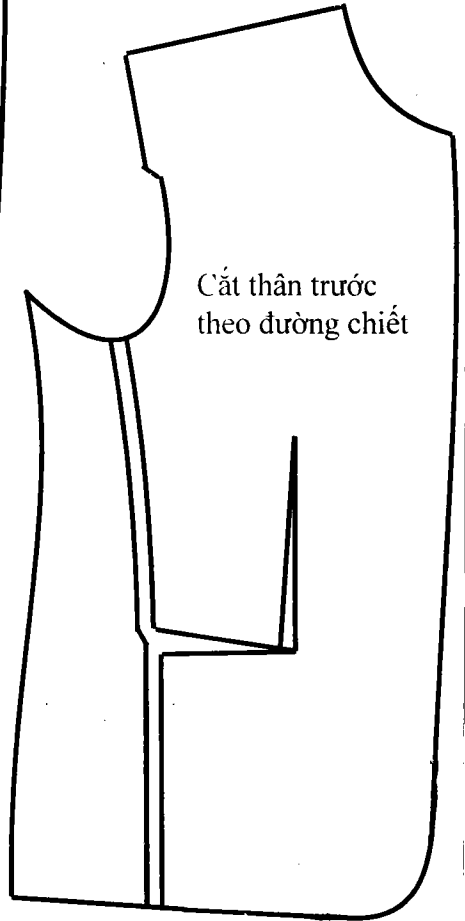
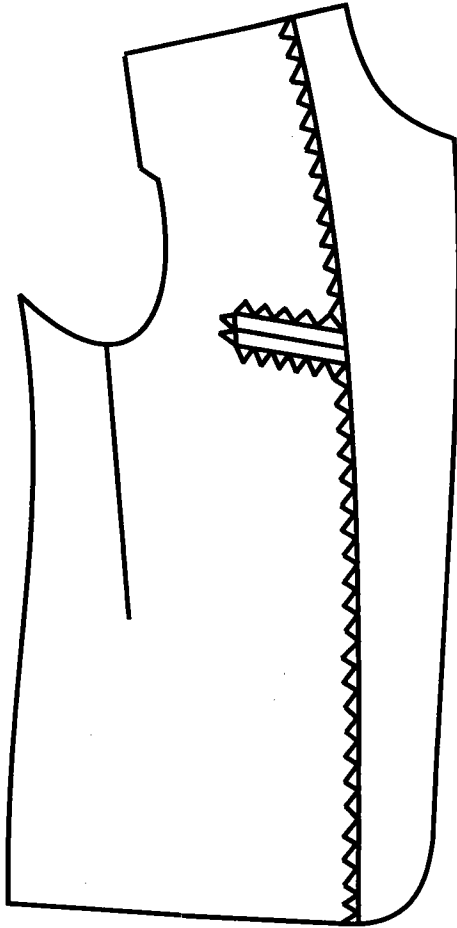

Cắt thân trước
theo đường chiết

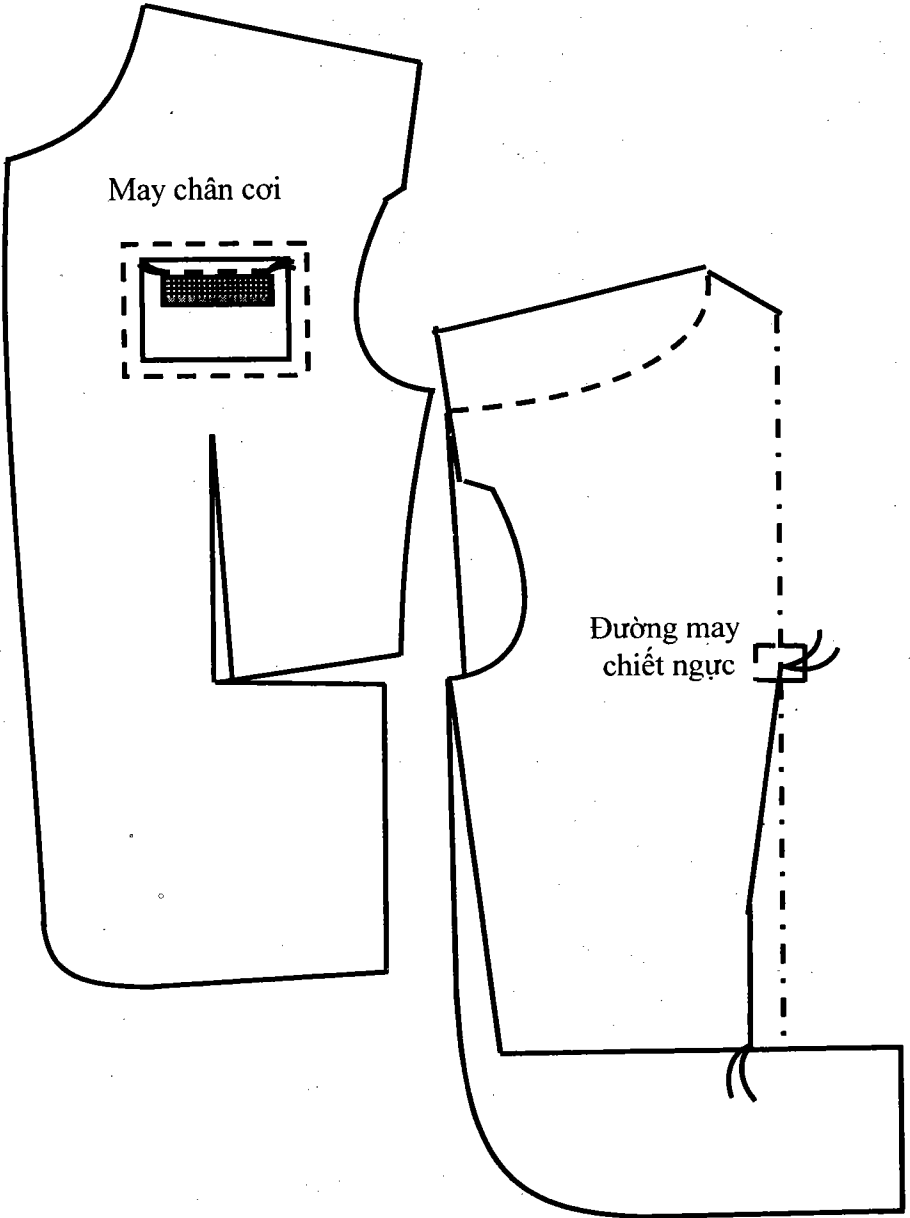

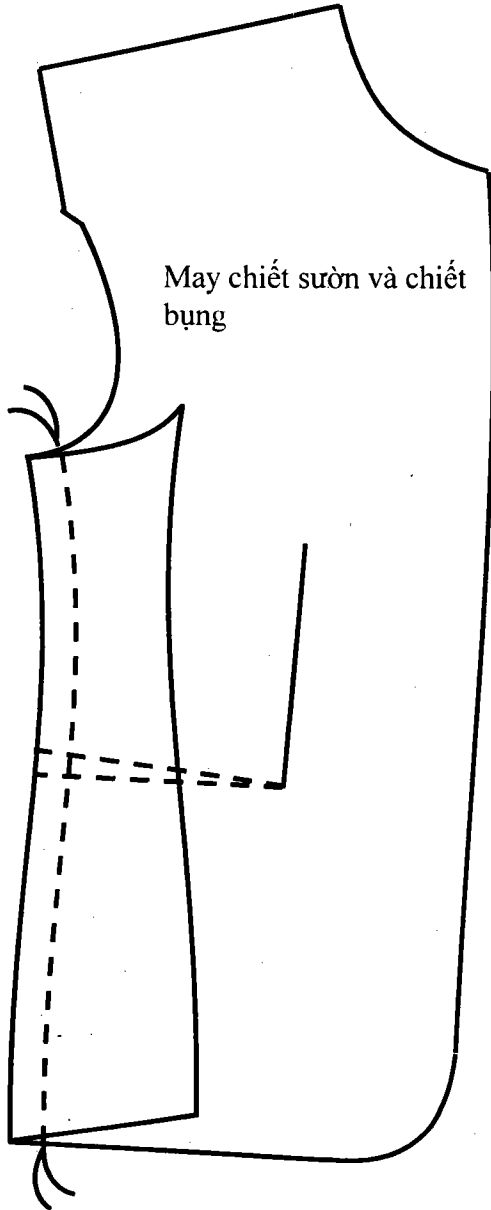

May chiết sườn và chiết bưng

VIII. MAY TÚI DƯỚI

- Vuốt miệng túi khếp kín vào nhau. Ủi 1 lớp keo hột ngay miệng túi ở bề trái áo. Keo dài hơn miệng túi 4 cm, ngang 3 cm
- Dùng mẫu thành phẩm nắp túi đặt vào miệng túi, cân đối 2 bên miệng chiết, vẽ lại miệng túi
- Đặt lót túi bên trái thân áo, đầu lót túi cao hơn miệng túi 2 cm. Hai bên miệng túi cân đối 3 cm. Đáy túi cách đường gập gấu 4,5cm (gấu áo + 0,5cm). Dùng kim ghim lót túi dính vào thân áo

1. May viền túi

- Cắt một miếng vải dụng viền (hay gọi là đóng viền) dài bằng miếng vải viền miệng túi, ngang 4 cm (bằng vải lót túi, canh dọc)
- Dùng bút bi hay bút chì vẽ 3 đường song song và cách nhau 4mm
- Đặt vải dụng viền lên bề trái miếng vải viền túi (đặt ngay giữa). May 3 đường song song theo 3 đường đã vẽ trên dụng viền
- Cắt đường giữa đến cách mép 1cm thì ngừng lại
- Đặt viền túi vào miệng túi, đường giữa trùng với đường xác định miệng túi
- May 2 đường may kín hết 2 đường vẽ hai bên, đường may nằm bên ngoài và sát đường may

dựng viền. Hai đầu đường may lại mỗi 2 lần. Khi may vượt thẳng miệng túi để miệng túi không bị nhăn.

- **Chú ý:** Hai đường viền may đều vào nhau

2. May mí rẽ viền

- Đặt thân áo về 1 bên, viền túi về một bên, ủi miếng viền túi cùng với miếng dựng viền không để dính thân áo
- May mí rẽ sát đường may viền trên dựng túi

3. May bóp viền

- Viền túi xe tròn đều 4mm và may lược thưa trên viền túi
- May bóp viền phải gói gọn được đường may rẽ viền

4. Mổ túi

- Gấp đôi miệng túi, dùng keo bấm ở giữa miệng túi và cách đều 2 đầu túi 8mm, bấm chéo góc và cách đường may góc túi 1 canh vải. Các đường bấm góc phải là đường phân giác của góc đó

5. May chặn 2 đầu túi

- Lật viền túi áo trong, dùng tournevit nhỏ gạt túi cho vuông sát và nấn cho vào 2 góc túi vuông, may chặn trong 2 đầu tam giác nhỏ,

lại mũi 4 lần. Lật thân áo về 1 bên, may sát đường may viền túi có lại mũi, may cạnh dưới của viền túi vào lót túi

6. May nắp túi

- Dùng mẫu nắp túi thành phẩm đặt vào miệng túi, lấy dấu miệng túi
- Đặt mẫu túi thành phẩm lên vải phần ngoài, vẽ lại nắp túi chừa đường may đều 1 cm
- Vẽ lại nắp túi thành phẩm lên mex, cắt mex ngoài đường phần vẽ
- Dán mex vào mặt nắp trái phần ngoài
- Đặt lót túi nằm dưới, nắp ngoài để trên, may xung quanh nắp túi theo mex và cách mex 1mm, ủi mặt phải và mặt trái, lược mo nắp túi

7. May nắp túi vào túi

- Đặt mẫu rập thành phẩm lên nắp túi, vẽ lại đường đầu nắp túi
- Đặt nắp túi sao cho miệng viền trên trùng với đường dấu nắp túi. May đường chỉ lược cho nắp dính vào túi
- May đáp túi vào thân lót túi còn lại, đáp túi nằm ngay vị trí miệng túi
- Đặt lót túi thứ hai trùng với lót túi thứ 1, ghim kim dính lại với nhau

- May chận sát đường may viền bên trong khi may hơi uốn cong miệng túi xuống 3mm để miệng túi không hở
- May chận trong miệng túi lần 2, đường may sát đầu túi và có lại mũi
- May chung quanh lót túi, 2 góc túi may tròn
- Ui miệng túi êm, phẳng, thẳng, để nắp túi vào trong vắt khếp kín miệng túi
- Miệng túi may xong phải hội đủ các yếu tố sau thì đạt yêu cầu:
 - + Hai viền to đều nhau
 - + Hai cạnh nắp túi sát 2 đầu túi
 - + Miệng túi khếp kín
 - + Nắp túi đúng cạnh sợi với thân áo
 - + Miệng nắp túi êm, phẳng, thẳng

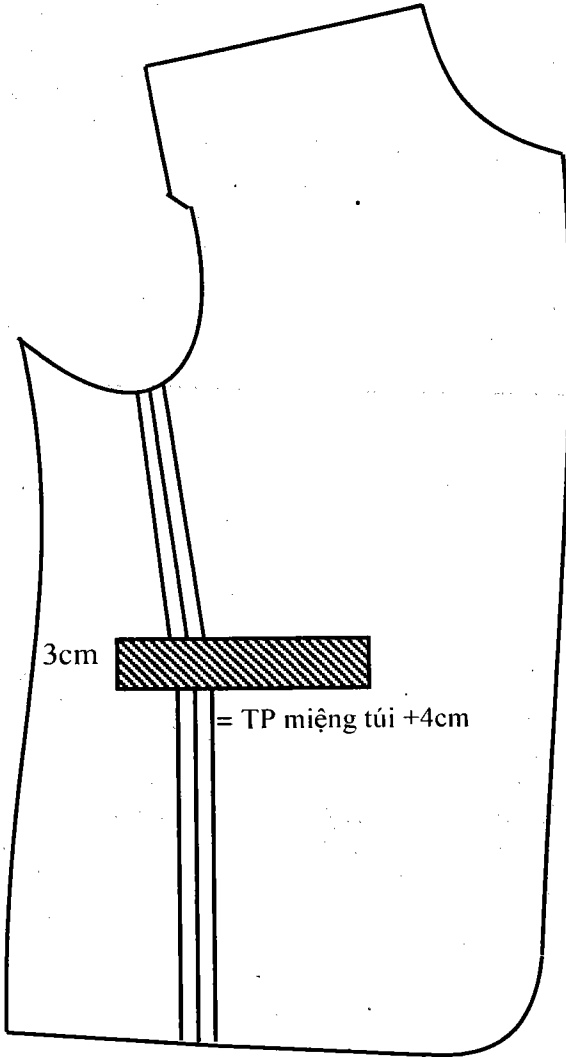

Dán mex ngang miệng túi

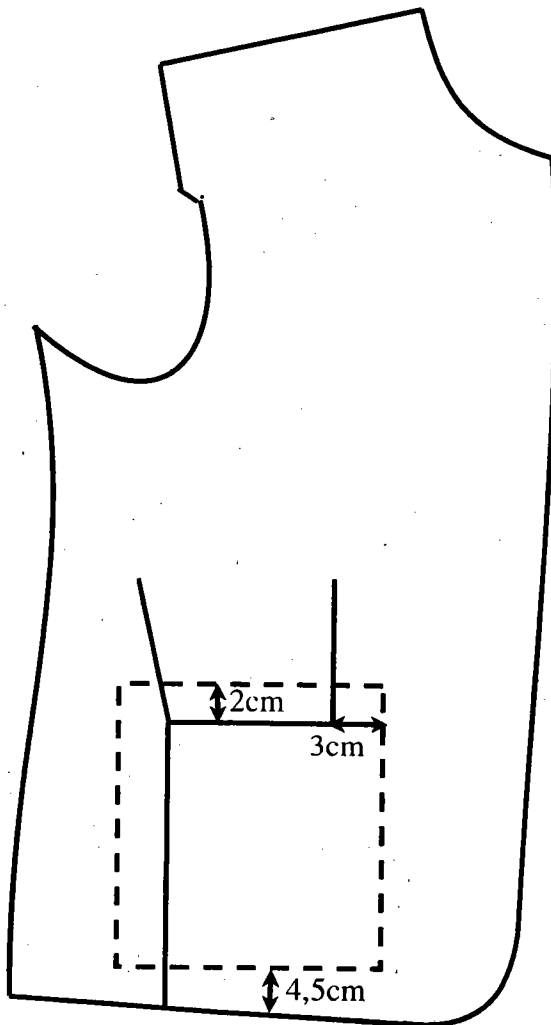

Ghim lót túi vào mặt trái áo

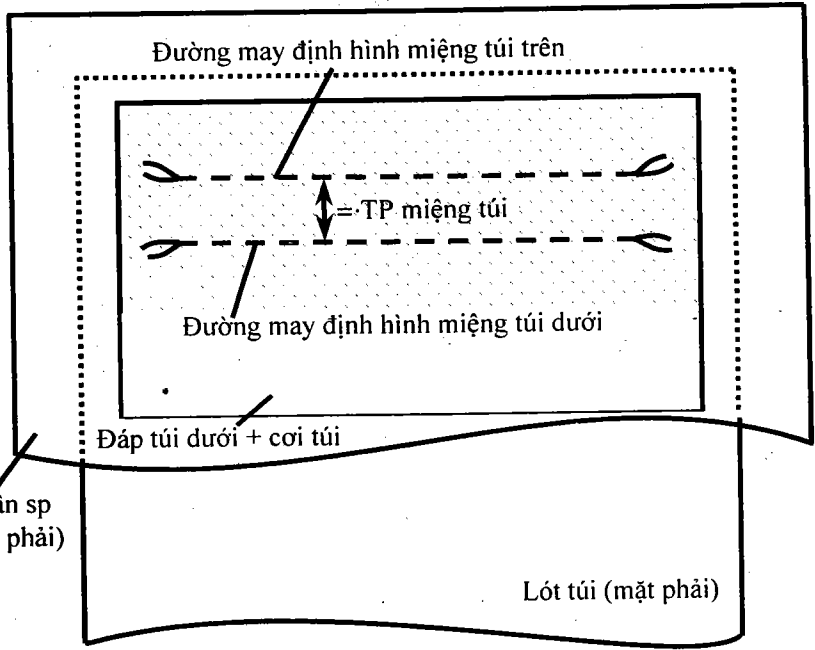
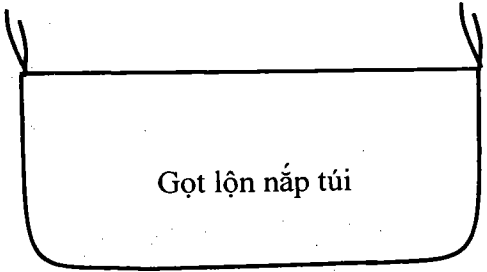
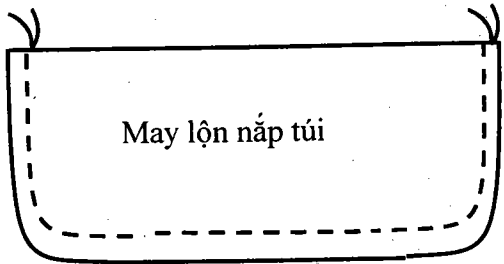

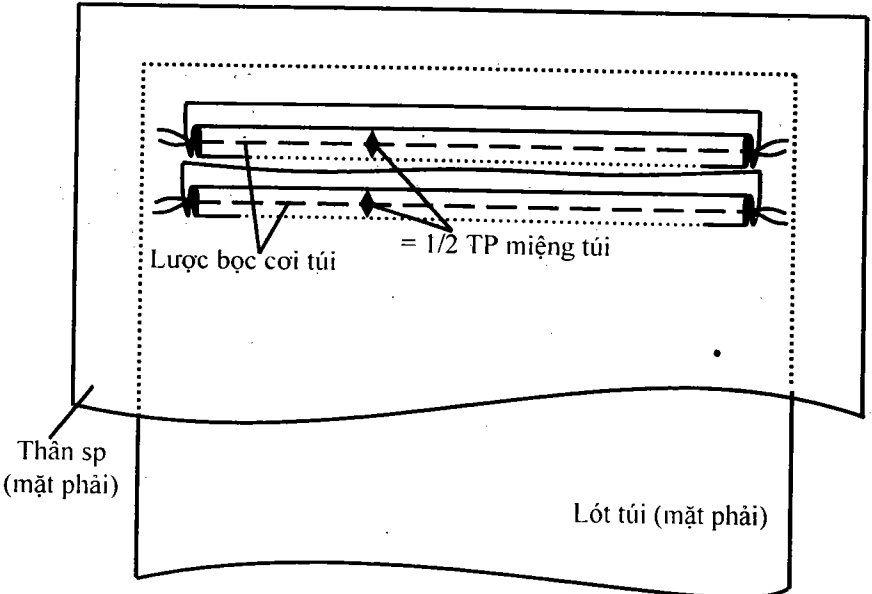
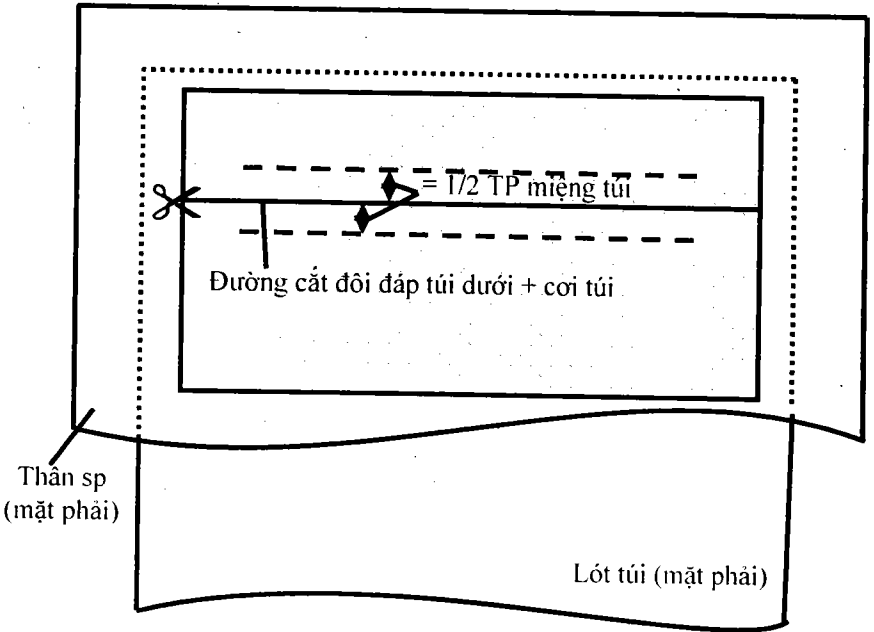

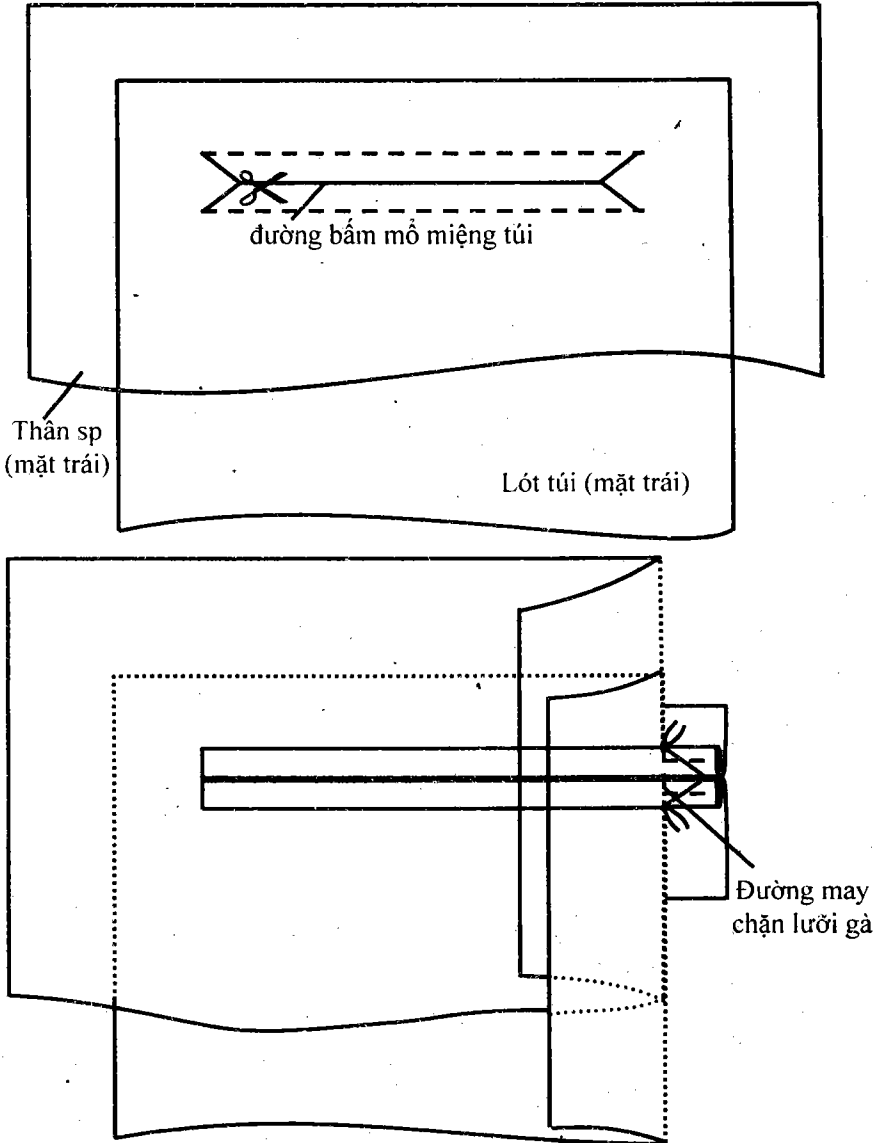

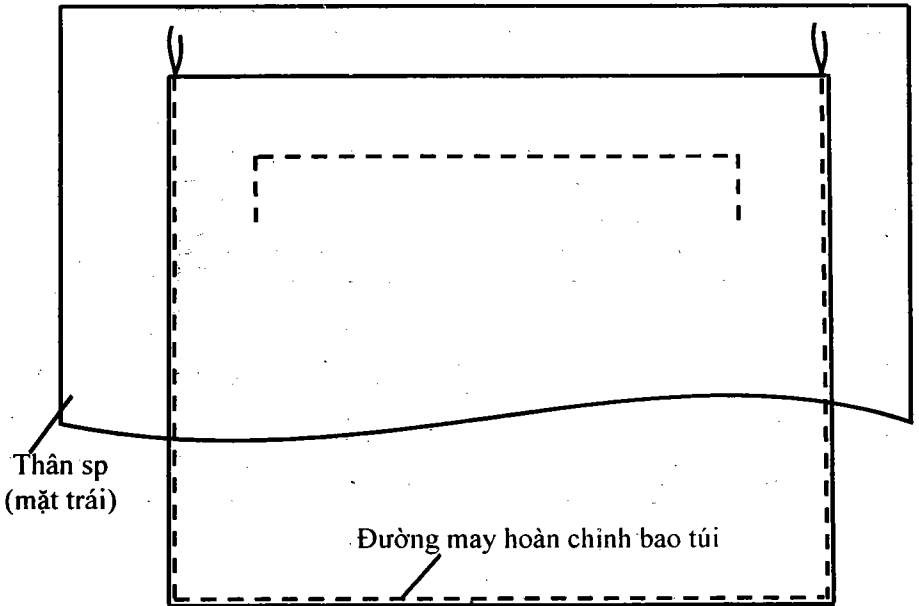
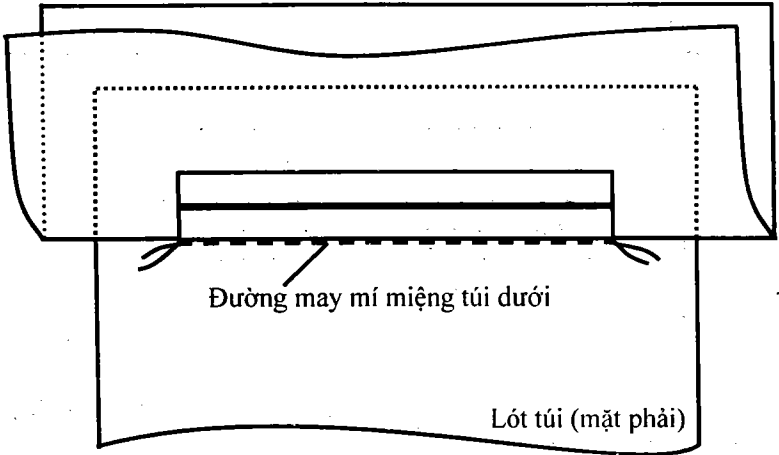

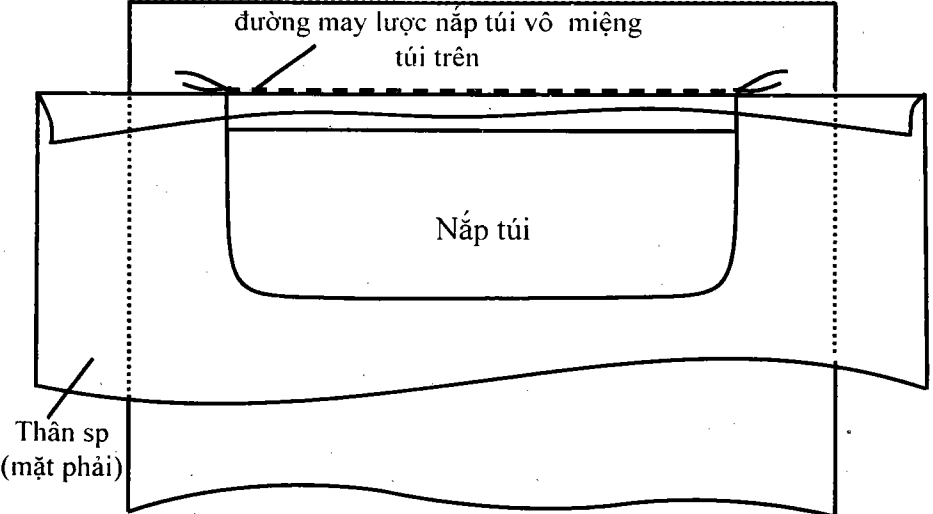
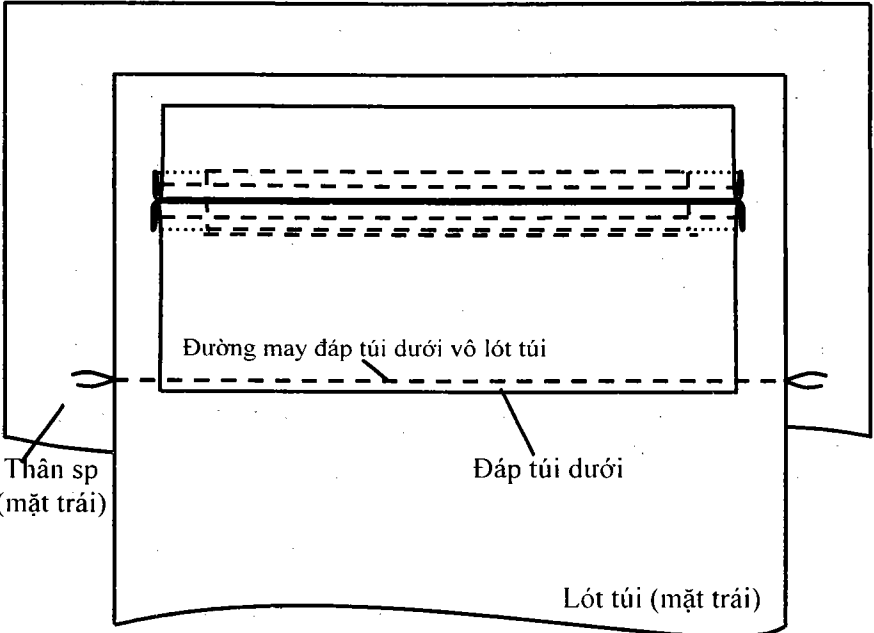

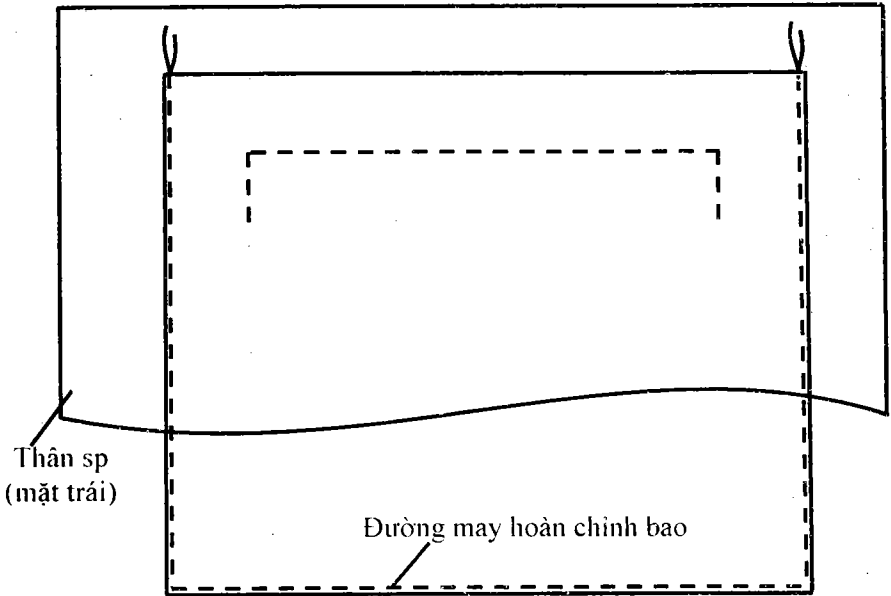

IX. TRÁI DỤNG, VẶT VÈ

1. Trái dụng

- Ủi lại dụng áo thật phẳng, ủi theo chiều mo, sau đó tải ra mặt bàn, mặt trái nằm dưới, mặt phải nằm trên
- Ủi thân áo thật phẳng, tránh làm lằng vãi ở các vị trí túi
- Dùng vạch chun nẹp dụng từ đuôi dụng đến eo
- Đặt dụng nằm dưới, chũi áp xuống mặt bàn, đầu vai hướng về tay phải tay cầm kim), thân

áo để trên. Đặt cho thân áo và dụng khớp nhau đường bẻ ve. Dụng thừa hơn thân ở cổ và vai

❖ **Lược dụng đường thứ 1**

- Tay phải cầm đầu vai dụng phần ngoài và dụng, tay trái cầm gấu phần ngoài và dụng. Canh cho thân áo và dụng thẳng canh và
- Mũi kim thứ 1 cách vai 10cm và nằm giữa tính từ đường bẻ ve đến nách áo. Lược song song với đường bẻ ve, đến chân ve lược thẳng xuống cách gấu 5cm và lại mũi. Mũi chỉ lược nổi 4cm, chìm 5mm. Mũi chỉ lược đầu tiên vượt nhẹ thân áo và mỗi lược đều phải vượt cho thẳng canh sợi

❖ **Lược đường thứ 2**

- Đầu đường lược thứ 2 ngang điểm bẻ ve và cách bẻ ve 2cm. Lược song song đường bẻ ve. Mũi lược đầu tiên vượt thân áo ra phía ngoài ve và phía cổ cho thẳng. Lược từ chân cổ đến chân ve mỗi mũi lược đều vượt thân áo ra và giữ được canh sợi ngang, canh sợi dọc của thân áo và dụng thẳng canh sợi, lược đến chân ve, vượt chân ve và thân áo ra để chân ve thẳng. Lại mũi chỉ, sau đó lược tiếp từ chân ve xuống gấu. Vượt thân áo để giữ canh vải thẳng

❖ Lược đường thứ 3

- Đầu đường lược ngay đường số 1 vòng xuống gằm nách và cách vòng nách cm. Lược vòng xuống ngang eo, ra phía nép, dưới khuy chân ve 1cm. Lược tiếp từ ngang eo song song và xuống cách gấu 5 cm. Khi lược vượt thân áo về phía nách cho phẳng ngực. Khi lược đến cách miệng túi 4cm thì lại mũi, sau đó cắt bớt phần dựng ngay miệng túi để luôn dựng sát vào miệng túi áo (để mặt dựng giáp với mặt thân áo và lót túi áp nằm dưới cùng) lược tiếp đến cách gấu 5cm thì lại mũi

❖ Lược đường thứ 4

- Lược theo đường bẻ ve từ đầu ve xuống chân ve, mỗi mũi lược đều vượt thật phẳng
- Dùng kéo sửa dựng theo thân áo, lược dựng 2 bên giống và đối nhau
- Vai con của dựng dài hơn vai con phần ngoài 0,5 cm

2. Vắt ve

- Vẽ lại đường bẻ ve trên dựng, vẽ các đường vắt ve song song đường bẻ ve và cách nhau 7mm, các đường vẽ nằm gọn trong bản vẽ và cách đường may ve 5mm. Dựng ve ngược về phía trên, áo úp bẻ trái xuống mặt bàn (giống như đang ở vị trí bẻ lật ve). Vắt mũi đầu tiên

ngay đường bẻ ve và cách chân ve 4cm, vắt đi lên hết hàng và sau đó quay xuống. Mũi chỉ vắt ngang thân áo và cách nhau 1 cm. Chỉ hơi thấm ra ngoài thân áo (chỉ vắt cùng màu vải)

- Khi vắt hơi uốn cong mặt ve để tạo độ mo, vắt ghim túi dưới vào dụng cụ vắt không để chỉ thấm ra ngoài. Vắt mũi ziczắc cạnh dụng cụ bên trong
- Vắt ghim 2 đầu coi vào dụng cụ, mũi chỉ ngang, vắt lên xuống 2 lần

3. Dóng ve

- Cắt miếng vải dài bằng độ bẻ ve ngang 1cm đến 1,5cm (vải canh ngang, màu trắng)
- Đặt dóng lui ra khỏi đường bẻ ve 8mm về phía nách cách đầu ve (chân cổ cạnh vai) 3cm và chân ve 6cm. Lược dóng ve, đường lược nằm giữa dóng ve, hai đầu có lại mũi, lược bằng chỉ đôi cùng màu vải. Mũi lược dài 1cm mũi nổi, mũi chìm 1mm, chỉ hơi thấm ra ngoài thân ngoài. Khi lược căng dóng ve 1cm
- Vắt mũi ziczắc dọc theo dóng ve, chỉ hơi thấm ra ngoài để giữ độ cầm. Các đỉnh mũi nằm sát cạnh dóng ve và cách nhau 1cm, vắt bằng chỉ chiếc

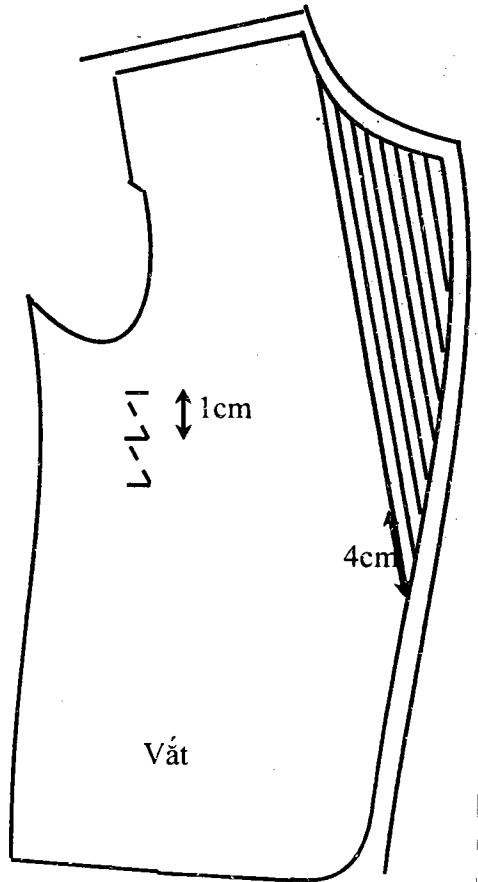
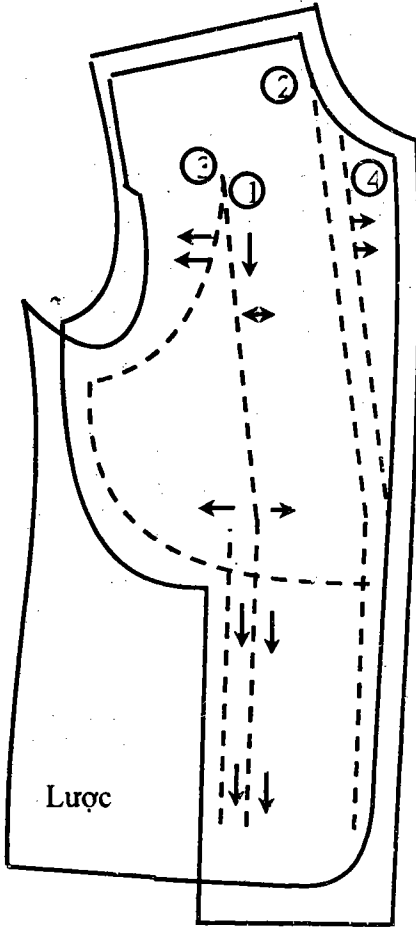

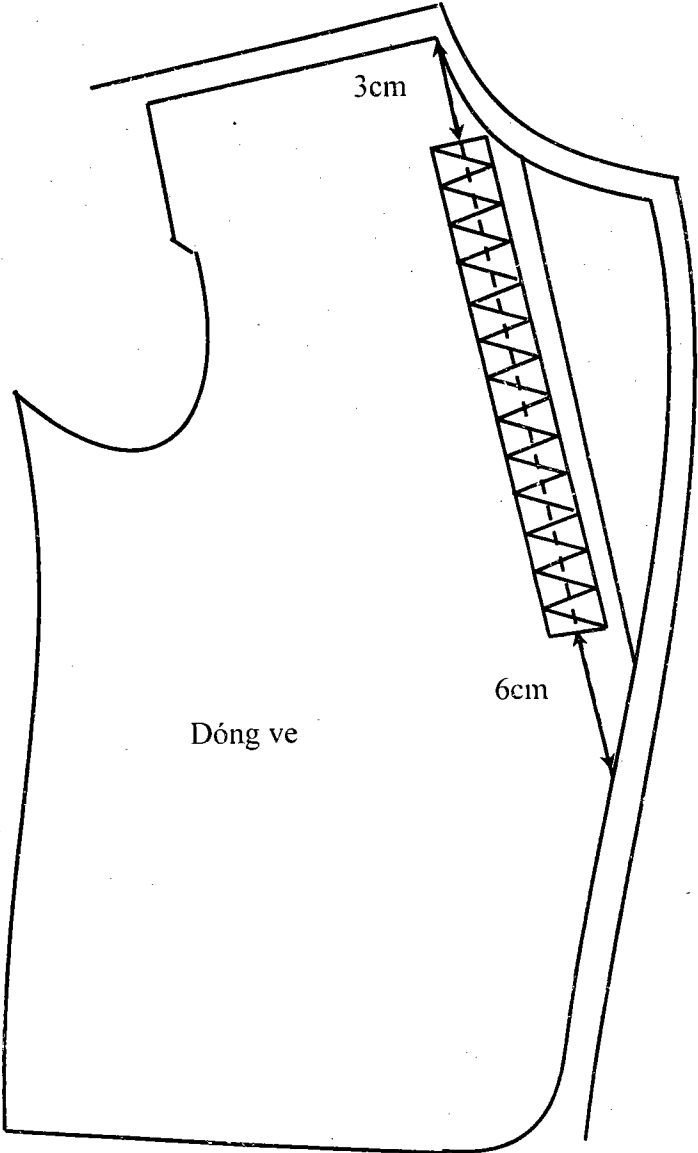

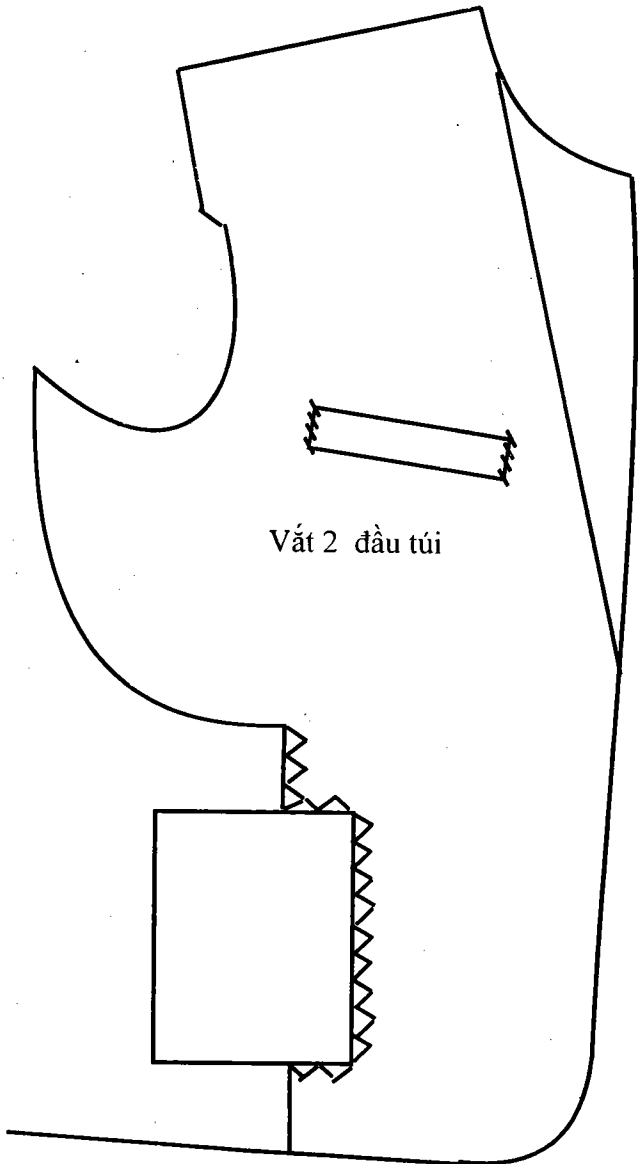

Vật 2 đầu túi

Vật ghim ziczac lót túi và dưng

X. SỬA DỤNG MAY NỆP:

1. Sửa dụng

- Trải áo xuống mặt bàn, dụng áo để trên. Nếu có mẫu ve hay gót nẹp thì đặt trùng đường bề ve và dùng phấn vẽ lại chung quanh mẫu ve và gót nẹp theo đường may. Nếu không có thì lấy dấu đường may từ thân áo xuống dụng. Sau đó cắt sát đường phấn vẽ dụng. Cắt từ điểm xẻ ve đến hết gót nẹp. Thân áo gọt lại sạch sẽ và cách mép dụng 7mm

❖ Lược chân ve

- Chỉ cùng màu vải, lược chân từ chân ve lên về phía đầu ve khoảng 10 cm, lược cách mép dụng 5mm
- Độ chân ve là 5mm
- Mũi chỉ hơi thâm ra ngoài thân áo

❖ Ủi đường bề ve

- Ủi chét $\frac{3}{4}$ tính từ đầu ve xuống chân ve, $\frac{1}{4}$ còn lại không ủi

❖ Lược nẹp vào thân

- Nẹp đường sửa hết sơ vải, canh sợi dọc từ đầu ve xuống $\frac{3}{4}$ chân ve phải thẳng canh sợi
- Vẽ một đường cách mép 3mm

- Nẹp áo để dưới, thân áo để trên, hai mặt phải úp vào nhau. Lược từ đầu ve đến chân ve. Khi lược để thân áo ngay đường kẻ 3 li của nẹp áo
- Vuốt mặt ngoài ve thật thẳng. Lược từ chân ve đến khuy thứ 2 hơi cầm 5mm ở nẹp áo
- Lược từ khuy thứ 2 đến gót nẹp thật êm, gót nẹp được dán bai trước khi lược
- Lược từ đầu xẻ ve ra ngoài ve khi lược hơi mo mặt ve xuống

2. May nẹp

- May từ điểm xẻ ve có lại mũi ra đầu ve và tiếp tục đến chân ve, đường may sát dụng
- May từ chân ve đến gót nẹp đường ay cách dụng 1→2mm tùy theo vải dày hay mỏng

❖ Bấm xẻ ve

- Bấm xẻ ve bên thân áo phần ngoài đến sát đường may
- Bấm nhả chân cách đường may 3mm

❖ Lược chun thu gót nẹp

- May một đường dọc theo đường cong gót nẹp, bằng mũi may tới, khoảng cách giữa các mũi 1mm. Đường may tới này cách đường may nẹp 5mm. May xong rút chỉ để tạo độ mo.

❖ Ủi ép đường may

- Ủi từ gót nẹp đến chân ve đường chỉ may lé lên phía trên 1mm ủi ép phần thừa lên thân áo
- Từ chân ve đến xẻ ve, đường chỉ may nằm ở giữa cạnh dựng

❖ Vắt zíczắc đường may ve nẹp

- Vắt zíczắc phần vải thừa của đường may lên dựng. Một đỉnh mũi nằm trên dựng (không thấm xuống thân) đỉnh còn lại cách đường may nẹp 2 li các đỉnh mũi cách nhau 1 cm
- Gấp đầu ve vuông, lộn đầu ve thật êm và vuông theo mẫu
- Lộn gót nẹp tròn đều, bẻ nẹp lé về phía trong 1 li từ chân ve đến gót nẹp
- Cạnh ve đến đầu ve lé ngược về thân áo

❖ Bấm điểm bẻ ve

- Ở vị trí xẻ ve kẻ thẳng lên đến đường bẻ ve, qua đường bẻ ve 1cm. Bấm thẳng và cách đường phân vẽ 1mm (bấm điểm bẻ ve ở nẹp áo)

❖ Lược ve nẹp

- Lược từ điểm bẻ ve đến xẻ ve thật phẳng và thẳng để khi khép má ve không bị hở

- Lược từ điểm xẻ ve đến đầu ve và tiếp xuống chân ve, lược lé về thân áo 1mm
- Lược từ chân ve đến gót nẹp, lược lé từ phía nẹp 1mm

❖ **Ui ve nẹp**

- Thoa nước lên cạnh ve nẹp, phủ bên trên một miếng vải trắng. Ui thật phẳng ve nẹp bên trong và bên ngoài
- Lược đường may nẹp bên trong với dụng áo. Lược trong đường may từ đầu ve nẹp đến hết gót nẹp. Khi lược vuốt nẹp áo cho thẳng và phẳng
- Vắt mũi zíczác phần đường may nẹp bên trong vào dụng không để chỉ thấm ra ngoài. Mũi chỉ vắt cách đầu vai 5cm và gấu 5cm
- Vắt túi lót vào dụng

❖ **Sửa lót thân áo trước**

- Sườn, cổ, nách lót áo cách phần ngoài 5mm
- Vai bằng thân ngoài.m
- May nẹp áo 2 bên giống nhau

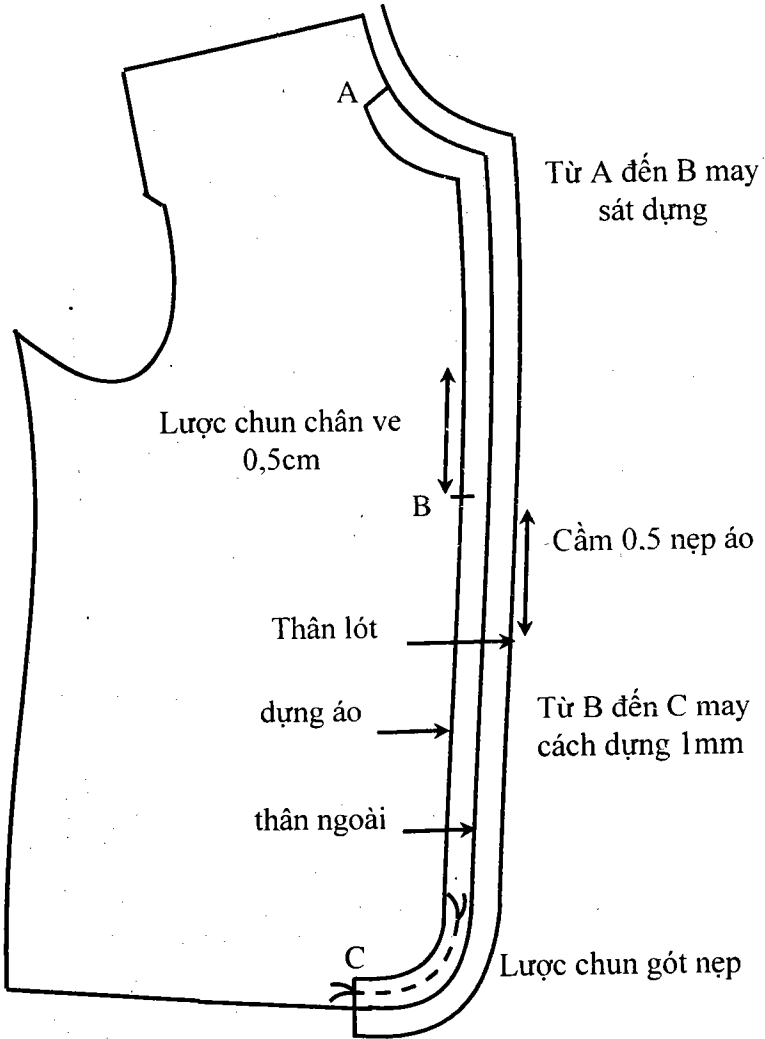

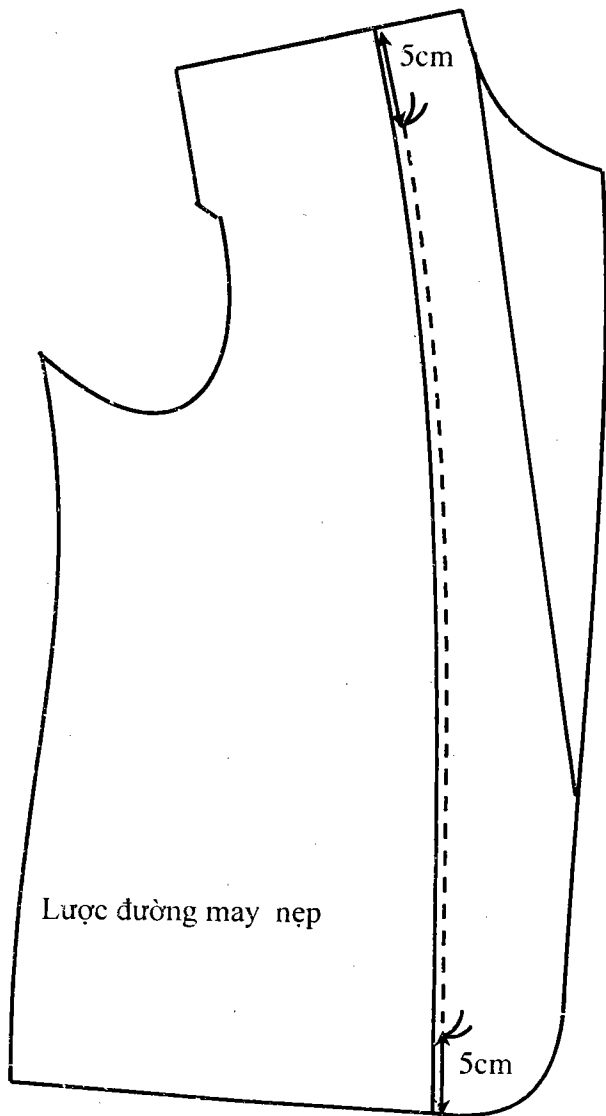

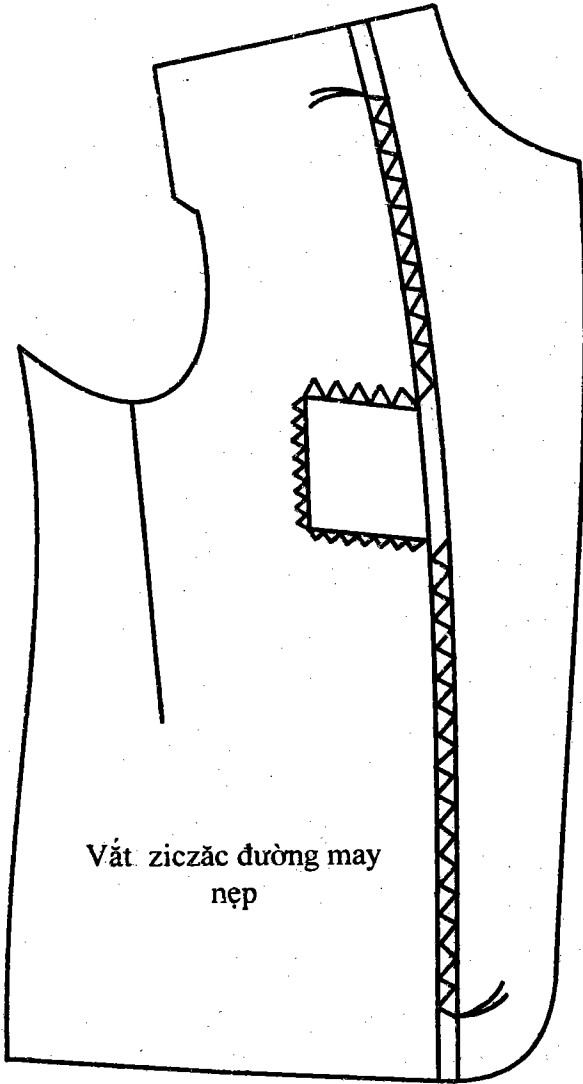

Vắt ziczác đường may
nẹp

XI. MAY SƯỜN, GÁU, VAI

1. May sườn thân ngoài

- Trước khi may kiểm tra lại chiều rộng thân áo, sườn thân trước để dưới, thân sau để trên, mép sườn thân sau đặt ngay đường kẻ 1 cm của thân trước. Các dấu mỗi ngang ngực, ngang eo, ngang hông phải trùng nhau.
- May theo đường phân vẽ, khi may đến ngang eo dẫn căng đường may để sau khi may xong không bị căng.
- Ui rẽ sườn áo về 2 bên
- Sườn còn lại may giống như trên.

a. Lên gấu

- Trải thân áo ra bàn, dựa vào đường mỗi để lên gấu, lược giữ gấu cho êm, sau đó vắt chữ v đỉnh cách nhau 1,5 cm. Chỉ thắm ra thân áo. Hai đầu gót nẹp vắt chữ V đỉnh cách nhau 3 mm.

b. May sườn lót

- May giống thân ngoài. May theo đường phân vẽ. Ui phân vải thừa sườn về thân sau.
- Lộn mặt phải áo ra ngoài

- Ghim vòng nách của lót và thân ngoài. Trải thân áo xuống mặt bàn, vuốt cho vòng nách lót thân ngoài khớp nhau, ghim giữa 2 đầu sườn
- Sửa gấu lót dài hơn gấu thân ngoài 1cm, kẻ 1 đường kẻ cách gập gấu 2, 5 cm.
- Bẻ gấu lót 1cm, lược ngay đường kẻ của gấu thân ngoài. Khi lược giữa lót gấu thật êm phẳng.
- Sườn, sóng lưng của lót và thân ngoài khớp nhau.
- Vắt kín mũi giữa gấu lót và gấu thân ngoài.
- Vắt mũi chữ V lớn cách gằm nách 5cm, đỉnh mũi cách nhau 2 cm. Chiều cao 2cm.
- Lược thân sau của lót và thân ngoài từ gằm nách lên đến vai và trở về phía gằm nách bên kia

c. May vai:

- Vạch đường kẻ vai con thân trước 5mm
- Lược chun vai con thân sau, mũi lược cách mỏm vai 3cm và đầu vai cạnh cổ 5mm, mũi chỉ lược 2mm. Lược xong rút chun lại cho bằng vai con thân trước
- Đặt vai con thân sau theo đường kẻ vai con thân trước. Lược một đường theo dấu mũi và may theo đường lược

- Ủi rẽ đường may về 2 bên.
- Thấm nước đoạn chun vai sau đó ủi thu cách mồm vai 3cm, lược sát đường may rẽ. Khi lược vuốt thẳng vai áo ra ngoài mồm vai và hơn uốn con dựng ngực để vết ngực áo bên ngoài phẳng. Lược dính cả dựng.
- Vắt chữ V đường may vai con thân sau vào dựng. Vắt từ đầu vai cạnh cổ đến cách mồm vai 3 cm. mũi vắt sát đường may rẽ và thấm vào dựng.
- Vai con lót may giống thân ngoài

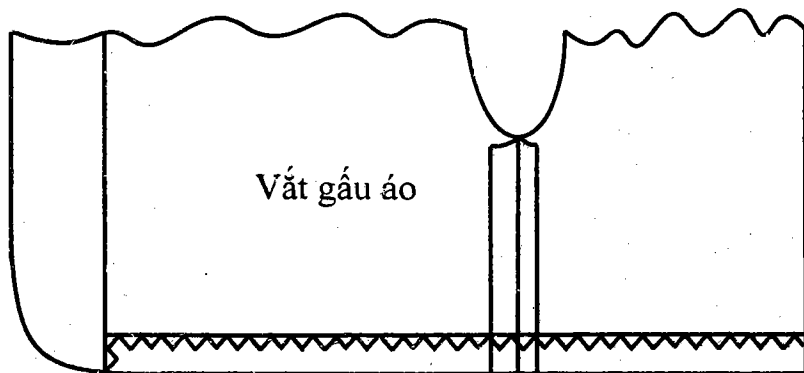
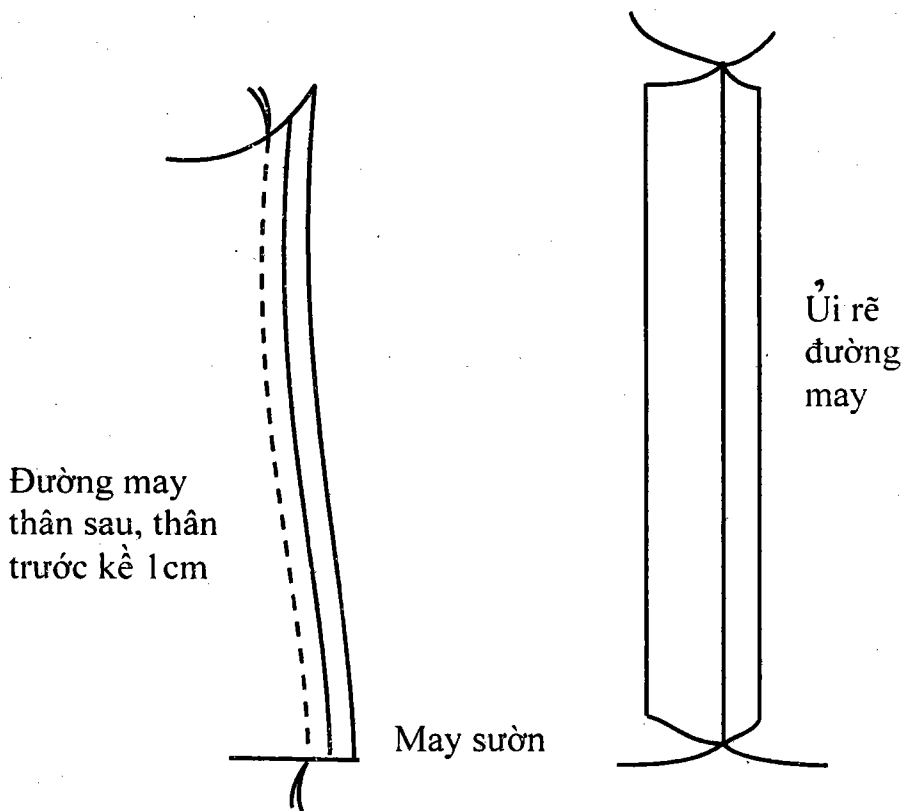

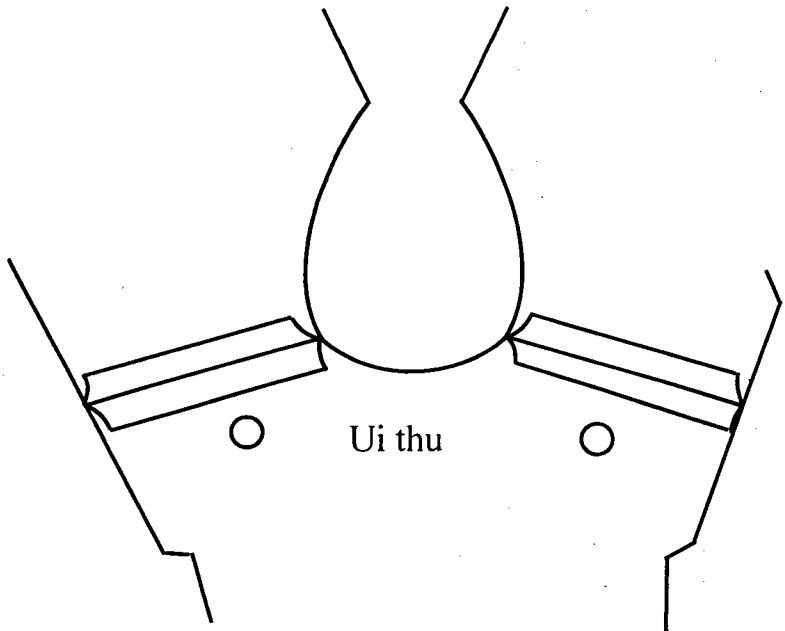
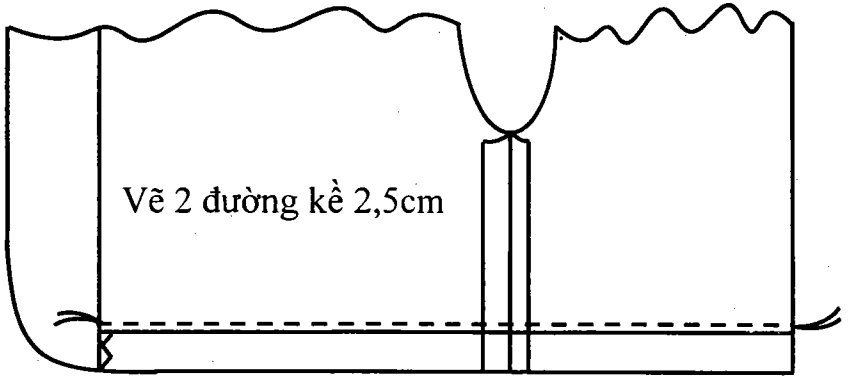

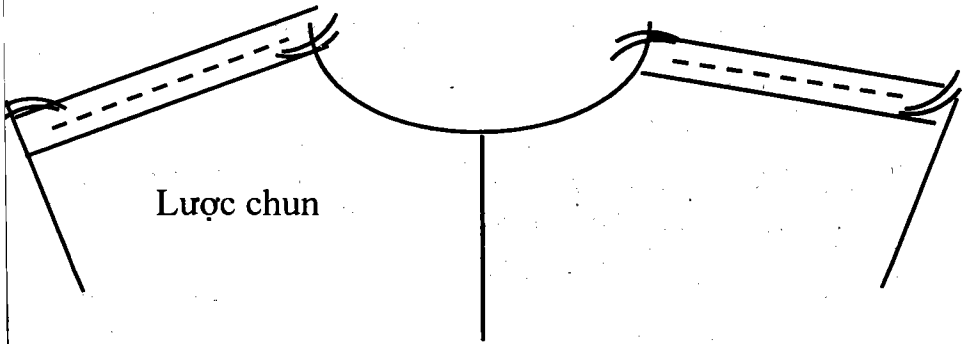

XII. YÊU CẦU KỸ THUẬT

- Áo sau khi may xong không bị vắn vai
- Thừa ngực, thiếu ngực, oang cổ
- Sườn đồ một bên trước và sau
- Đu thân sau, thiếu ngực, tỏa vạt
- Thừa thân sau, bênh ngực, đao vạt
- Dúm nách trước và sau
- Cổ ngứa
- Gắn gáy(đòn gánh)
- Tay lãng
- Tay quắp
- Đồ đầu tay

- Du thân sau
- Đảm bảo yêu cầu kỹ thuật, thông số
- Đảm bảo vệ sinh công nghiệp

XIII. CÁC DẠNG SAI HỒNG, NGUYÊN NHÂN VÀ CÁCH KHẮC PHỤC

1. Áo vắn vai, thừa ngực

a. Nguyên nhân

- Vai ngã phía trước
- Ngực lép
- Lưng khom

b. Cách khắc phục

- Hẹp ngang cổ trước vào
- Mở ngang cổ sau
- Nách hoắm sâu

2. Thiếu ngực, oang cổ

a. Nguyên nhân

- Vai ngã phía sau
- Hơi ưỡng
- Lưng ngang

b. Cách khắc phục

- Mở ngang cổ trước
- Hẹp ngang cổ sau

3. Sườn đồ một bên trước và sau

a. Nguyên nhân

- Dáng vai thấp một bên

b. Cách khắc phục

- Hạ thấp vai bên đồ (giảm bao nhiêu hạ nách bấy nhiêu)
- Hoạch độn ken dày thêm

4. Đu thân sau, thiếu ngực (phần cài nút), tỏa vạt

a. Nguyên nhân

- Dáng gù

b. Cách khắc phục

- Đông thân sau
- Giảm đầu vai trước
- Đưa vai trước ra

5. Thừa thân sau, bênh ngực, đao vạt, vắn vai

a. Nguyên nhân

- Dáng lưng ngay
- Ngực ưỡn
- Vai ngã phía trước

b. Cách khắc phục

- Nới đầu vai trước
- Tụt sườn sau
- Chỉnh vai

6. Thiếu ngực, tỏa vạt, oang cổ**a. Nguyên nhân**

- Dáng lưng gù

b. Cách khắc phục

- Đông thân sau
- Giảm đầu vai trước

7. Dúm nách trước và sau**a. Nguyên nhân**

- Hẹp ngang nách
- Dày ngực

b. Cách khắc phục

- Nới rộng ngang nách

8. Cổ ngựa**a. Nguyên nhân**

- Gáy gục phía trước
- Cổ dài
- Thiếu vòng cổ sau

b. Cách khắc phục

- Hạ vai trước
- Mở ngang cổ sau

9. Gắn gáy (đòn gánh)**a. Nguyên nhân**

- Gáy ngựa

- Ken dày
- Xuôi vai nhiều

b. Cách khắc phục

- Giảm đầu vai sau
- Hoặc giảm ken

10. Tay lãng

a. Nguyên nhân

- Dáng vai ngã về trước

b. Cách khắc phục

- Chỉnh tay về phía trước

11. Tay quắp

a. Nguyên nhân

- Dáng vai ngã về sau

b. Cách khắc phục

- Chỉnh tay về phía sau

12. Đồ đầu tay

a. Nguyên nhân

- Dư đầu tay
- Tay bị sâu

b. Cách khắc phục

- Giảm đầu tay

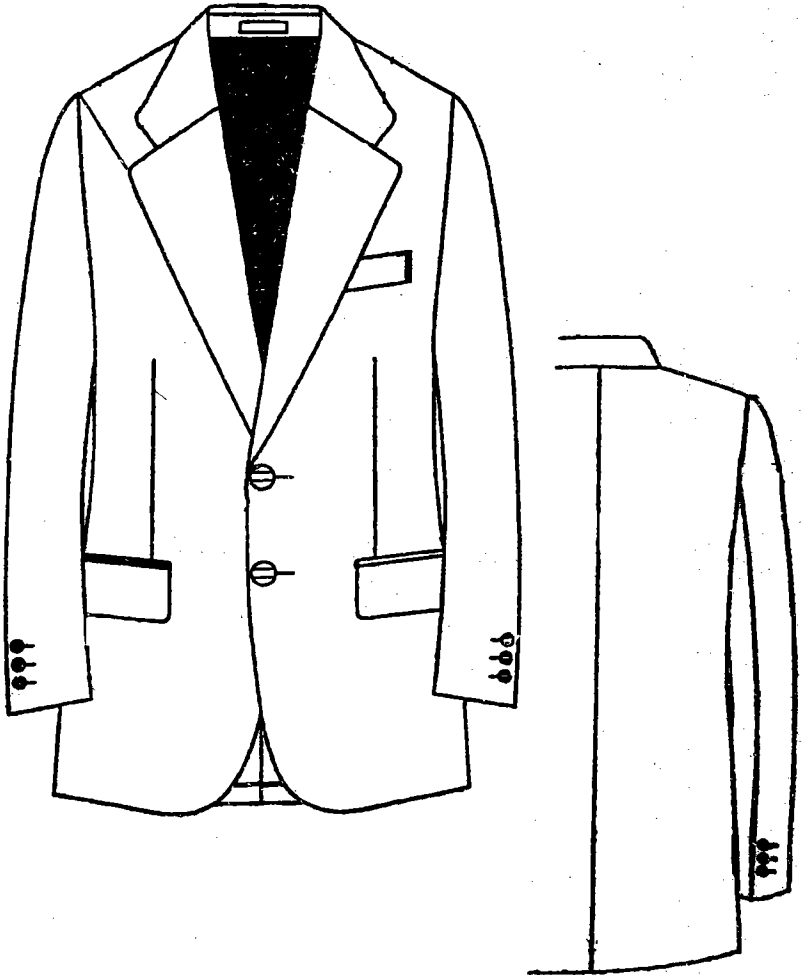

Bài 2.2

KỸ THUẬT MAY ÁO VESTON NAM LÓT LŨNG

I. CÁC BỘ PHẬN CỦA ÁO VESTON

❖ Lớp chính

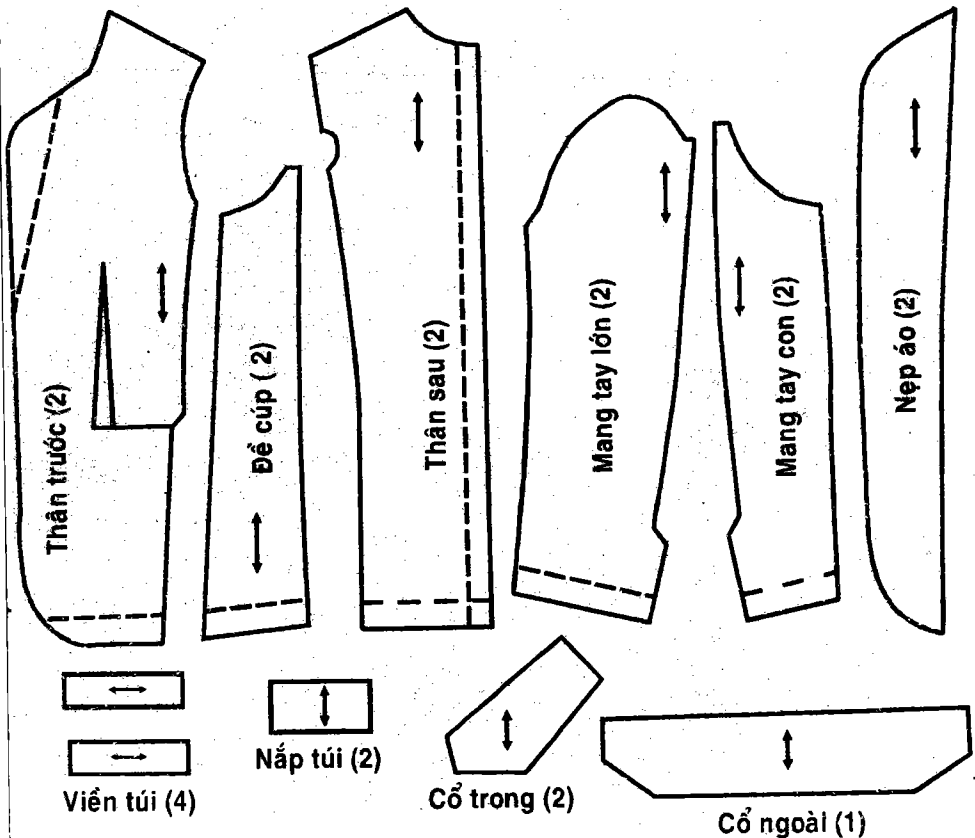

❖ **Lớp lót**

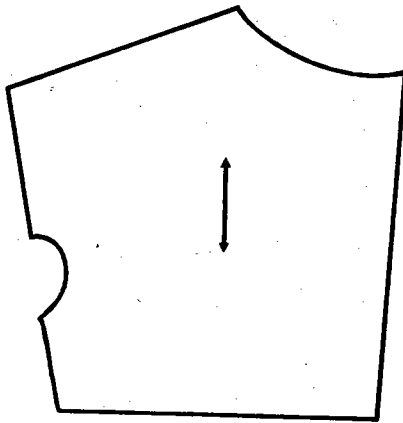
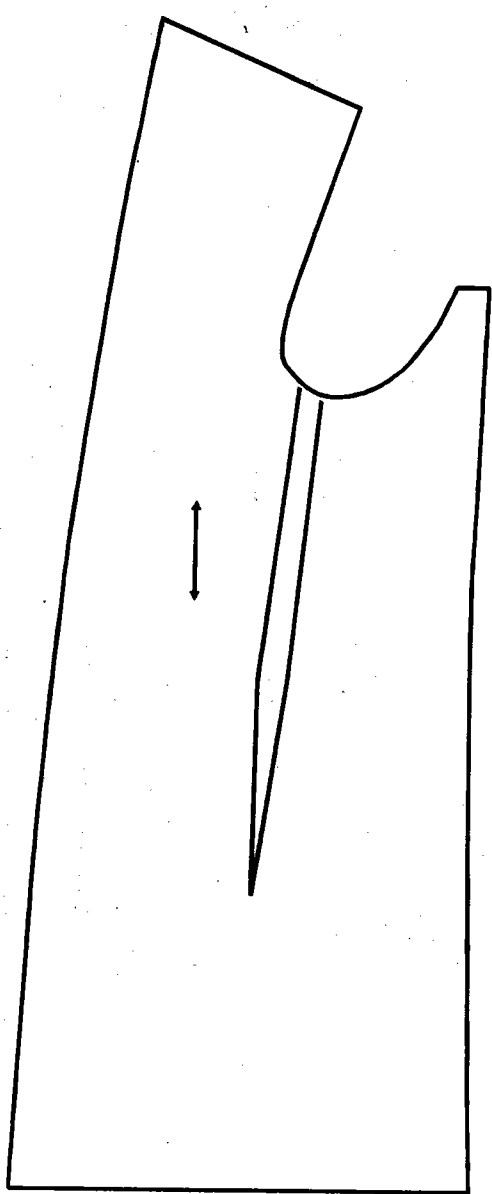

Lót thân sau (2)

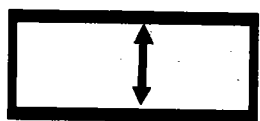

Lót nắp túi (2)

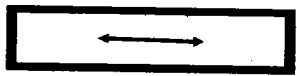

Đáp túi viền (2)

❖ Các chi tiết dựng, vải túi

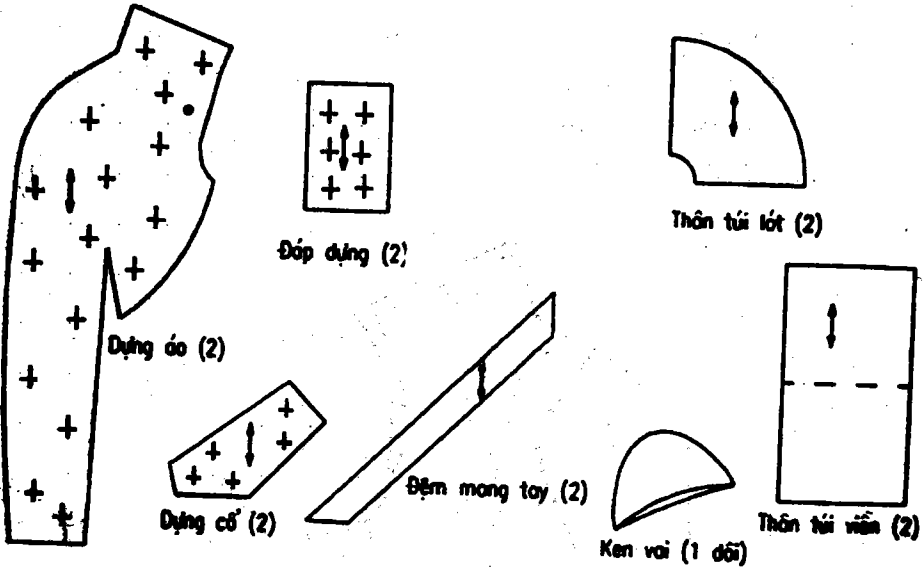

II. SANG DẤU

1. Cách thực hiện

- Bằng phấn : đặt thước trùng với đường kẻ, kéo phấn giữa hai lớp vải
- Bằng chỉ : lược lòng chỉ theo đường kẻ hoặc điểm (vị trí), dùng kéo cắt chỉ giữa hai lớp vải

2. Các chi tiết và vị trí cần sang dấu

- a. Thân trước, đê cúp .
- Đầu miệng túi

- Khuy
- Đường bẻ ve
- Đường gấp lai
- Đường gác vai, vòng nách
- Đầu chiết ngực
- Đường gác sườn
- Điểm ngang eo

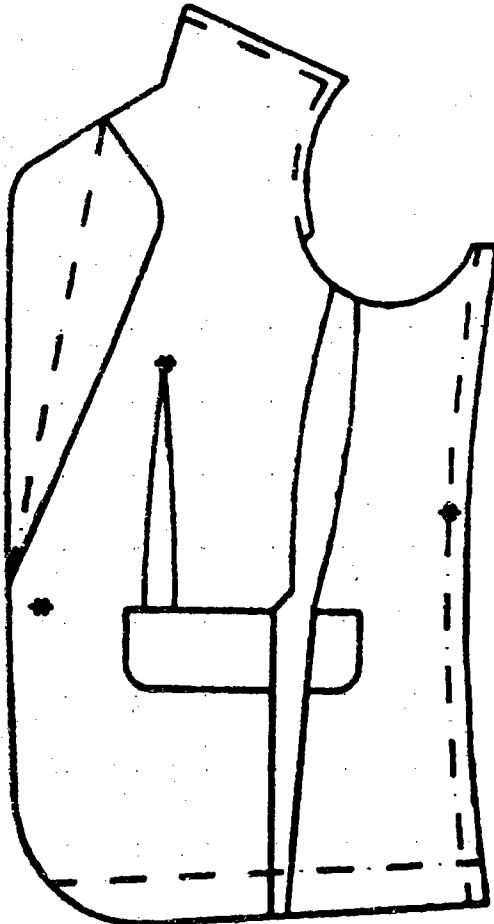

b. Thân sau :

- Đường gấp lai
- Đường góc vòng nách
- Điểm ngang eo.

c. Mang tay lớn

- Đường trục gấp bụng tay
- Đường gấp lai tay
- Đường giữa vòng đầu tay.

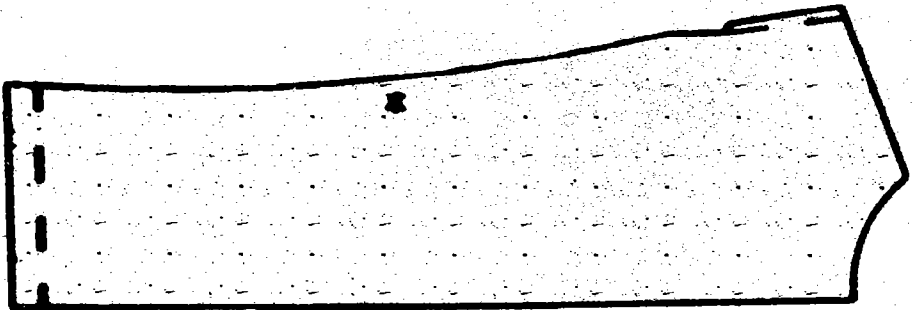
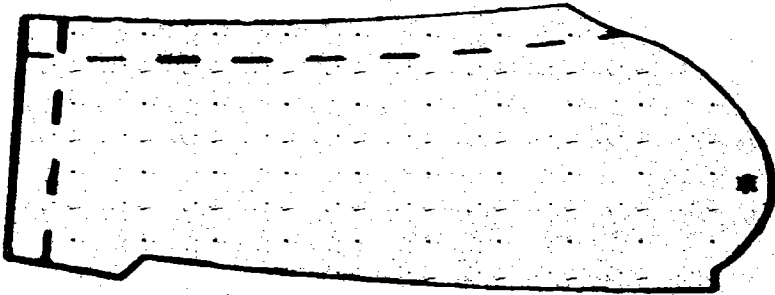

III. QUY TRÌNH MAY

❖ Phần 1 : *MAY THÂN ÁO*

May thân trước, chũm dựng, túi lót, thân sau, may túi, giải dựng, lộn nẹp, may sườn, vai, lai .

1. May thân trước

- May chiết ngực: May theo dấu thiết kế, đầu chiết phải thon vút (không tù đầu)
- May ráp đê cúp: Ủi rẽ chiết ngực, đê 2 mép miệng túi bằng nhau may to 1cm.
- Ủi thân trước: ủi rẽ chiết ngực, rẽ đê cúp (đầu chiết ngực ủi rẽ ống).
- Ủi thu đầu chiết ngực, ủi bai họng cổ thân trước.

❖ **Yêu cầu kỹ thuật** : đường may êm phẳng, đầu chiết thon, nhọn, miệng túi êm phẳng.

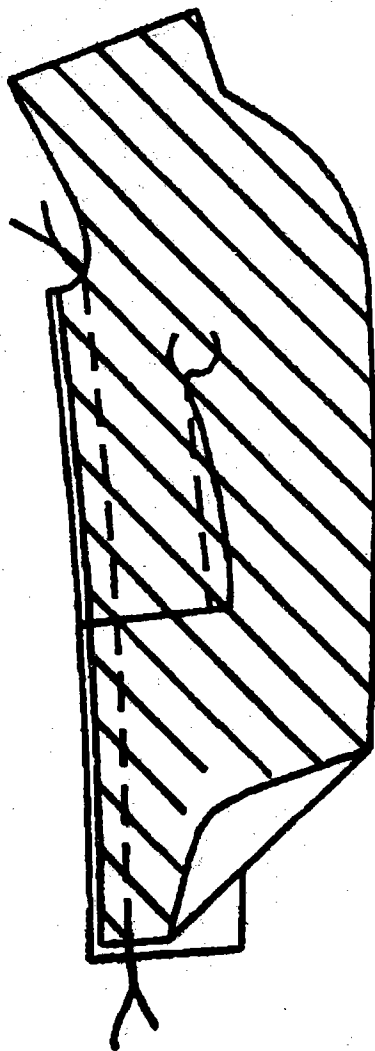
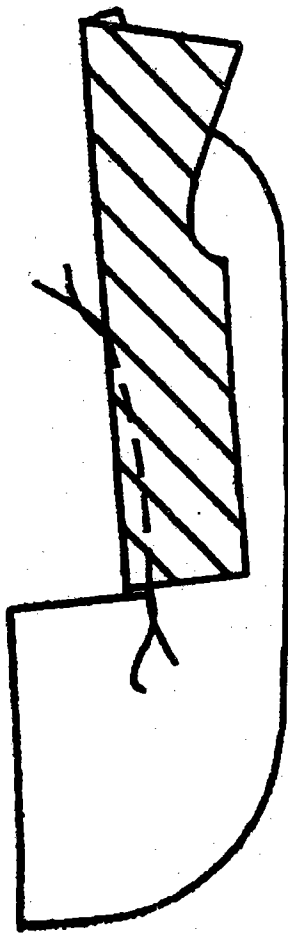

2. May chũm dựng

- May chiết dựng : may can kê ráp (đệm phía ngoài). Sau khi may xong cắt hết phần thừa xung quanh vải đệm.
- May chũm dựng : Dựng đặt dưới (đệm dựng phía ngoài), đắp dựng đặt cách vai con 2 cm, vòng nách 1cm, đường bẻ ve 1,5cm. May từ giữa về hai phía : chũm xong phía trước rồi sang phía sau. Các đường chũm cách nhau 1cm, vừa may chũm vừa uốn mo.
- **Yêu cầu kỹ thuật** : dựng tròn đều, không vênh vẹo, không luống củ, các đường may cách đều đúng quy định.
- **CHÚ Ý** : nên ngâm dựng để tránh co.

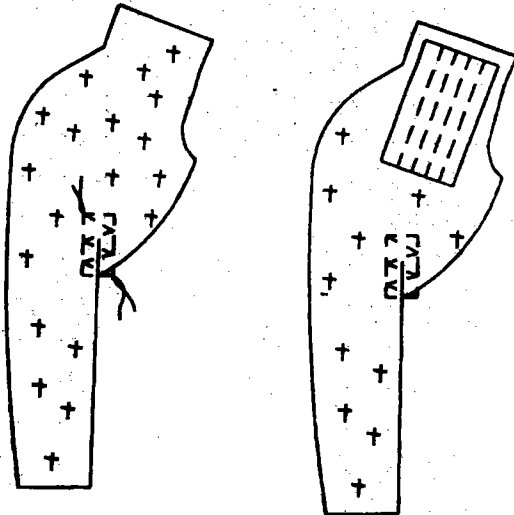

3. May túi lót :

- May chiết lót: Gấp theo đường trục chiết, may theo dấu phân thiết kế đầu chiết phải thon vút
- May túi lót (túi bên trái):
- May thân túi vào lót thân trước, may theo dấu thiết kế miệng túi ,may xong bấm nhả hai đầu và cạo lật thân túi vào mặt trái lót May đều miệng túi 0,5cm.
- May xóa cạnh thân túi : sắp các cạnh thân túi bằng nhau, may xóa xung quanh cạnh túi 1cm (trừ phân miệng túi)
- May ráp nẹp áo :
- Sắp bằng dấu phía trên, may ráp nẹp 1cm.
- Bên có túi lót chú ý may dính miệng túi , sau đó chặn 2 đầu túi 3 lần chỉ trùng khít.
- Yêu cầu kỹ thuật : Túi may xong phải đúng dấu thiết kế , êm phẳng , đường may không cầm bai , chiết không vắn

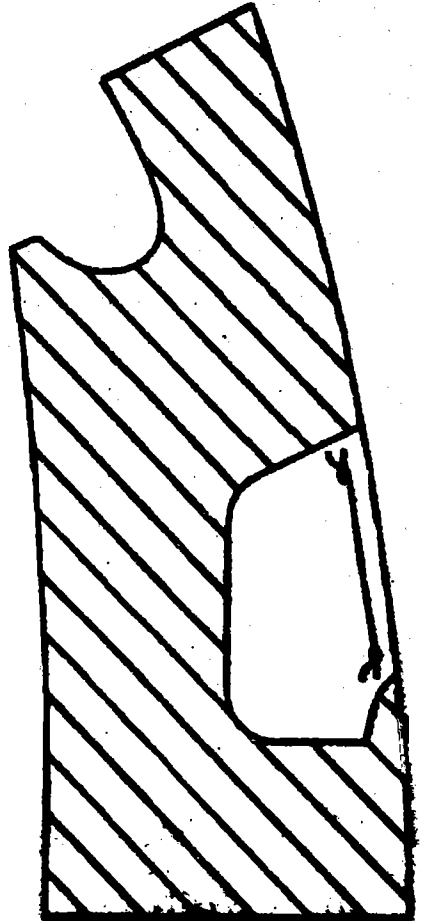
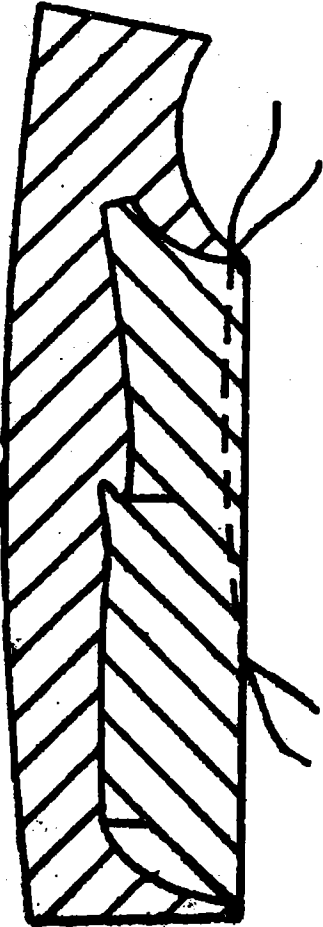

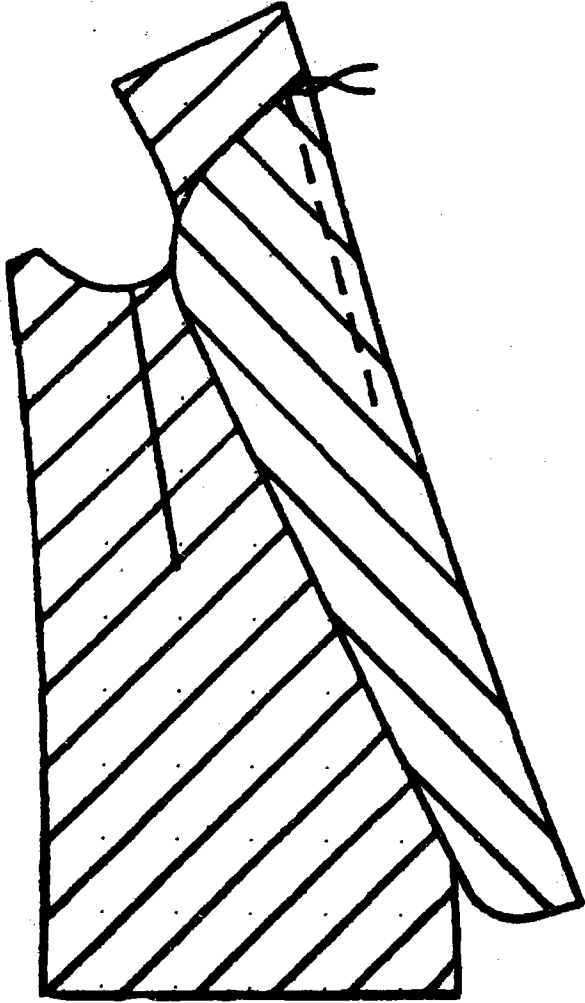

- **May thân sau :** lớp ngoài và lớp lót :
- Căn cứ vào dấu thiết kế từ sống sau từ chân cổ tới lại và ngược lại (cả lớp ngoài và lớp lót)
- Ủi rẽ sống lưng.
- **Yêu cầu kỹ thuật :** Đường may đều, êm phẳng , không cầm bai.

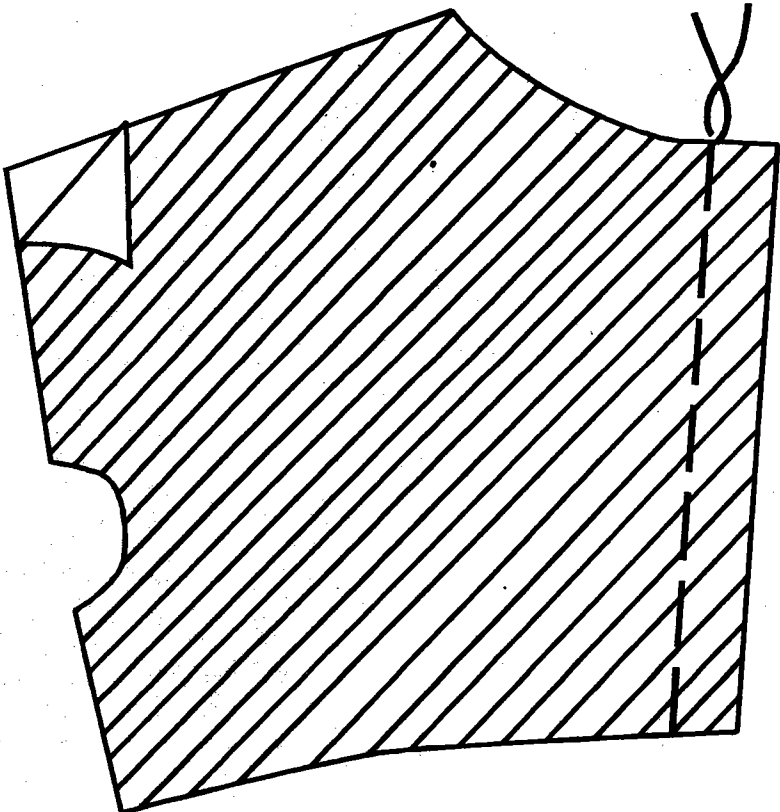

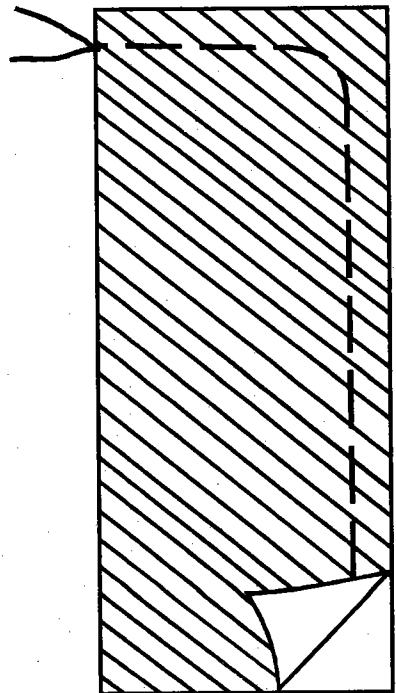
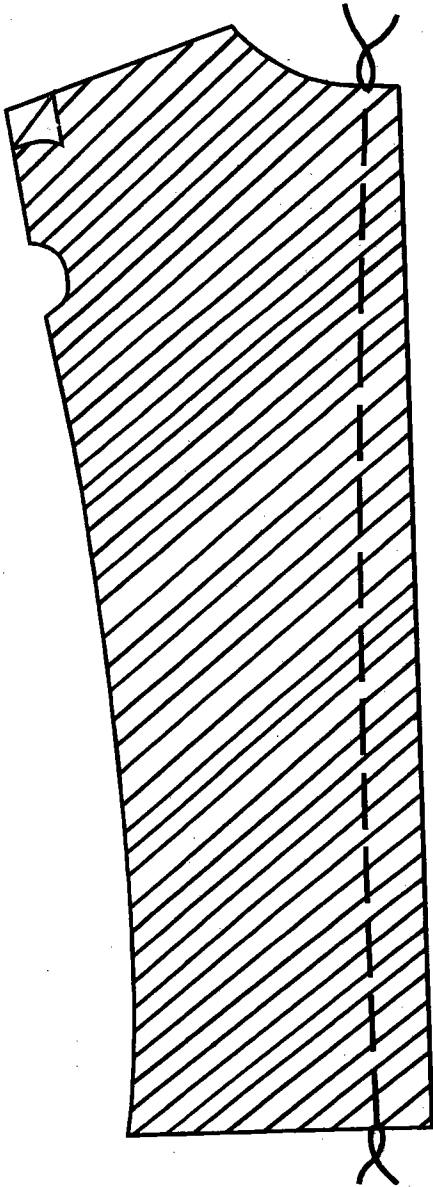

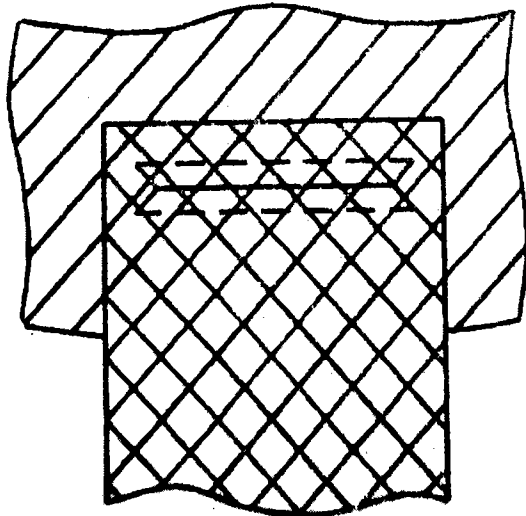
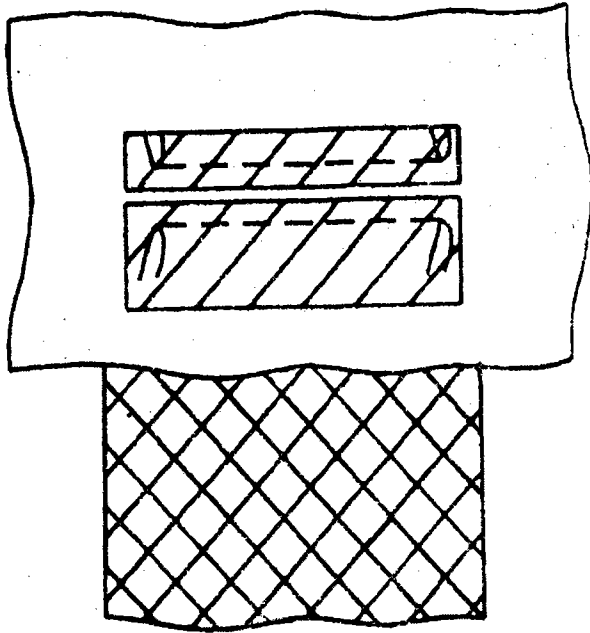

4. May túi (hai viên)

- May lộn nắp túi : cắt keo nắp túi chính xác , ủi dán keo vào lớp ngoài nắp túi. Khi may đế nắp lót xuống dưới may cách dựng 0,1cm (kéo căng lót khi may). Sửa nắp túi cách đều 0,5cm (riêng hai đầu góc sửa cách 0,25cm) . Lộn lại lược lé 0,1cm, ủi ép và vạch xác định bản to nắp túi theo quy định .
- Xác định miệng túi và ghim thân túi: căn cứ vào dấu thiết kế và nắp túi đã may lộn để xác định miệng túi . Đặt thân túi sao cho cân đối và cao hơn miệng túi 2cm , sau đó ghim giữ cho khỏi xô lệch.
- May ráp viền túi : ủi dán dựng viền vào viền túi .Đặt 2 sợi viền kề vào miệng túi đã xác định , may cách mép viền 0,4 – 0,5cm . Hai đầu góc túi lại mũi chắc chắn
- Mổ túi , hãm góc , may viền dưới : bỏ túi từ giữa ra hai bên (tương tự túi coi) . Ủi rẽ viền túi , gạt góc túi , chỉnh 2 sợi viền to đều và may hãm góc .May lộn khe viền dưới , vắt sổ chân viền may mí vào thân túi.
- May đáp vào thân túi : đặt đáp túi bằng mép thân túi , gấp mép đáp may mí vào thân túi.
- May xóa 2 cạnh túi : sắp mép thân túi thứ hai bằng mép thân túi thứ nhất, may xóa cách mép 1cm .
- May viền trên: đưa nắp túi xuống dưới viền trên (đường phân nắp túi bằng mép vải) .

- Hai đầu nắp túi vừa sát góc túi . May chặn đầu góc thứ nhất ,may lộn khe viền trên và cuối cùng may chặn góc túi thứ hai (khi may lộn khe đáy viền trên cong lõm 0,1 cm).
- **Yêu cầu kỹ thuật**: viền to tròn , đúng quy định , êm phẳng , khép kín , góc không tụt sô , nắp đúng mẫu đủ lé , nắp không thừa thiếu , 2 vé đối xứng .

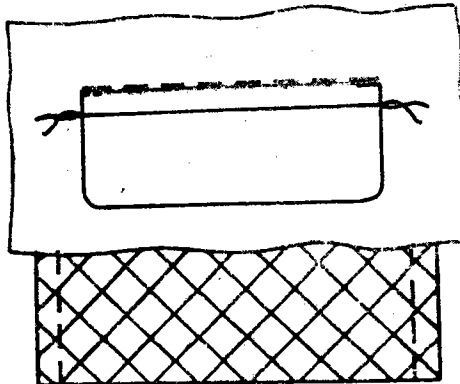
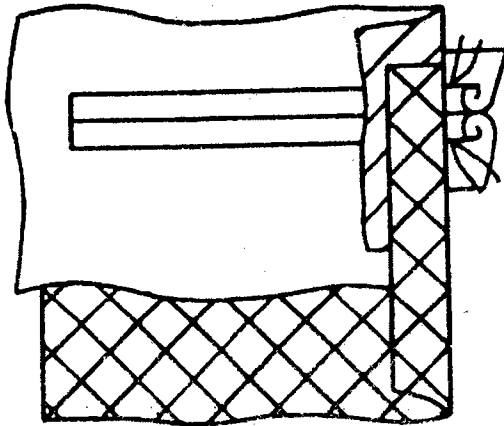

- Giải dựng

- Ủi dựng vào thân áo: dùng đệm ủi chuyên dùng ủi phẳng dựng và thân áo (ủi tiêu đầu chiết và bai họng cô thân trước).
- Lược giải dựng : chun dựng đoạn ngang eo , vuốt thẳng .Sắp dựng và thân áo cân đối (đáp dựng quay ra ngoài). Lược giải dựng theo trình tự ghi trên hình vẽ: đường thứ nhất vuốt dọc theo thân áo, các đường tiếp theo vét chiều ngang về 2 phía. Lược đường thứ ba đến miệng túi thì cắt giảm bớt dựng theo góc túi và đưa dựng vào giữa thân túi và thân áo .Sau khi giải dựng xong vắt ghim thân túi dưới vào dựng .

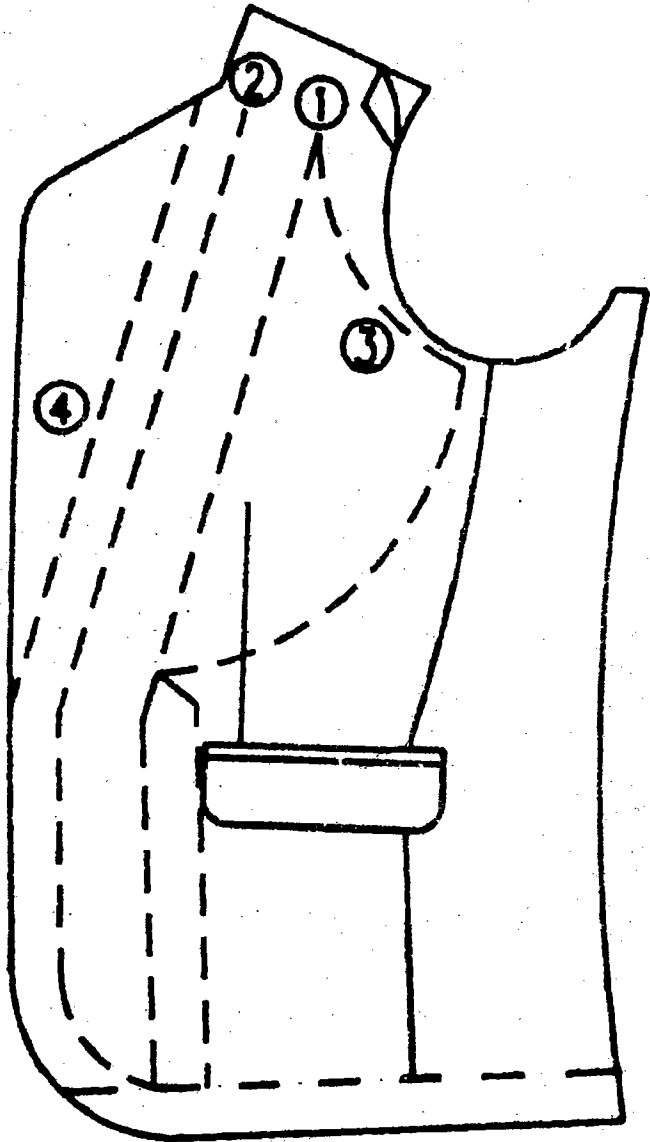

- Vắt ve : áp dụng kiểu vắt trần, vắt từ trong đường bẻ ve 1cm trở ra, đường nọ cách đường kia 1cm mũi nọ cách mũi kia 1cm (vừa vắt vừa vét) để ve vắt xong được mo úp. Không để lộ chỉ ra phía thân áo .
- Sửa dụng ủi ép đóng : vạch nếp theo dấu thiết kế , cắt bớt dụng đoạn từ xẻ ve đến hết lai (sao cho đối xứng hai thân áo). ủi dán đóng theo mép dụng đã sửa , đồng thời ủi dán đóng 2/3
- đường bẻ ve phía trên (cách đường bẻ ve 0,5cm) để nếp được ổn định và tăng độ cứng. Sau đó ủi chết nếp đường bẻ ve 2/3 về phía trên

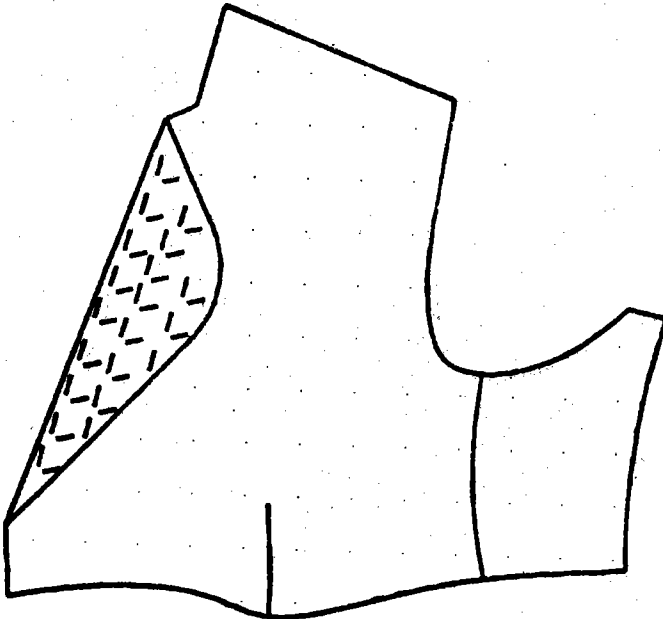

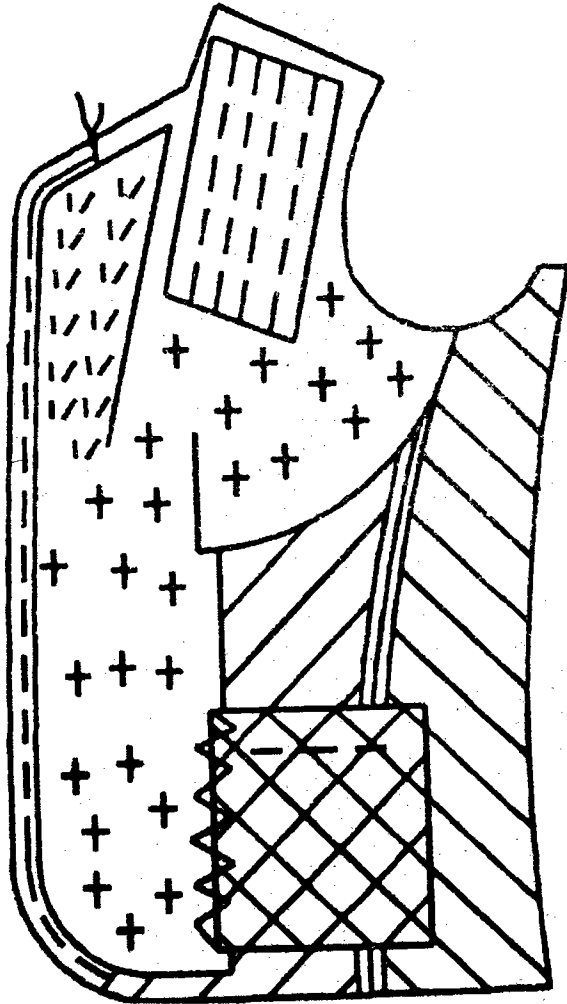

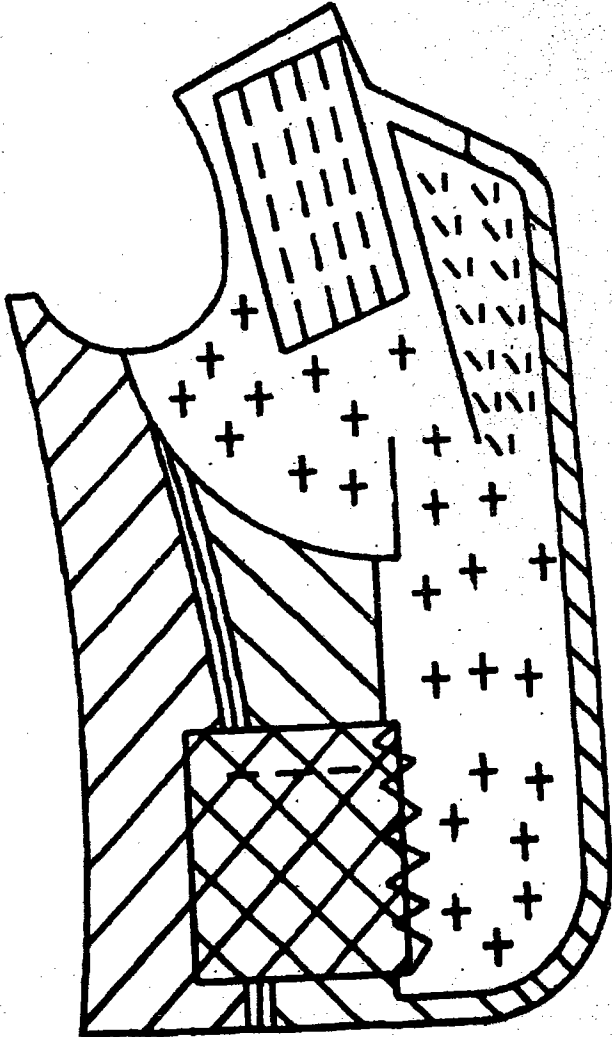

5. May lộn nẹp :

- Sửa 2/3 mép ve phía trên thẳng sợi , lược nẹp hơi cầm đoạn đường eo và may lộn từ điểm xẻ ve đến hết gót nẹp (khi may để nẹp xuống dưới) may cách dụng 0,1cm , riêng đoạn ve áo may sát mép dụng .
- Bấm xẻ ve , cắt giảm gót nẹp, khâu chun gót nẹp, vắt ghim mép nẹp vào dụng áo .
- Ủi ép : lộn nẹp trở lại , lược lé , lược mo ve, lược má ve theo phần vạch trên dụng lược giữ cạnh nẹp trong : Lật lót lên vắt ghim cạnh nẹp trong vào dụng .
- Sửa lót : vuốt lót êm phẳng , sửa lót theo thân áo lớp ngoài.
- Yêu cầu kỹ thuật : nẹp êm phẳng , đúng thiết kế , đối xứng , ve mo úp, nẹp ghim chắc chắn, lót không hụt.

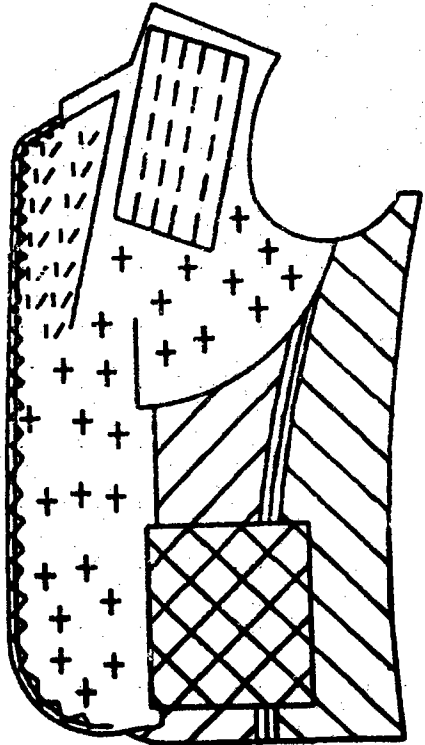
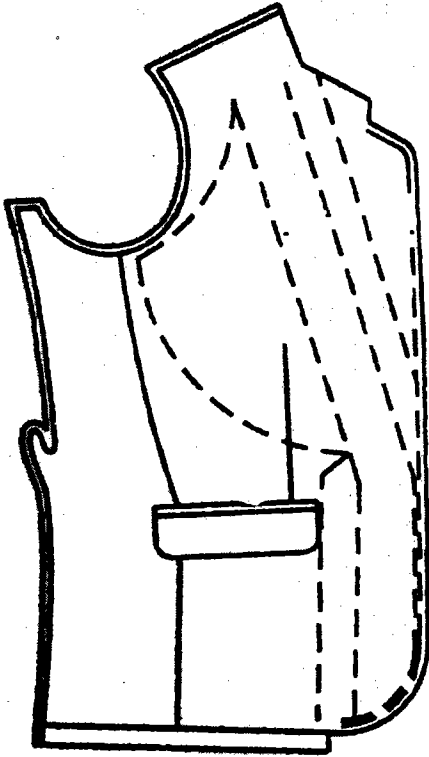

6. May sườn :

- Kề thân sau vào đường kẻ góc của thân trước , sao cho điểm dấu ngang eo trùng nhau may to 1cm . ủi rẻ đường sườn .Đường may lót sườn ủi lật về thân sau.
- **Yêu cầu kỹ thuật :** đường may đúng dấu thiết kế, đều làn , không cắm bai.

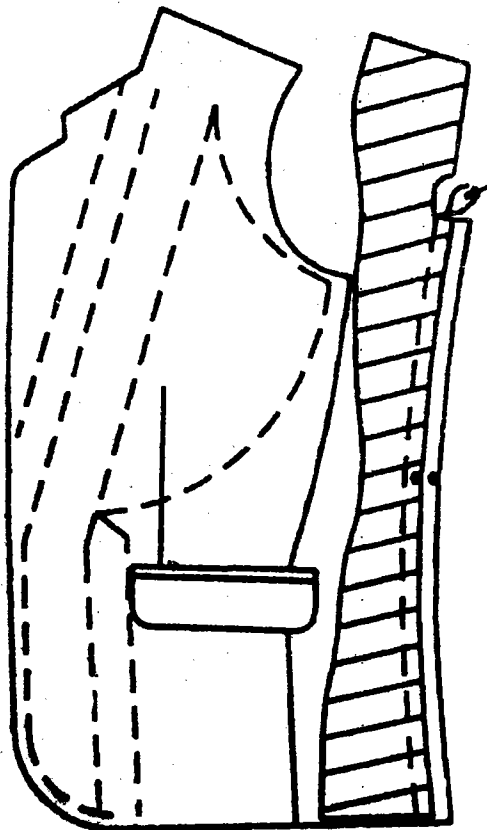

7. Lược và vắt lai :

- Lược gấp lai đều làm theo dấu mũi và vắt nhân tự .
- May cặp đường sườn giữa lót và thân áo .
- Lược lót lai thân trước cách lai lớp ngoài 1,5 cm và đường lược bề gấp 1,5cm . Vắt súp lần lót gấu thân trước (không thâm ra lần ngoài) .
- Yêu cầu kỹ thuật : Lai đều làn , đường vắt êm phẳng , không găng lần lót trong .

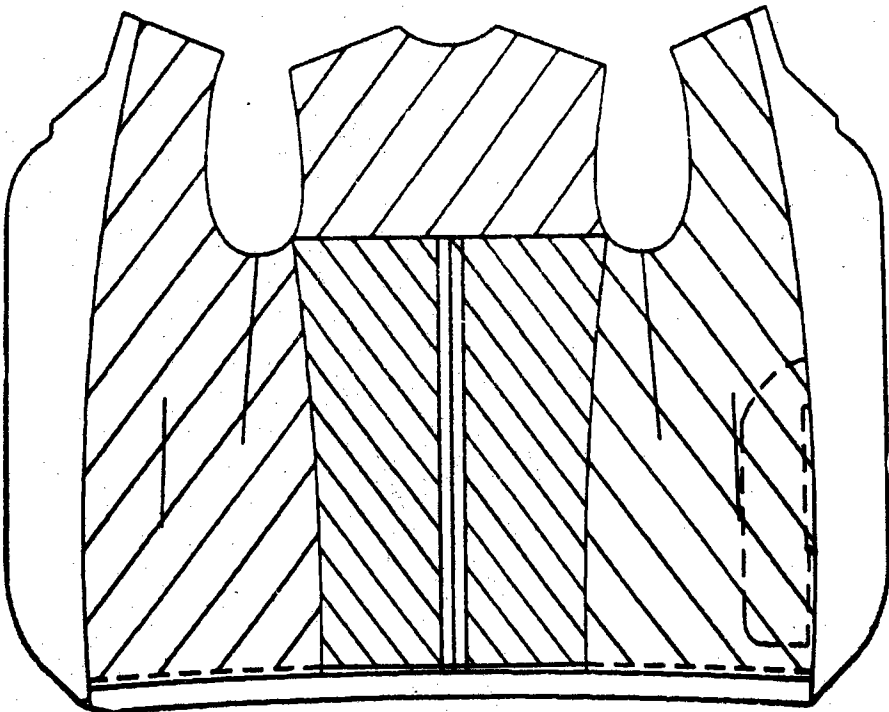

8. May vai :

- Đặt vai sau kề vào đường gác vai trước may to 1cm (cầm vai sau từ 0,8 – 1cm)
- May xong ủi rẽ vai con , lược vét vai vào dụng và đột ghim .May lót vai như lần ngoài và ủi lật về phía sau.
- Yêu cầu kỹ thuật: vai êm phẳng, không chùn thừa phía trước, vai sau cầm đều không dùm.

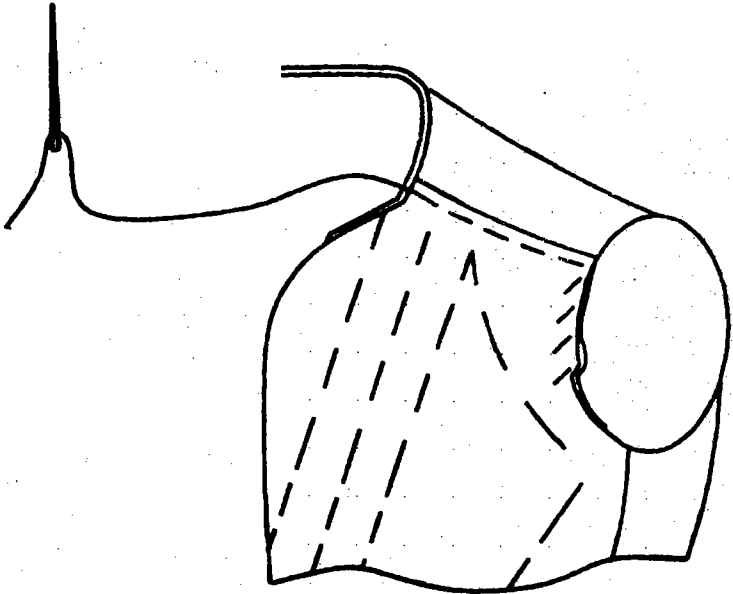

❖ Phần 2 : MAY CỔ VÀ TRA CỔ

1. Cắt dựng và may chũm cổ trong

- May can cổ trong và dựng cổ : cổ can rẽ , dựng can kê vào mép rẽ cổ trong.

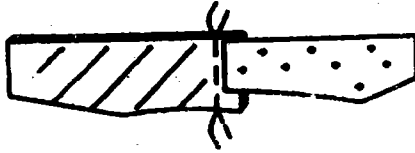

May chũm cổ : chân cổ chũm dọc cách nhau 0,5cm, phần bẻ lật chũm chữ V các đỉnh cách nhau 3cm. Viền bọc chân cổ sát dựng .

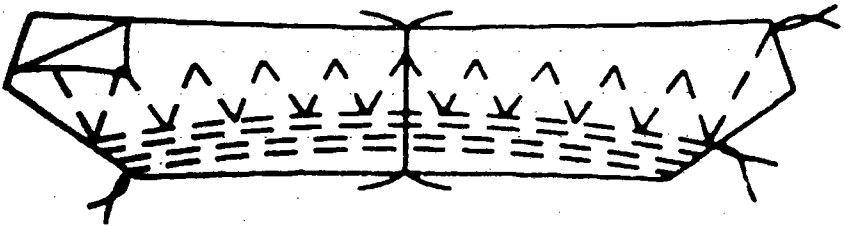

2. Lược và vắt cổ trong :

- Ủi phẳng và ủi bai chân cổ , ủi gấp cổ theo đường may đã xác định .
- Kê mép chân cổ trong vào đường vạch chân cổ đã xác định , lược và vắt cổ trong (Chú ý đường bẻ ve - cổ trùng nhau)

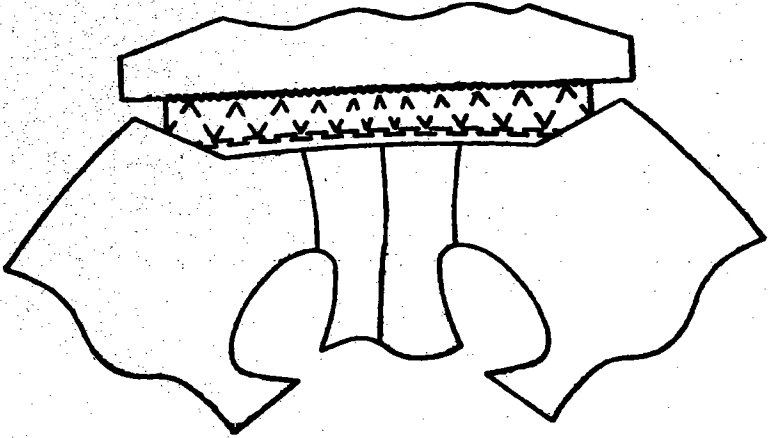

3. **Sửa cổ trong , may zic-zac vành cổ ngoài**

- Sửa cổ trong chính xác và cân đối , kẻ mép cổ ngoài cách đều vành cổ 1cm và may zic-zac (hoặc vắt nhân tự)

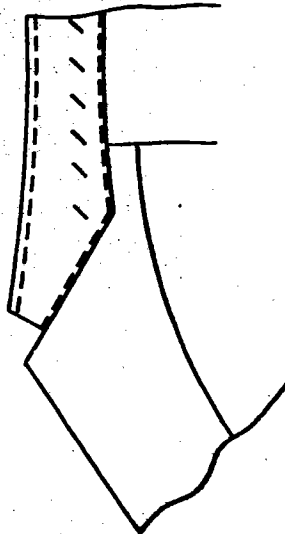

4. Lược và vắt cổ ngoài

- Lược gấp cổ ngoài bọc sát mép vành cổ , lược mo cổ sau đó lược má ve gấp đầu cổ và lược gấp chân cổ trong .
- Má ve : vắt rẽ ngang mũi
- Đầu cổ : phía trong vắt mí và nhân tự .
- Chân cổ : vắt mí.
- Yêu cầu kỹ thuật : cổ êm phẳng , cân đối , đường vắt không lộ chỉ.

Phần III : MAY TAY VÀ TRA TAY

1. May tay lớp ngoài

- May đường bụng tay : may can rẽ 1cm . Ủi gấp lai tay theo dấu mũi và vắt nhân tự .
- May đường sống tay : may can to 1cm xong lược đoạn xẻ giả của tay . Ủi rẽ sống tay , lộn lại ủi lé về phía mang tay con 0,1cm , ủi chét nếp $\frac{3}{4}$ sống tay và $\frac{2}{3}$ bụng tay phía dưới .

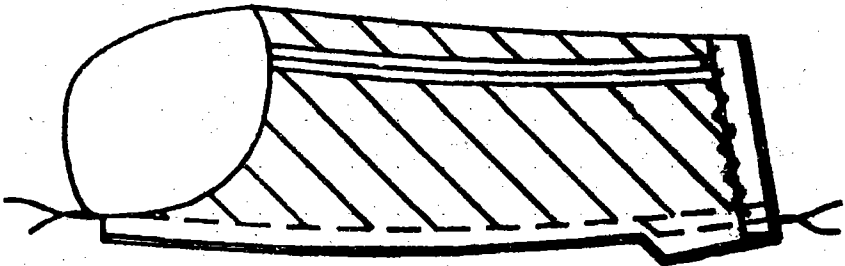

2. May tay lớp lót :

- May gân giống như tay lớp ngoài nhưng không có đoạn xẻ giả và không gấp gấu của tay .

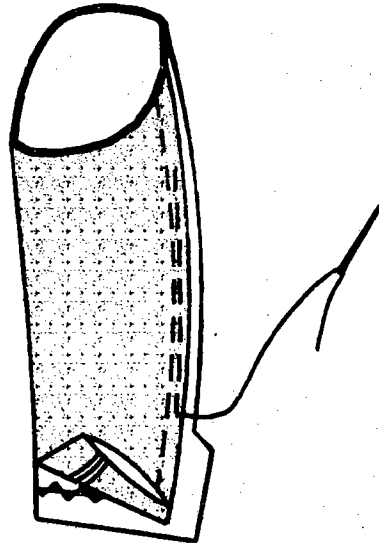

3. Lồng lót tay

- Lược giữ đường sống tay : đặt hai đường sống tay trùng nhau , đầu lót tay dư 2cm lược từ điểm xẻ của tay đến cách đều sống tay 10 cm.
- Lược gấp lót của tay : lộn cho lót tay quay ra ngoài , gấp lót của tay cách lần ngoài 1,5 cm lược giữ và vắt mí gấp mép. Vắt nhân tự đoạn xẻ giả của tay .

4. Vạch vòng nách :

- Căn cứ vào dấu mỗi góc vòng nách , vạch nổi cho tròn đều . Sau đó lược vành theo đường vạch làm cơ sở để tra tay .

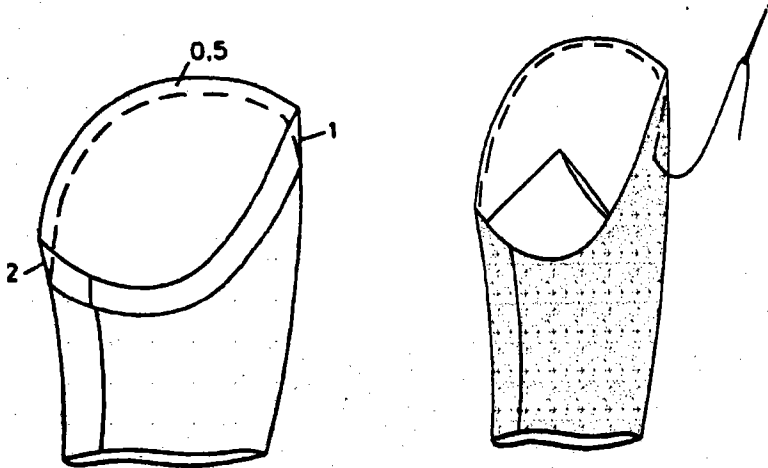

5. Sửa tay ,khâu chun vòng đầu tay

- Dựa vào vòng nách và công thức thiết kế sửa tay lớp ngoài và kiểm tra lượng cầm cho đầy đủ . Sau đó sửa lót tay dư hơn tay áo theo kích thước ghi trên hình vẽ .
- Khâu chun vòng đầu tay : khâu chũi cách mép đầu tay 0,4 cm từ cách đường bụng tay khoảng 4 cm đến qua đầu sống tay 4 cm . Điều chỉnh lượng cầm cho vừa đủ.

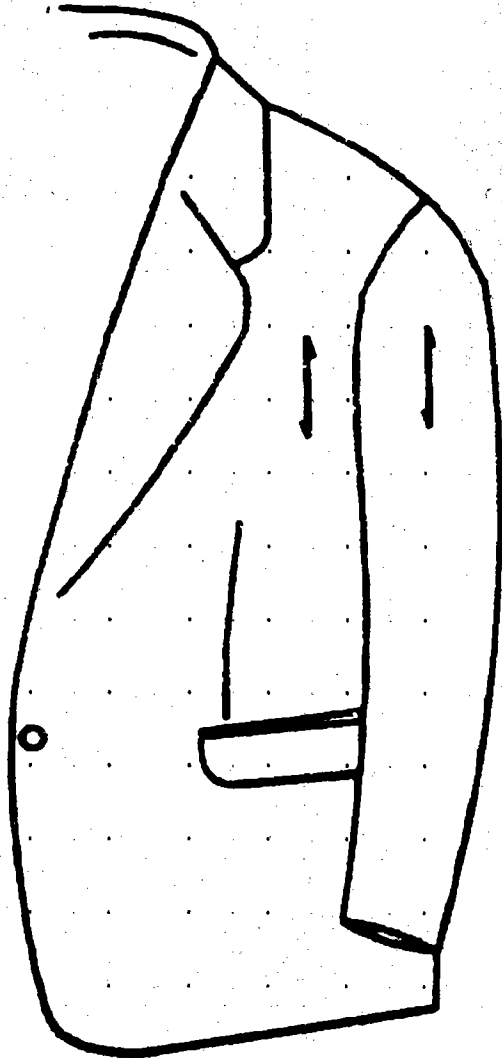

6. Lược tra tay

- Căn cứ vào điểm giữa vòng đầu tay và đường vai con thân áo , đặt tay kê vào đường kê góc , lược từ giữa ra hai phía .Lược to đều 0,5 cm .
- Sóc tay kiểm tra : đưa tay vào vai áo , sóc theo tư thế người mặc nếu thấy tay buông thẳng , canh sợi trùng với thân áo ủi được . Lược thêm 1 đường chỉ cho chắc chắn .

7. May tay :

- Đường may tra tay lấn đều vào trong đường chỉ lược tra tay 0,1 cm . Đoạn tay có rút chân nên đặt thêm vào đó đệm mọng tay . May xong sóc kiểm tra lại .

8. Đính ken

- Sửa bót dụng cách đường tra tay 1cm . Căn cứ vào đường tra tay , đặt ken vai dư ra ngoài đường chỉ 1,5 cm , hai đầu ken dư 1cm , điểm giữa lệch về phía sau 1 cm . Đột giằng ken vào đường vòng nách , vắt ghim đường cong ken phía trước vào dụng .

9. Lược giằng vòng nách :

- Vuốt lót êm phẳng , lược giằng vòng nách bằng chỉ đôi trùng với đường tra tay lớp ngoài

10. Lược và vắt lót tay :

- Bẻ gấp lót tay kê vào đường lược giằng sao cho bụng tay và sống tay trùng với lằn ngoài , lược cầm đều .

- Áp dụng kiểu vắt mí gấp mép để vắt lót tay.
- Yêu cầu kỹ thuật : Tay đứng, mọng tròn đều , không thiếu lót , mọng tay không gầy .

❖ Phần IV : ỦI HOÀN CHỈNH

1. Khuôn

- Thùa khuy : áo nam (*thân bên trái*) trước khi thùa phải may mỗi , bấm đầu tròn , đóng khuyết để khuyết được đanh.
- Đính nút căn cứ theo vị trí thiết kế và đầu khuy , nút đính có quần chân cao phù hợp với độ dày của thân áo .
- Đột nẹp : đột chìm mũi từ chân ve đến hết gót nẹp

1. Ủi hoàn chỉnh :

- Theo bài công nghệ là đã học.

❖ YÊU CẦU KỸ THUẬT SẢN PHẨM

- Áo may xong phải phẳng , các chi tiết không bị tụt sỏ , thủng rách , ố bẩn , các kích thước và vị trí các chi tiết đúng vị trí thiết kế quy định .
- Ve cổ không thừa , không thiếu , không vênh tênh .
- Dựng bấm , không thiếu nẹp , vai phẳng .
- Tay đứng : mọng trước , thoát sau , tròn làn , ken êm.
- Lót không thiếu , êm phẳng

Bài 2.3

KỸ THUẬT MAY ÁO MĂNG TÔ NAM



Bài 2.3

KỸ THUẬT MAY ÁO MẶNG TÔ NAM

I. CÁC CHI TIẾT CỦA ÁO MẶNG TÔ

❖ Lớp chính

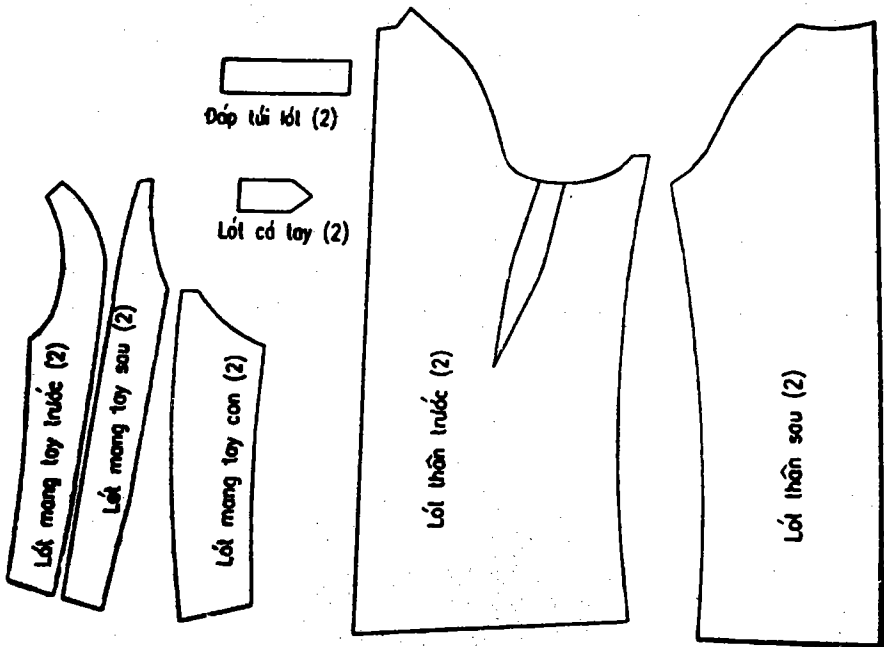

❖ Lốp lót

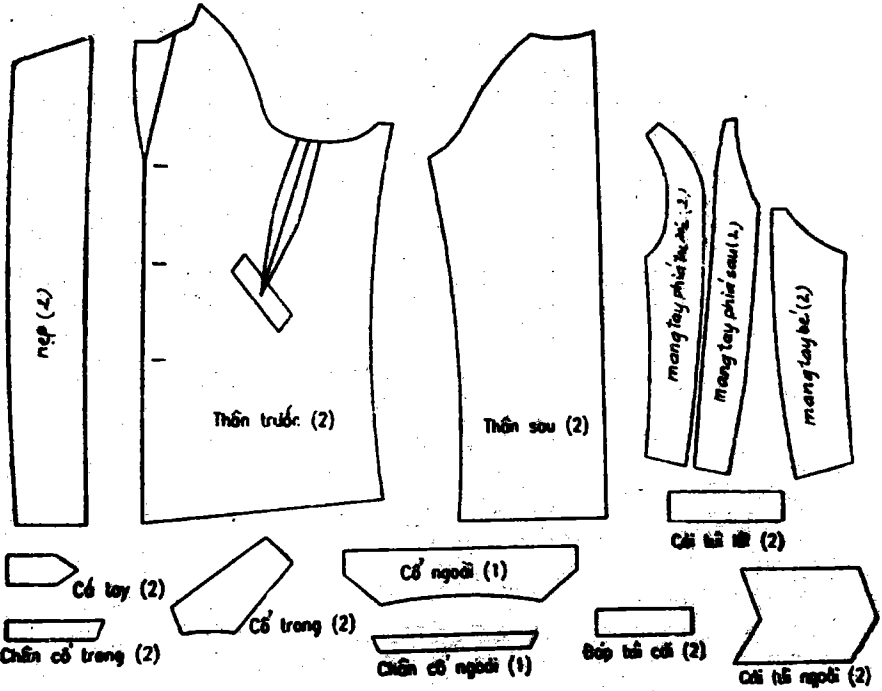

❖ Các chi tiết dụng, vải túi

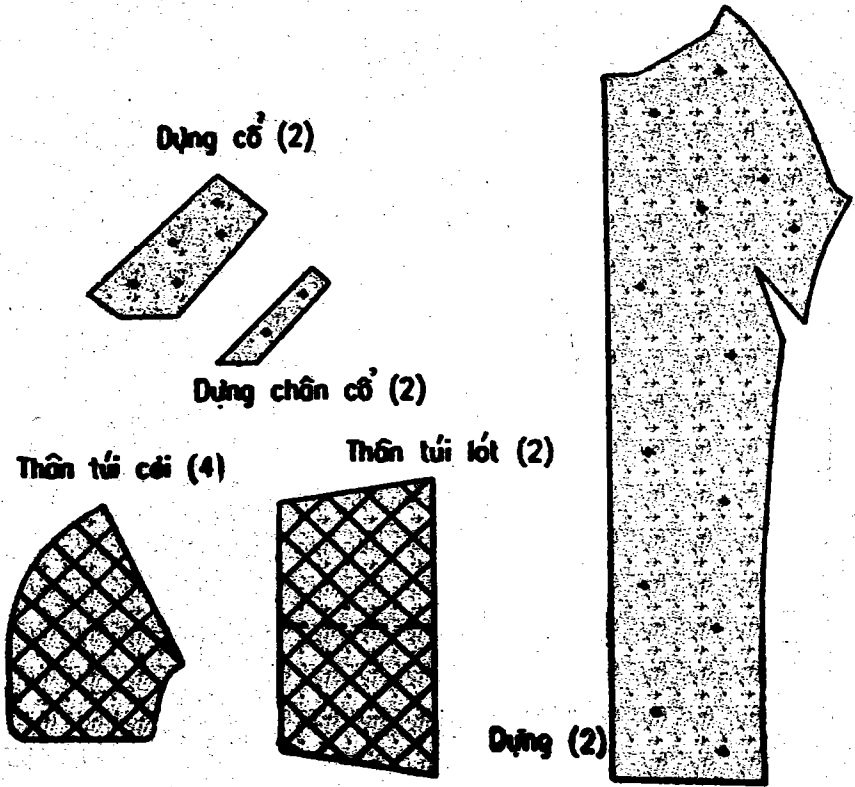

II. SANG DẤU:

1. Cách thực hiện:

- Bằng phấn: đặt thước trùng với đường thành phẩm và sang dấu giữa hai đường thành phẩm
- bằng chỉ : lược lỏng chỉ theo đường thành phẩm hoặc điểm (vị trí), dùng kéo cắt chỉ giữa hai lớp vải

2. Các chi tiết và vị trí cần sang dấu:

❖ Thân trước

- Đầu miệng túi
- Đường gấp lai
- Đường gác vai, vòng nách
- Đầu chiết sườn
- Điểm ngang eo
- Đường bẻ ve
- Đường gác sườn

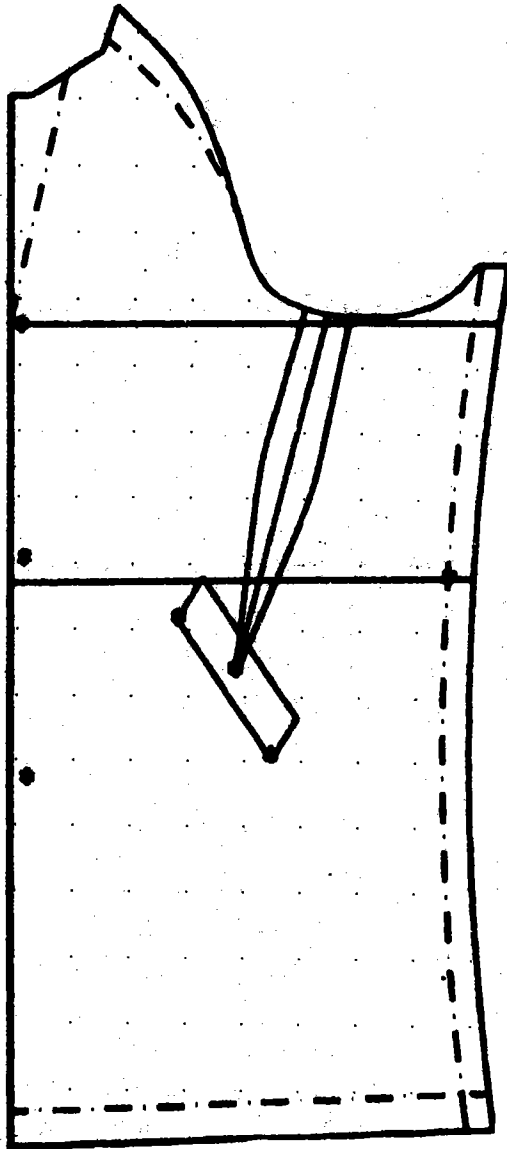

❖ Thân sau:

- Đường gấp lai
- Đường gác vòng nách
- Điểm ngang eo

❖ Mang tay lớn

- Đường trục gấp bụng lai
- Điểm đặt cá cửa tay
- Đường gấp lai tay
- Điểm giữa vòng đầu tay

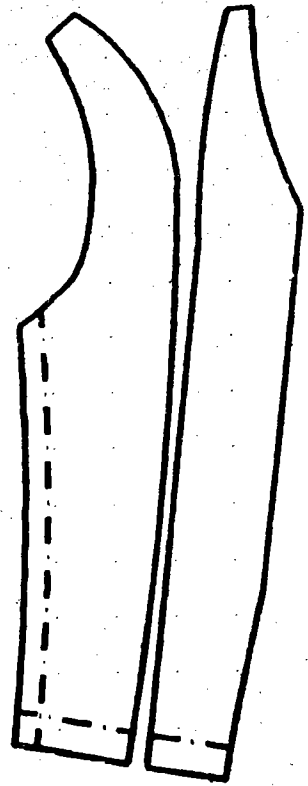
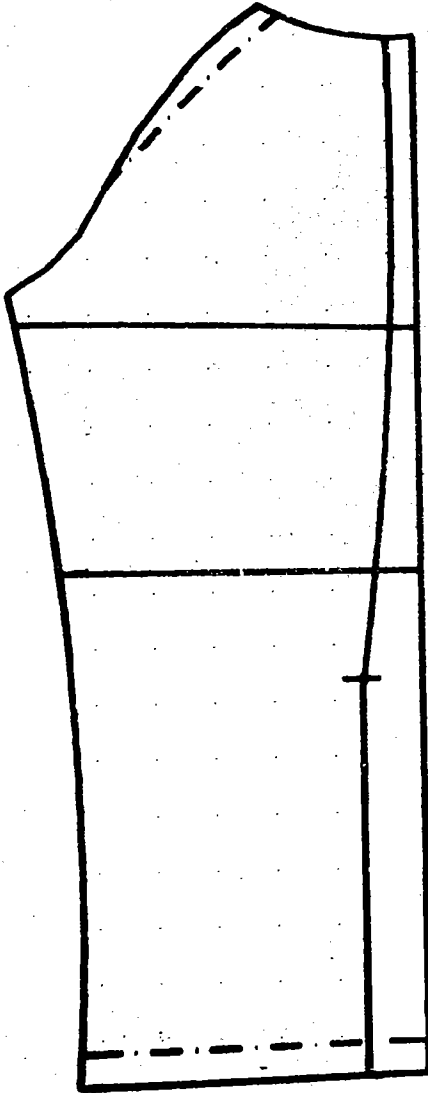

III. QUI TRÌNH MAY:

❖ MAY THÂN ÁO

- Chiết, túi mỡ, thân sau, túi lót, vải dụng, lộn nẹp, may sườn, vai, lai

1. May thân trước:

- May chiết sườn
- Bổ chiết theo đường trực
- May theo dấu thiết kế, đầu chiết phải thon vút(không tù đầu)
- Ủi thân trước: ủi rẽ chiết(đầu chiết ủi rẽ ống), ủi thu đầu chiết

❖ Yêu cầu kỹ thuật:

- Đường may phải êm, đầu chiết thon, nhọn

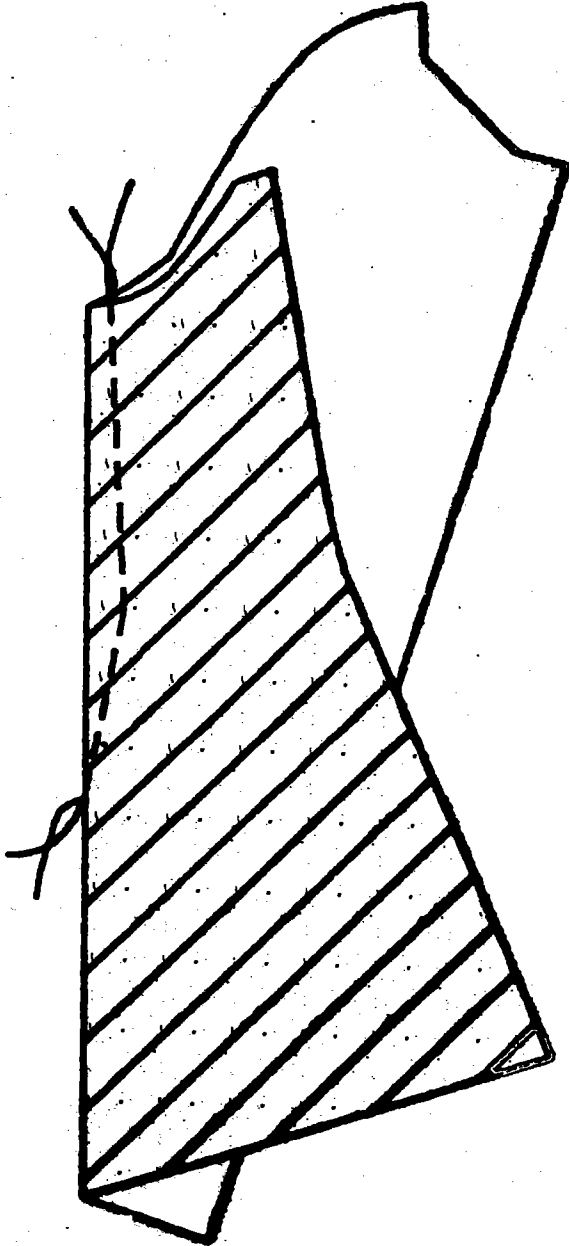

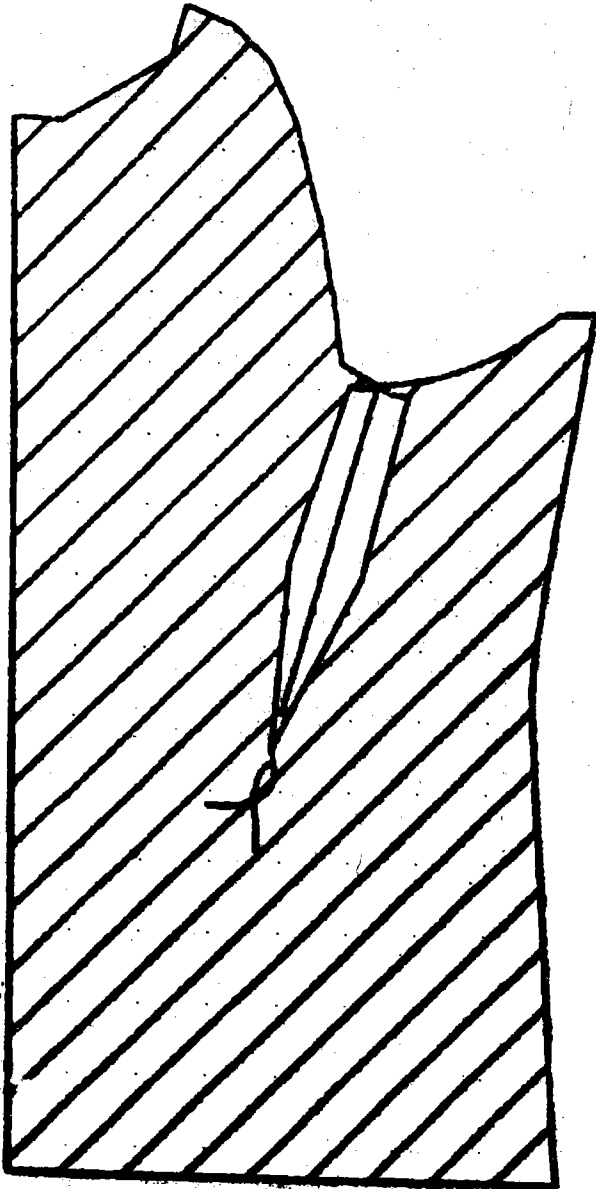

2. May chiết dựng:

- May đệm phía ngoài, sau khi may xong phải cắt hết phần thừa xung quanh vải đệm
- Chú ý : nên ngâm dụng để tránh co

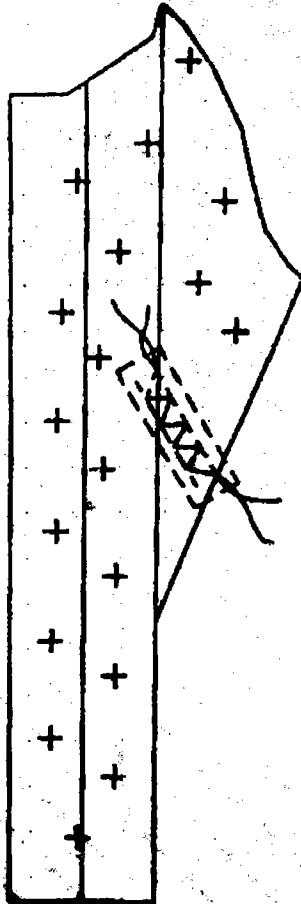

3. May túi lót:

❖ May coi vải thân áo

- Gấp coi theo chiều dọc, sửa to đều 1,5cm
- May cặp lộn thân túi, coi và lót, đường may to 0,5cm
- May xong cạo lộn lót và vải túi về một phía

❖ May đắp vào thân túi

- gấp mép chân đắp, đặt bằng đầu thân túi còn lại, may mí

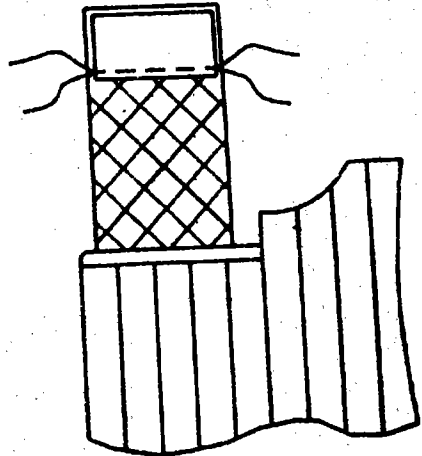
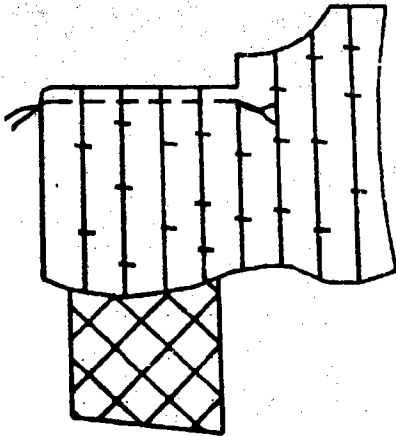

❖ May can đầu lót vào thân túi

- Đường may to 0,5cm
- May xong cạo lộn đường may về phía trên

- ❖ May xóa hai cạnh thân túi
 - Sắp mép miệng coi túi bằng đường can đầu lót và nẹp áo
 - May xóa hai bên cạnh thân túi to 1cm
- ❖ May chặn đầu túi phía sau và may chiết lót
 - Xác định độ rộng miệng túi theo đường thành phẩm
 - May chặn miệng túi phía sau 3 lần chỉ trùng khít và may mí mép coi túi đoạn còn lại.
 - Sau đó gấp chiết theo dấu thiết kế và may chiết lót

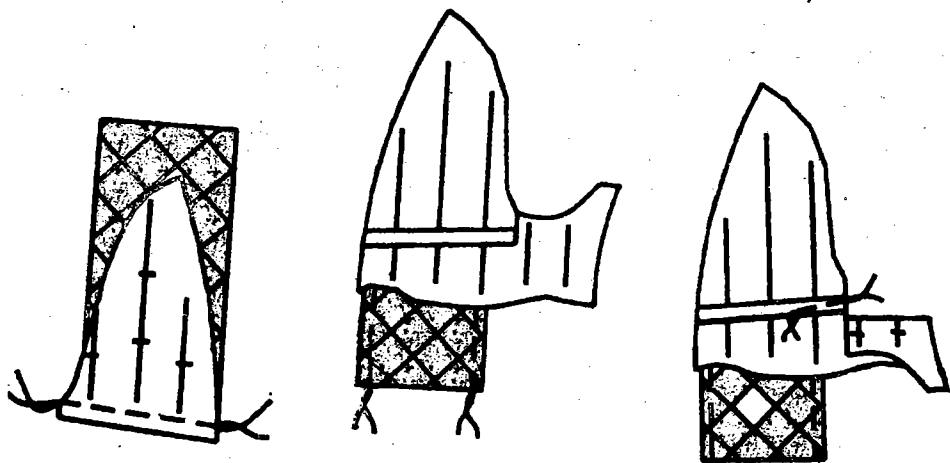

❖ May ráp nẹp áo

- Sắp bằng đầu phía trên, may ráp nẹp to 1cm xuống cách lai 6cm thì dừng lại
- Ủi lật đường may về phía lót, riêng đoạn miệng túi ủi xong may chặn hai đầu, mỗi bên 3 lần chỉ trùng khít dài 0,7cm
- Yêu cầu kỹ thuật: túi may xong phải êm phẳng, đường may không cầm bai, chiết không vắn

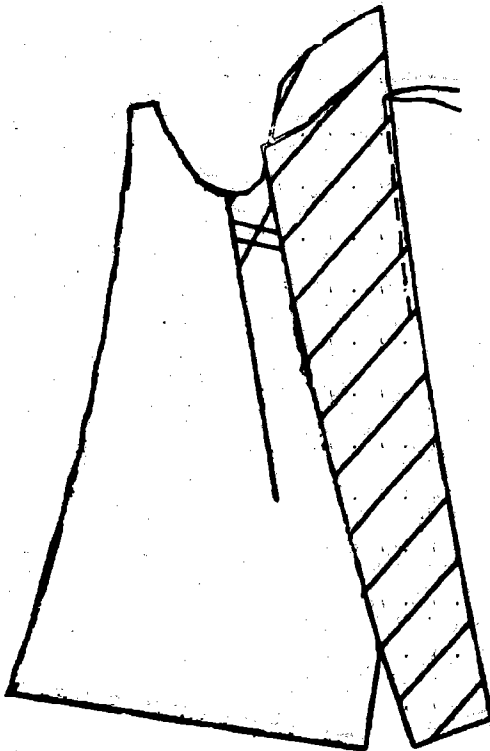

4. May thân sau chính và lót

- Căn cứ theo dấu phân thiết kế may sống lưng sau từ chân cổ tới điểm xé và lại mũi, sau đó may chéo ra ngoài với góc 45^0
- Riêng lót thân sau may từ chân cổ đến điểm xé thì dừng lại
- Ủi lật đường may về phía tay trái, may điều sống lưng sau 0,8cm từ chân cổ đến điểm xé
- Lật xé sau bên dưới ra may điều tiếp đếm lại
- **Yêu cầu kỹ thuật:** Đường may phải êm phẳng, không cầm bai, đường may điều không nhăn, vắn

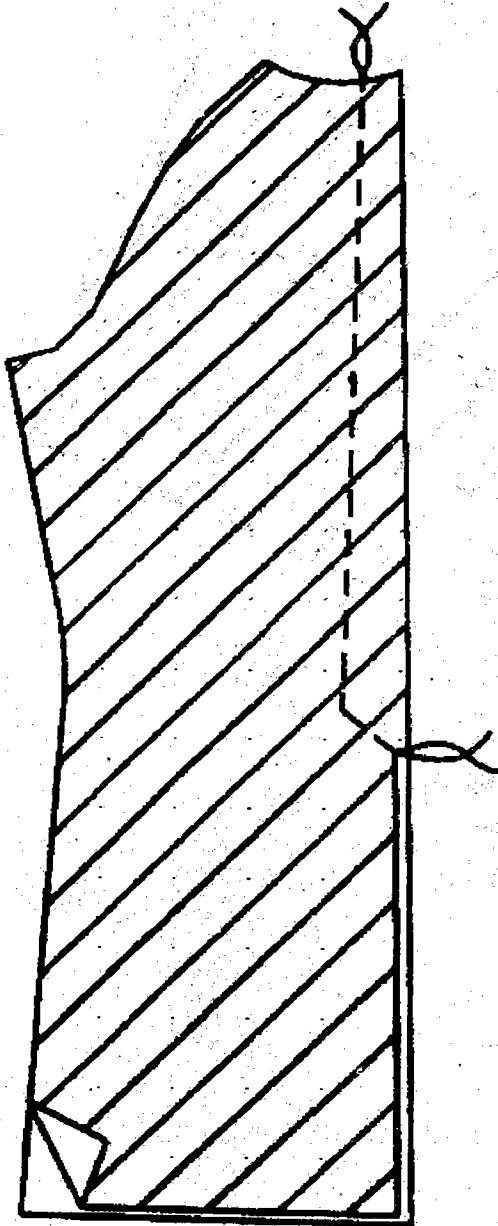

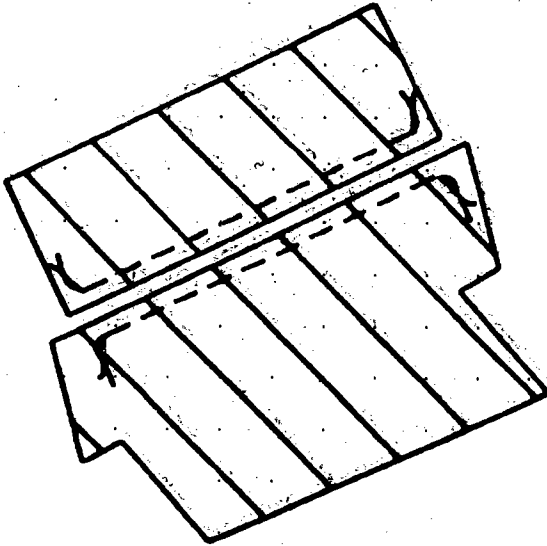

5. May túi coi

- ❖ Sang dấu coi túi, cắt coi túi, éo keo coi túi
 - Vạch coi theo dấu thiết kế ra mặt phải thân áo
 - Vẽ coi túi lên mặt trái của vải coi
 - Căn cứ vào đó cắt dư đường may: chân coi 0,7cm, hai đầu coi 1cm, cạnh coi trong không gia đường may, chân coi trong 1,5cm
 - Sau đó ủi dựng coi vào mặt trái và sửa dựng theo coi túi

❖ May ráp coi và đáp

- Đường chân coi may chẻ phần, đường may cách đáp chân coi 1,2cm, hai đầu may hột hơn đầu coi 1cm
- Chú ý: các đầu đường may lại mũi chắc chắn

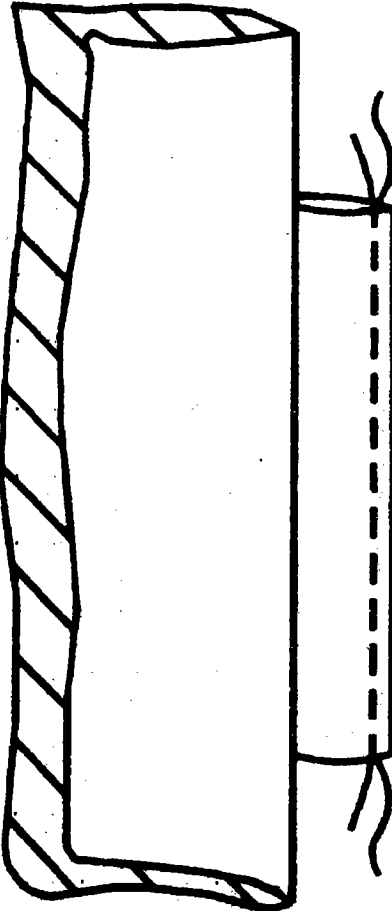

❖ **Mỏ túi, may ráp thân túi**

- Cạo rẽ chân cơi, lượt bản cơi to đều may điều mép bản cơi 0,8cm. Kiểm tra bản cơi to đều, mổ từ giữa ra hai phía cách đầu cơi 0,7cm bấm chéo góc cách đầu đường may 1 sợi vải
- Kéo chân cơi về mặt trái và ủi rẽ, đặt đầu thân túi thứ nhất xuống dưới, hai bên cân đối may kẻ sát đường chỉ ráp chân cơi
- Xong cạo lật thân túi về phía dưới

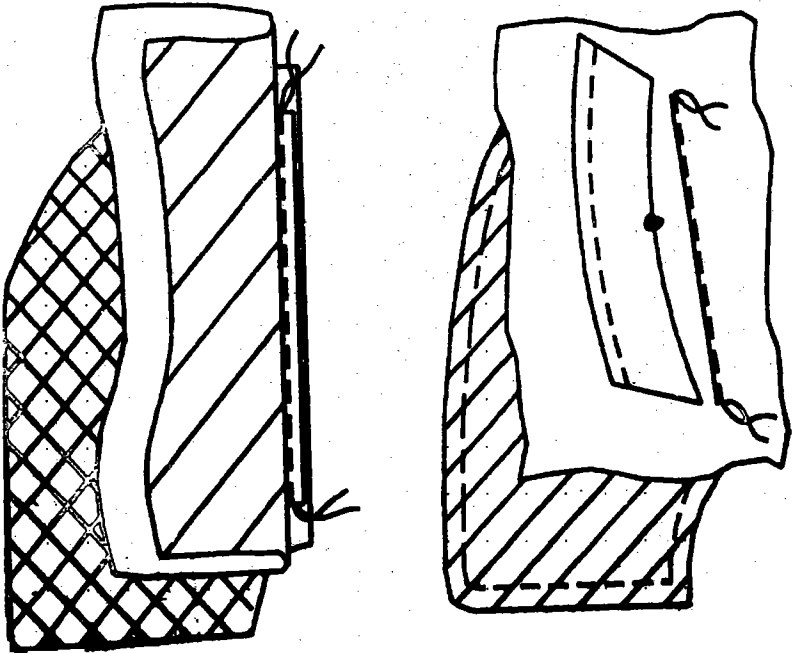

- ❖ May đáp túi và may xóa thân túi
 - Kéo tiếp đáp túi vào phía trong, ủi rẽ đặt tiếp thân túi thứ hai xuống dưới
 - Xếp lại cho bằng và may mí đáp túi, chân đáp
 - Cuối cùng may xóa xung quanh thân túi cách mép 1cm
- ❖ May lộn hai đầu miệng túi
 - Căn cứ vào đường phân trên thân áo và đường phân đầu coi, may lộn hai đầu coi, sau đó may đều 0,8cm
- ❖ **Yêu cầu kỹ thuật:** túi phải êm phẳng, miệng túi, coi túi đúng thông số thành phẩm, túi phải vuông góc.

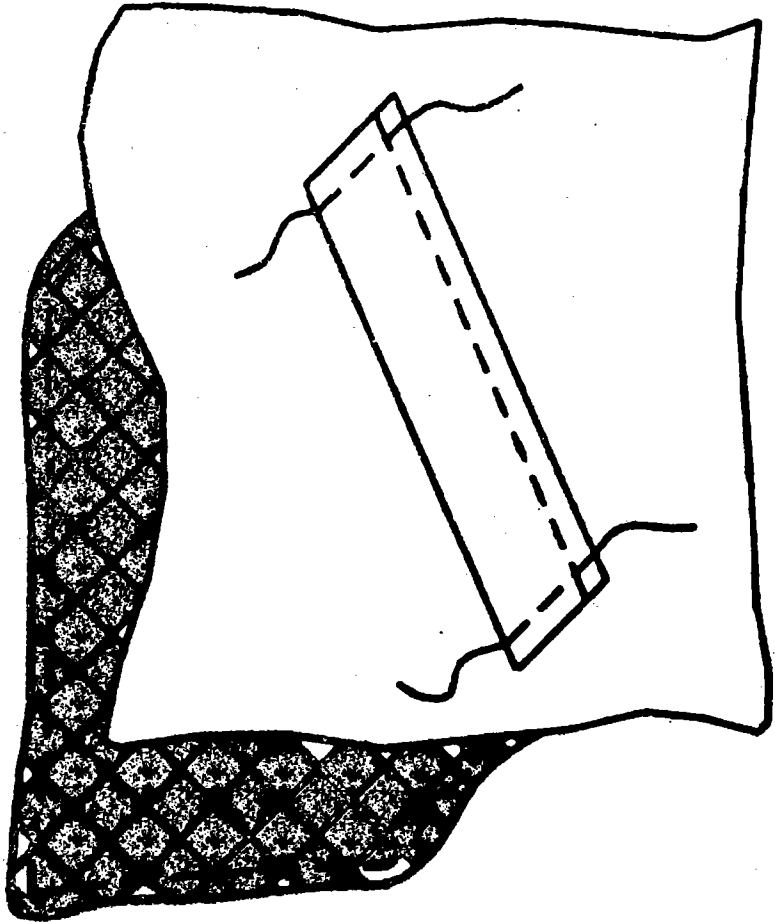

6. May giải dựng

❖ Ủi thân áo

- Dùng đệm ủi chuyên dùng ủi phẳng toàn bộ thân áo

❖ Lược vải dựng

- Chun dựng ở đoạn ngang eo, vuốt phẳng
- Sắp dựng và thân áo cân đối
- Lược vải dựng theo trình tự ghi trên hình vẽ: đường thứ nhất vuốt dọc theo thân áo, các đường tiếp theo vét chiều ngang về hai phía
- Lược đường thứ 3 đến miệng túi thì cắt giảm bớt dựng theo góc túi và đưa dựng vào giữa thân túi và thân áo
- Sau khi giải dựng vắt ghim thân túi dưới vào dựng

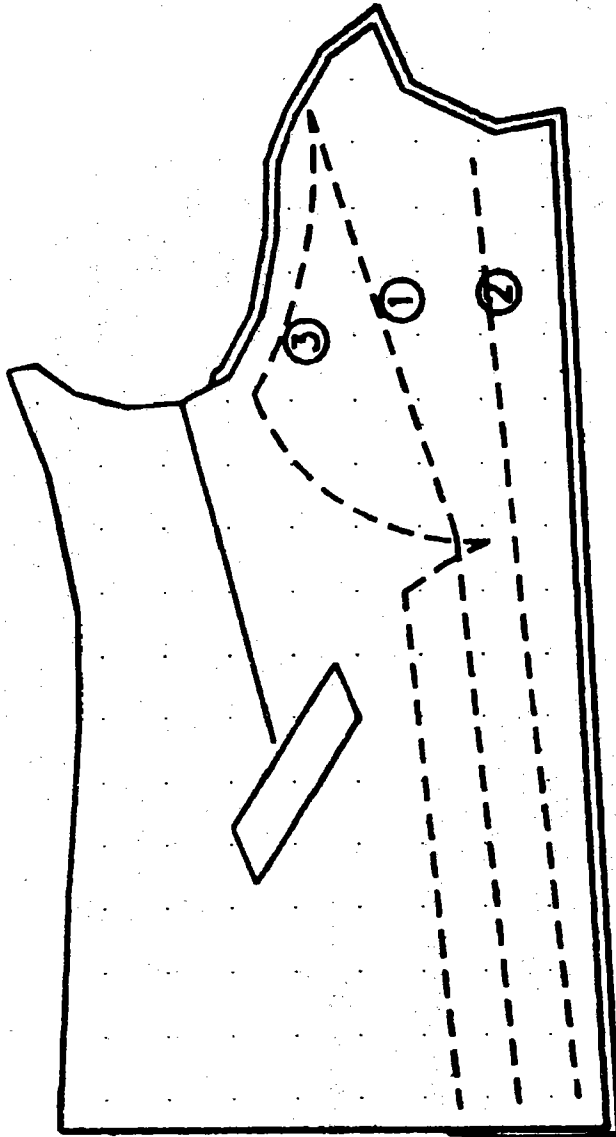

❖ Sửa dụng, ủi ép đóng

- Vạch nếp theo dấu thiết kế, cắt bớt dụng đoạn từ xẻ ve đến hết lai (sao cho đối xứng hai thân áo)
- Ủi dán đóng theo mép dụng đã sửa, đồng thời ủi dán đóng $\frac{2}{3}$ đường bẻ ve phía trên cách đường bẻ ve 0,5cm
- Để nếp được ổn định và tăng độ cứng
- Sau đó ủi chắt nếp $\frac{2}{3}$ đường bẻ ve phía trên

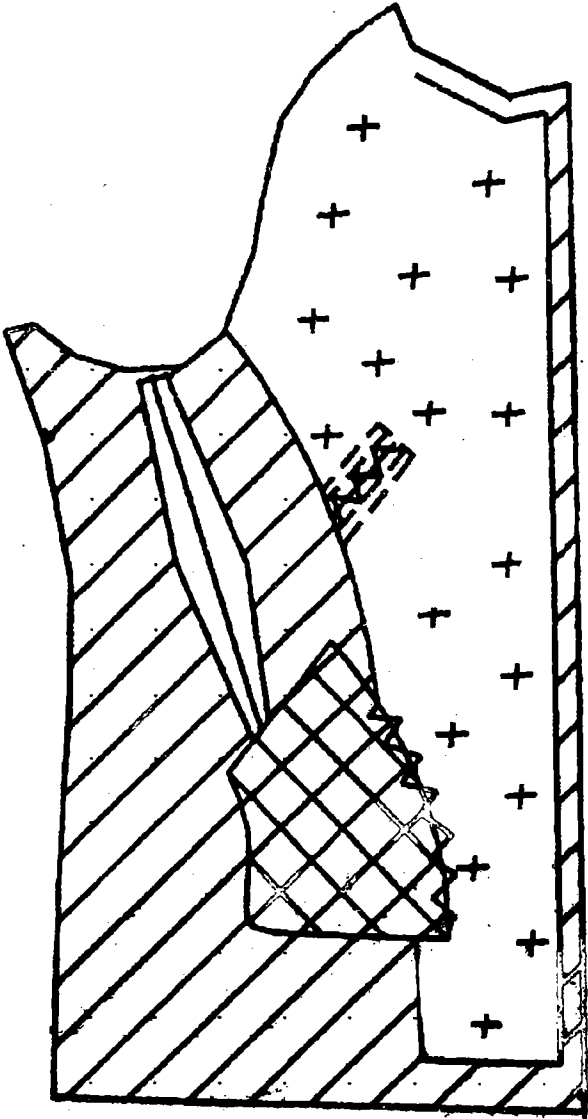

7. May lộn nẹp

- ❖ Sửa 2/3 mép ve trên thẳng sợi. Lược nẹp hơi cầm đoạn ngang eo và may lộn nẹp từ điểm xẻ ve đến hết gót nẹp(khi may nẹp để dưới) may cách dụng 0,1cm, riêng đoạn ve áo may sát vào mép dụng
- ❖ Bấm xẻ ve, cắt giảm bớt gót nẹp, vắt ghim mép nẹp vào dụng áo
- ❖ Ủi ép
 - Lộn nẹp trở lại, lược lé, lược mo ve, lược má ve theo phần vạch trên dụng, lược giữ cạnh nẹp trong
 - Lật lót lên vắt ghim cạnh nẹp trong vào dụng
- ❖ Sửa lót: Vuốt lót êm phẳng, sửa lót theo thân áo lần ngoài
 - Yêu cầu kỹ thuật:
 - Nẹp êm phẳng, đúng thiết kế, đối nhau
 - Nẹp ghim chắc chắn, lót không hụt so với thân áo.

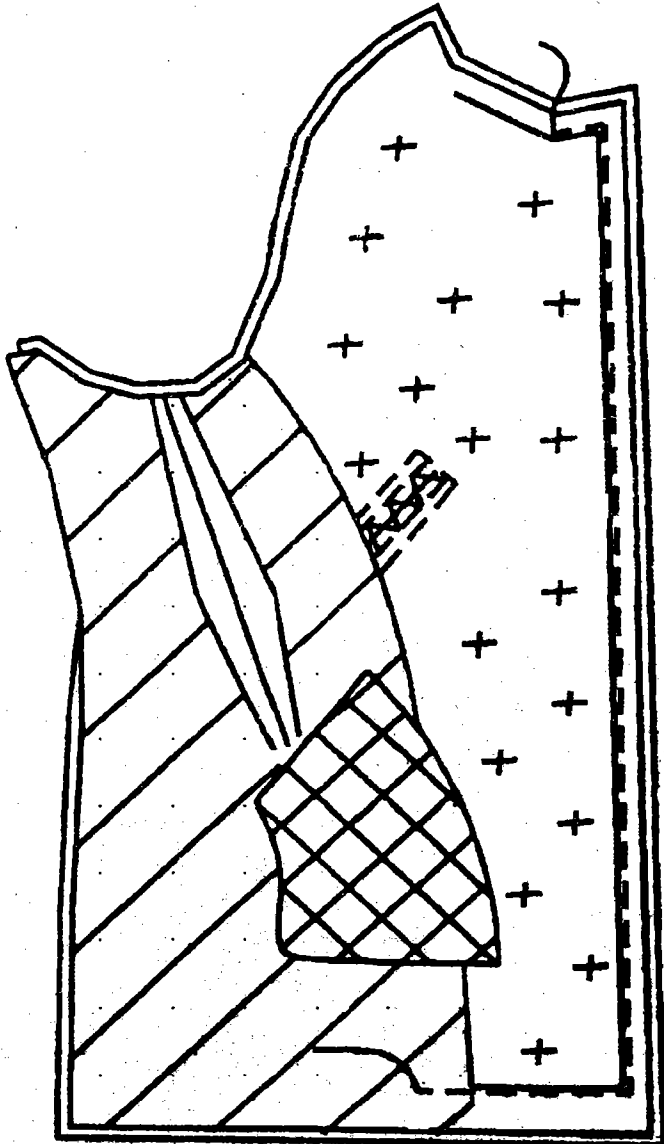

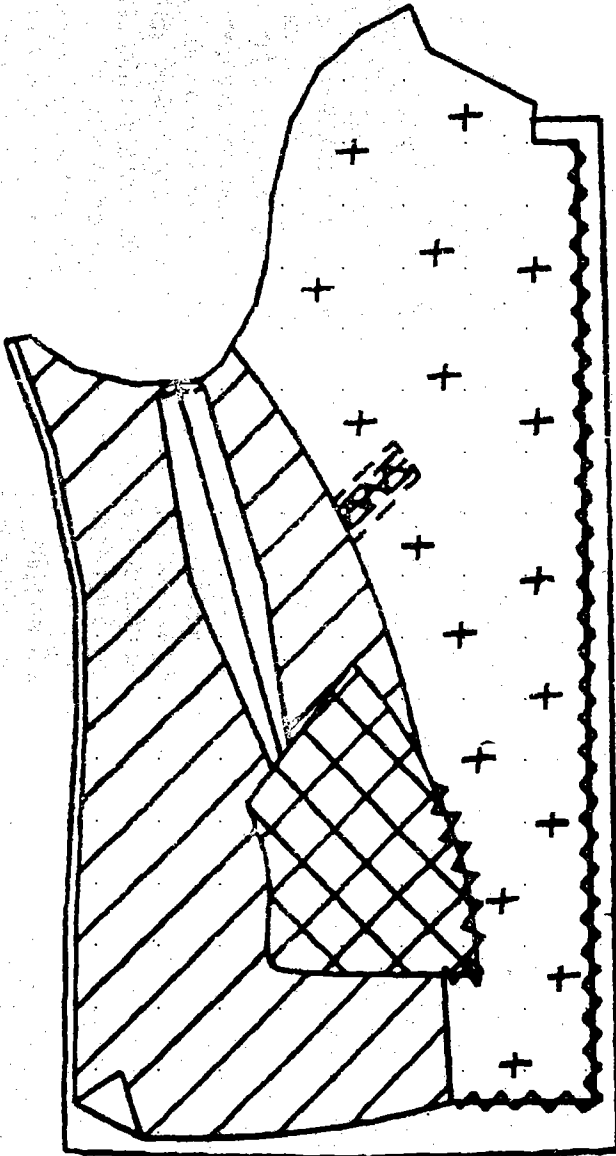

8. May sườn

- Kê thân sau vào đường kê gác của thân trước, sao cho điểm dấu ngang eo trùng nhau, may to 1cm
- Ủi rẽ đường sườn, đường may lót sườn lật về thân sau
- Yêu cầu kỹ thuật: đường may đúng đường thành phẩm, không cầm bai

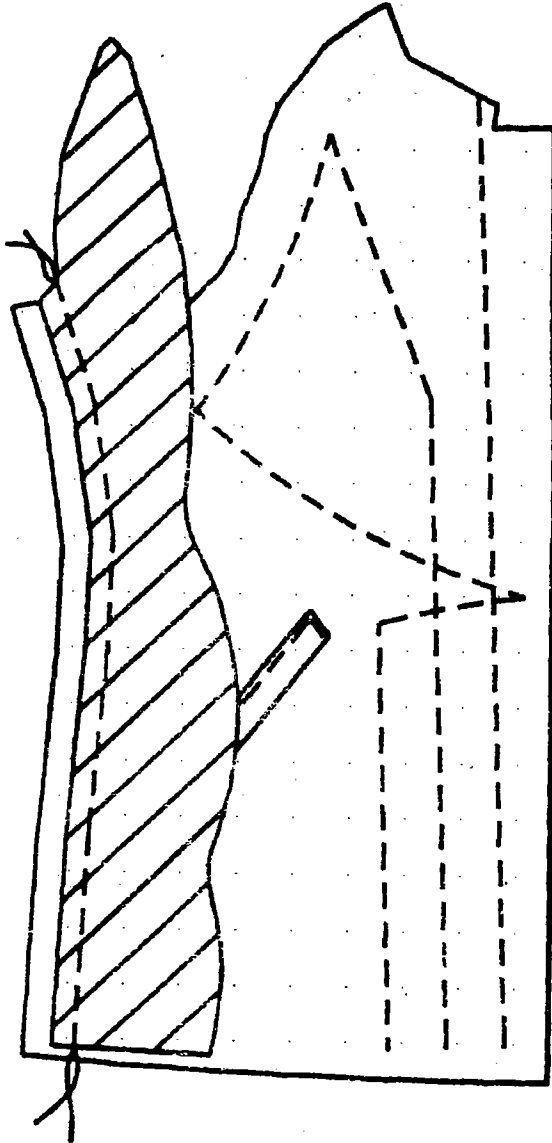

9. Lược và vắt xẻ sau

- Căn cứ và xẻ lần ngoài, sắp lót êm phẳng, cắt giảm lót phía bên phải và lược lót theo hình vẽ. Sau đó vắt mí gấp mép

10. May viền bọc lai và vắt lai lần ngoài

- Dùng vải lót thiên sợi, may viền bọc xô mép lai lần ngoài to 0,4cm. lược lai theo dấu mũi cho đều, vắt mí gấp mép lai vào thân áo
- Lót lai may viền cuộn kín to 2cm và cách lai lần ngoài 4cm. Đính ghim lót lai và các điểm đường sườn hai bên theo phương pháp đính bọ

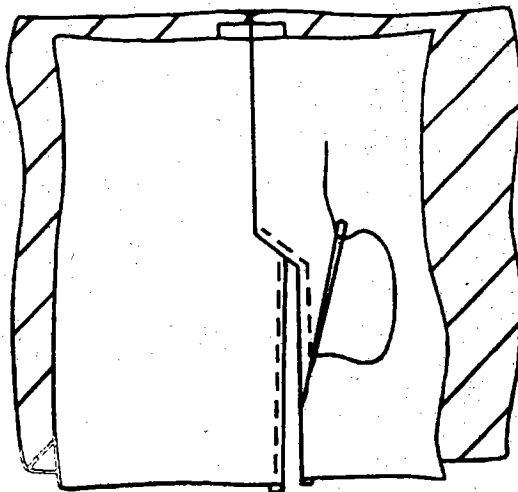

❖ MAY TAY ÁO VÀ TRÁ TAY

May cá tay:

- May lộn cá tay theo mẫu thiết kế.
- May điều cá tay 0.8cm.

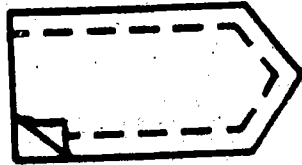

1) May tay lớp chính

- May can theo đường tay lớn : may theo đường thiết kế, ủi lật đường may về phía sau, may điều đè 0,8cm.

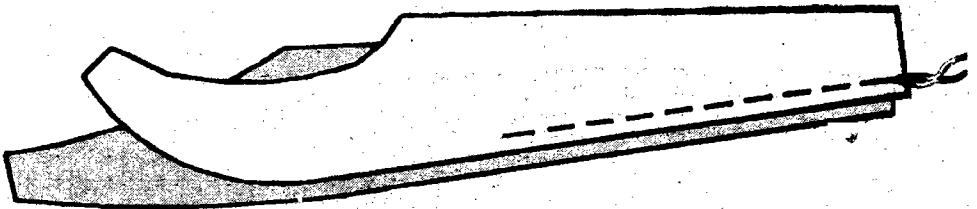

- May đường bụng tay: may theo đường thành phẩm đến vị trí qui định thì đặt cá tay úp vào man tay lớn.

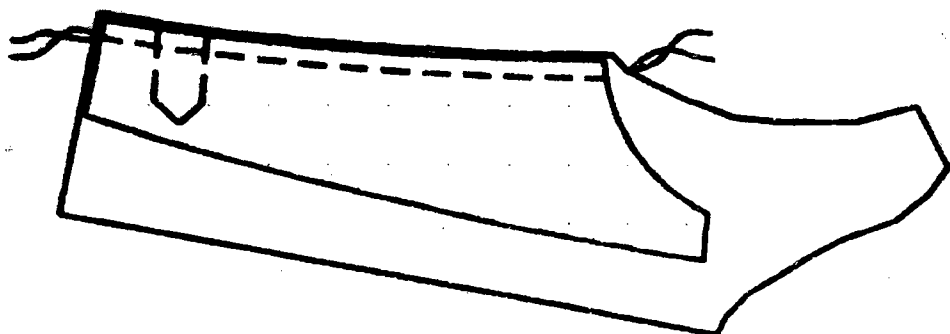

- May đường sống tay: may theo đường thành phẩm, ủi rẽ và lộn ra ngoài. Gấp lại tay, ủi chét nếp $\frac{3}{4}$ sống tay và $\frac{2}{3}$ bụng tay phía dưới

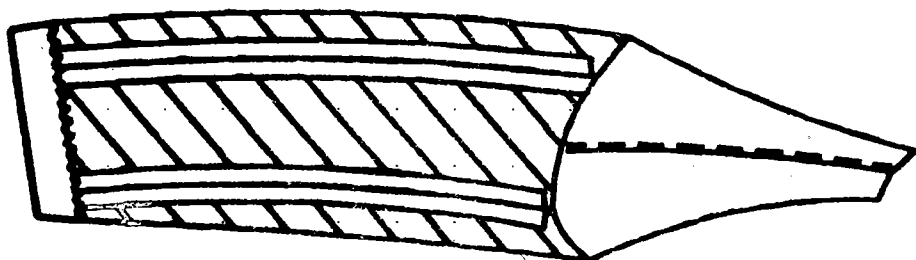

2) May tay lớp lót

- May giống như tay áo chính nhưng không có đặt cá tay

3) Lồng tay lót

- Đặt hai đường sống tay trùng nhau, đầu lót tay dư 2cm lược từ điểm cách cửa tay 6cm đến cách đầu sống tay 10cm

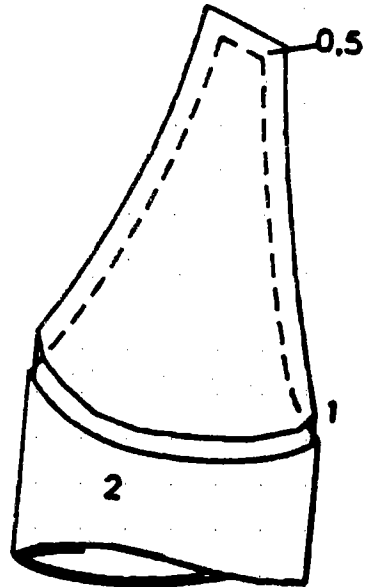
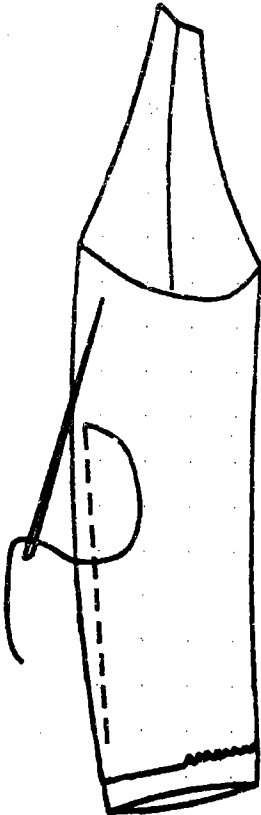

Lược gấp lót cửa tay: Lộn cho lót tay quay ra ngoài, gấp lót cửa tay cách lớp chính 1,5cm, lược giữ và mí gấp mép

4) Vẽ vòng nách:

- Căn cứ vào dấu mỗi góc vòng nách, vạch nổi cho tròn đều. Sau đó lược giăng theo đường vẽ vòng nách làm cơ sở để tra tay.

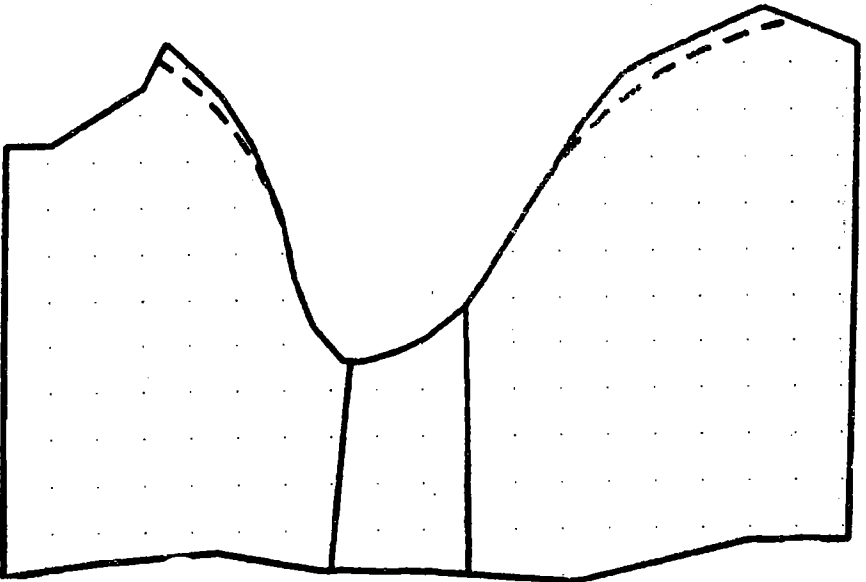

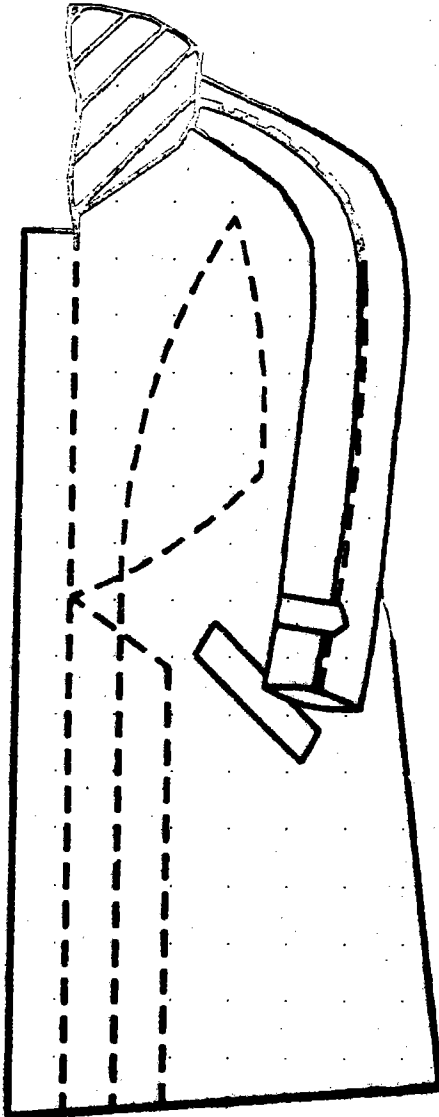

5) Sửa tay

- Dựa vào vòng nách và công thức thiết kế sửa tay lớp chính và kiểm tra lượng cầm cho vừa đủ. Sau đó sửa tay lót dư hơn tay áo chính

6) Lược tra tay

- Căn cứ vào điểm giữa đầu tay và đường vai con thân áo, đặt tay kê vào đường kê góc lược từ giữa ra hai phía. Lược to đều 0,5cm
- Sóc tay kiểm tra: đưa tay vào vai áo, sóc theo tư thế người mặc nếu thấy tay buông thẳng, cạnh cạnh sợi với thân áo là được. Lược thêm một đường cho chắc chắn.

7) May tay:

- Đường may tra tay lấn đều vào trong đường chỉ lược tra tay 0,1cm
- Đoạn tay có rút dún nên đặt thêm vào đó đệm mỏng tay. May xong sóc lại để kiểm tra
- Lược giăng vòng nách:

8) Lược giăng vòng nách

- vuốt êm phẳng, lược giăng vòng nách bằng chỉ đối trùng với đường tra tay lấn ngoài

9) Lược và vắt lót tay

- Bẻ gấp lót tay kê vào đường lược giăng sao cho đều lán, lược cầm đều

- Áp dụng kiểu vắt mí gấp mép để vắt lót tay
- **Yêu cầu kỹ thuật:** tay đứng, mọng tròn đều, không thiếu lót, họng tay không gãy, thoát phía sau, êm canh

❖ MAY CỔ VÀ TRÁ CỔ

1. Cắt dựng và may chuỗi cổ trong

- May can cổ trong và dựng cổ : cổ can rẽ. dựng can kê vào mép rẽ cổ trong.

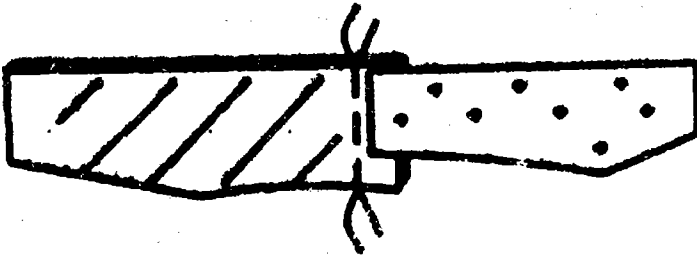

- May chuỗi cổ: cổ bẻ chuỗi hình chữ V các đỉnh cách nhau 5cm. Viền bọc chân cổ sát dựng.

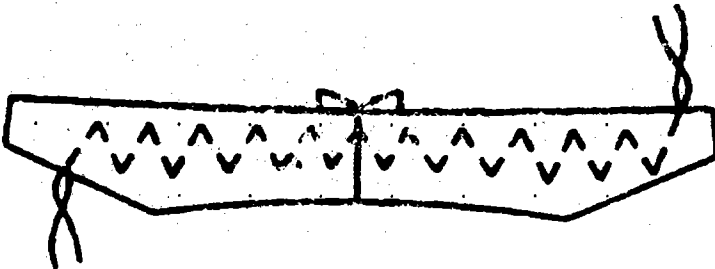

- Cắt và may chuỗi chân cổ: cắt dựng chân cổ chính xác, may can rãnh chân cổ và kẻ dựng vào mép rãnh chân cổ, may chuỗi các đường song song cách nhau 0,5cm

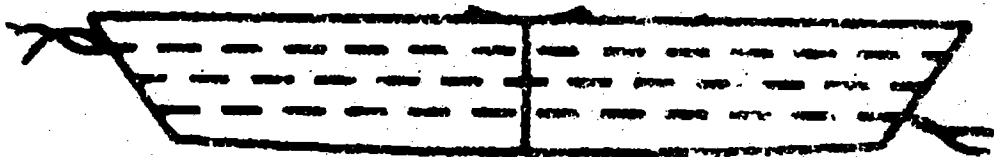

- May can chân cổ vào phần cổ áo: chân cổ may can sát mép dựng, xong lật đường may xuống dưới. May chặn 0,3cm viền gấp số chân cổ trong

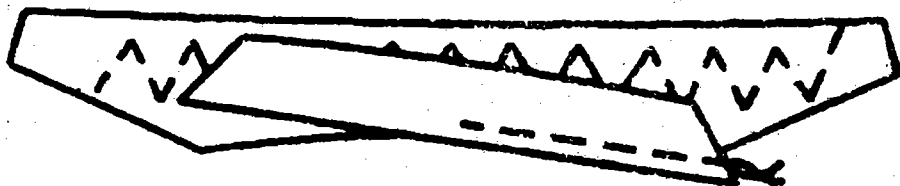

- May lộn cổ áo: lược cổ ngoài vào cho cân đối, may lộn từ đầu chân cổ bên này sang bên kia. Xén sửa cách đều đường may 0,5cm riêng góc cách đều cổ 0,2cm. Gấp góc lộn cổ trở lại mặt phải, lược lé đều 0,1cm và lược mo cổ áo. Xén sửa chân cổ ngoài dư đều 1cm

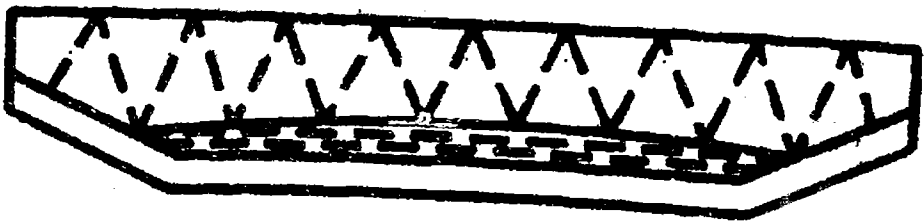

2. May tra cổ áo:

- Lược và vắt cổ trong : ủi phẳng và ủi bai chân cổ. Vạch vòng cổ thân áo cho tròn đều. Kê mép cổ trong vào đường vạch đã xác định , lược và vắt cổ trong (chú ý đường bẻ ve - cổ trùng nhau)

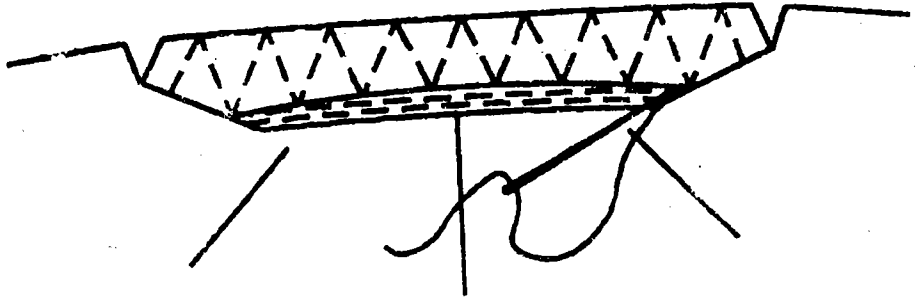

- Lược và vát cổ ngoài : bề gấp cổ ngoài bám sát đường tra cổ trong và vát mí gấp mép (riêng má cổ vát rẽ ngầm mũi)

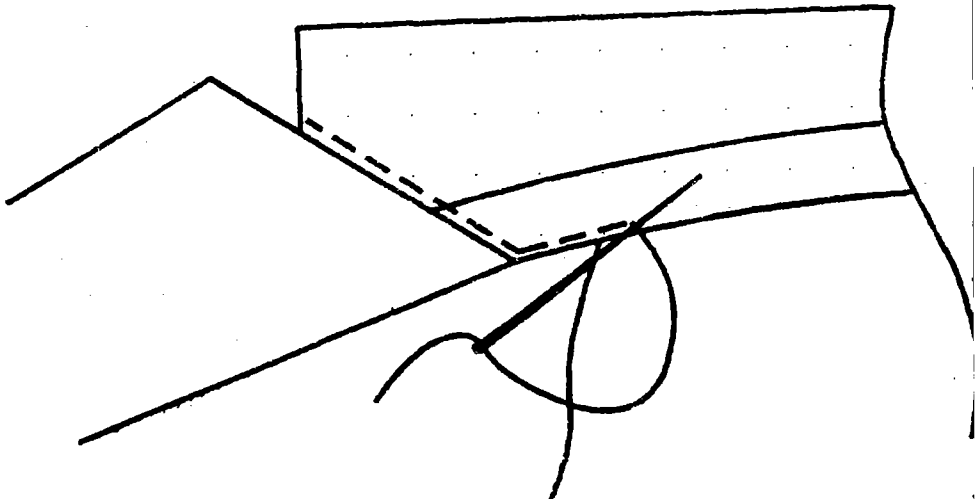

- May diễu cổ áo và nẹp áo
- Ủi ép cổ và nẹp áo chết nếp
- May diễu cổ và nẹp áo 0,8cm
- Chú ý: cổ và nẹp diễu ngược chiều nhau

Chương 3

KỸ THUẬT MAY ÁO ĐÀM DẠ HỘI

I. Hình vẽ phác hoạ mẫu

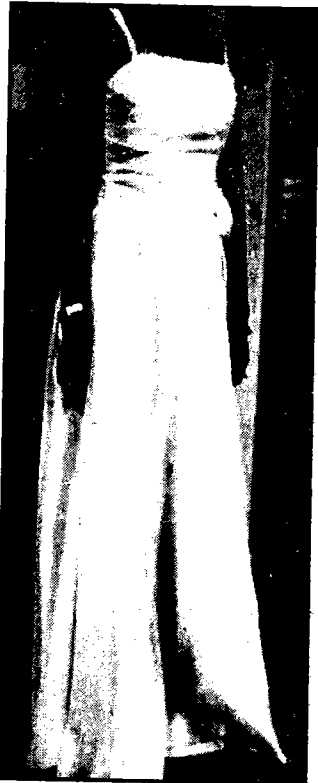

II. Chuẩn bị chi tiết bán thành phẩm:

III. Quy trình may:

❖ Lớp chính

- May ráp decup thân trước
- Ủi rẽ decup
- Ủi xếp ply decup eo
- May nối decup eo vào thân trước
- May ráp decup thân sau
- Ủi rẽ decup thân sau
- May lộn dây nơ
- Ủi thành phẩm dây nơ
- May lược dún phần váy thân trước
- May lược dún phần váy thân sau
- Ráp sườn thân trước
- Ủi rẽ sườn thân trước
- Ráp sườn phần váy
- Ủi rẽ sườn phần váy
- May ráp phần váy vào thân + dây nơ
- Ráp sống váy
- Ủi rẽ sống váy
- May lược dây kéo vào sống
- Tra dây kéo vào thân chính
- Ép keo nẹp thân trước + sau
- Ráp sườn nẹp
- Ủi rẽ sườn nẹp

❖ Lốp lót

- Ráp decup thân trước, thân sau
- Ủi rẽ decup thân trước, thân sau
- Ráp sườn thân lót
- Ủi rẽ sườn thân lót
- Ráp sườn váy lót
- Ủi rẽ váy lót
- Ráp váy lót vào thân lót
- Ráp thân áo lót và nẹp áo
- Tra đúp dây kéo thân lót vào thân chính
- May nẹp áo vào thân chính
- Điều mí nẹp 1mm
- May lộn dây quai + dây khuy
- Lộn dây quai
- Ủi thành phẩm dây quai
- May lai váy lót
- May dây câu thân chính vào thân lót
- Ủi thành phẩm lai váy chính
- Vắt lai váy chính
- Kết cườm
- Đính nút
- Kết bông

Chương 4

KỸ THUẬT MAY ÁO ĐÀM BIẾN KIỂU

I. Hình vẽ phác hoạ mẫu



II. Chuẩn bị chi tiết bán thành phẩm:

III. Quy trình may:

❖ Lớp chính:

- Bước 1: May lộn 2 dây vai (chú ý dây vai cắt bằng vải canh xéo)
- Bước 2: Tra dây kéo dấu vào thân sau (xem lại qui trình tra dây kéo dấu – Giáo trình Công nghệ may 2)
- Bước 3: ráp sườn thân trước, thân sau: đặt 2 mặt phải thân trước và thân sau úp vào nhau, 2 mặt trái quay ra ngoài, 2 mép vải bằng nhau. Ráp sườn cách mép vải 1,5cm.
- Bước 4: ủi rẽ sườn.
- Bước 5: may voan vào đuôi váy.
 - + Lấy dấu vị trí gắn voan lên đuôi váy (khoảng cách giữa các đường = 10cm)
 - + Cắt voan theo hình tròn có đường kính = đường kính đuôi váy tại vị trí gắn voan + 8 → 10cm, bề rộng = 13 → 15 cm.
- Lưu ý: Canh ngoài của voan cuốn biên, canh trong vắt sổ và may một đường chỉ thưa cách mép 5mm để rút nhún sao cho sau khi rút nhún đường kính canh trong =

đường kính đuôi váy tại vị trí gắn (như hình vẽ)

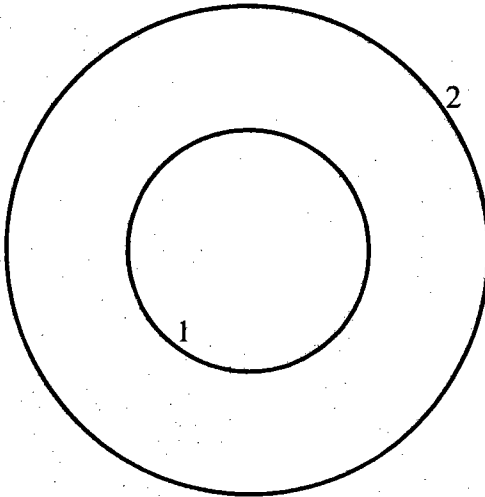

- + Lồng dây voan đầu tiên vào đuôi váy tại vị trí lấy dấu sao cho 2 lớp mặt phải của voan và thân úp vào nhau, đường cuốn biên hướng lên trên cổ. May một đường cách mép trong của voan 1 cm
- + Lật voan hướng xuống dưới lai và mí 1 mm
- + Các lớp voan còn lại may vào đuôi váy tương tự tại các vị trí đã lấy dấu trên thân (lưu ý may từ trên xuống lai)

❖ **Lớp lót:**

- Bước 6: May nối nẹp thân trước, thân sau (vải chính) vào thân trước, thân sau lớp lót
- Bước 7: Ráp sườn thân trước, thân sau
- Bước 8: Ủi rẽ sườn

❖ **Đúp lót:**

- Bước 9: May đúp lớp lót vào lớp chính theo vòng cong nách từ mép tra dây kéo dấu thân sau phải qua thân trước tới vị trí gắn dây thì đặt dây vai vào giữa 2 lớp chính và lót. May tiếp đến mép dây kéo dấu thân sau trái. Đường may cách mép vải 1 cm
- Bước 10: bấm xéo hoặc gọt mép vải còn 0.5cm. lật mép vải dư về phía nẹp và mí 1 mm lên nẹp và mép vải dư
- Bước 11: khoá đầu dây kéo
- Bước 12: lược hoặc ủi cho nẹp thân trước, thân sau nằm êm lên lớp chính
- Bước 13: đúp lót vào dây kéo
- Bước 14: gắn dây câu tại eo, sườn
 - + May lai lớp chính, lớp lót
 - + Cắt chỉ + ủi thành phẩm
 - + Đính cườm + kết kim sa

TÀI LIỆU THAM KHẢO

- ❖ Triệu Thị Chơi – Kỹ Thuật Cắt May (Toàn tập)
– Tái bản lần 4 – Nhà xuất bản Mỹ Thuật –
2001
- ❖ Giáo trình môn học Kỹ Thuật May – Trường
Trung Học Công Nghiệp May II – Tháng 11-
2001 – Lưu hành nội bộ
- ❖ Giáo trình Môn học Kỹ Thuật May – Hà Nội-
Lưu hành nội bộ
- ❖ Kỹ Thuật Cắt May – NXB Đại Học Và Giáo
Dục chuyên nghiệp
- ❖ Giáo trình Kỹ Thuật May – Trường Trung Học
May và Thời Trang II – Thủ Đức – Thành Phố
Hồ Chí Minh
- ❖ Giáo trình kỹ thuật may cơ bản – Trường Đại
Học Sư Phạm Kỹ Thuật Thành Phố Hồ Chí
Minh

- ❖ Xaboxmidki AV và Melikov E. KH – Công Nghệ May – Matxcova – NXB công nghiệp nhẹ và thực phẩm – Năm 1982

- ❖ Lê Thị Kiều Liên – Hồ Thị Minh Hương – Dự Văn Khê – Công Nghệ May – NXB Đại Học Quốc Gia Thành Phố Hồ Chí Minh – Năm 2003

MỤC LỤC

	Trang
Lời nói đầu	3
Chương 1: Kỹ thuật may cụm chi tiết áo vest	7
Bài 1.1. Kỹ thuật may túi coi	7
Bài 1.2. Kỹ thuật may tay và tra tay áo vest nam.....	12
Bài 1.3. Kỹ thuật may bầu áo veston.....	25
Chương 2: Kỹ thuật may áo veston nam	33
Bài 2.1. Kỹ thuật may áo vest nam.....	33
Bài 2.2. Kỹ thuật may áo veston nam lót lửng ...	93
Bài 2.3. Kỹ thuật may áo măng tô nam	127
Chương 3: Kỹ thuật may áo đầm dạ hội	170
Chương 4: Kỹ thuật may áo đầm dạ hội biến kiểu	173
Tài liệu tham khảo	177

CÔNG NGHỆ MAY 4

TS. VÕ PHƯỚC TÂN (*hiệu đính*)
KS. NGUYỄN MẬU TÙNG
KS. PHẠM NHẤT CHI MAI
KS. NGUYỄN THỊ MỸ CHIÊN
KS. NGUYỄN THỊ HẰNG
KS. HÀ THỊ HIỀN

Chịu trách nhiệm xuất bản

CÁT VĂN THÀNH

Chịu trách nhiệm bản thảo

TS. VÕ PHƯỚC TÂN
KS. NGUYỄN MẬU TÙNG
KS. PHẠM NHẤT CHI MAI
KS. NGUYỄN THỊ MỸ CHIÊN
KS. NGUYỄN THỊ HẰNG
KS. HÀ THỊ HIỀN

Sửa bản in

MINH ANH - XUÂN PHÚC

Trình bày mỹ thuật

ĐÀM THÚY NGÂN

Thiết kế

HOÀNG LỘC