

Th.S TRẦN THỊ THÊU – Th.S NGUYỄN TUẤN ANH

GIÁO TRÌNH

THIẾT KẾ QUẦN ÁO BẢO HỘ LAO ĐỘNG



NHÀ XUẤT BẢN
ĐẠI HỌC QUỐC GIA TP.HỒ CHÍ MINH

ThS. TRẦN THỊ THÊU

GIÁO TRÌNH

**THIẾT KẾ QUẦN ÁO
BẢO HỘ LAO ĐỘNG**

**NHÀ XUẤT BẢN ĐẠI HỌC QUỐC GIA
TP. HỒ CHÍ MINH - 2008**

PHẦN MỞ ĐẦU

1. TẦM QUAN TRỌNG VÀ ĐẶC ĐIỂM MÔN HỌC

Xã hội ngày càng phát triển, từng nơi, từng khu vực đang tự cải tạo và hoàn thiện chính mình. Với cái nhìn khách quan qua một nước, một cộng đồng dân cư hay nhỏ hơn là nhìn vào một môi trường nào đó, ta thấy môi trường sạch đẹp, mọi người ăn mặc tươm tất và nhất là những công nhân của họ trong mọi ngành, mọi giới đều gọn gàng, xinh xắn trong bộ đồng phục phù hợp với từng loại công việc, ta sẽ cảm nhận được ngay nước đó có một nền công nghiệp phát triển, kỷ luật cao.

Cùng với sự phát triển của thế giới, ngày nay nền công nghiệp nước ta với nhiều ngành nghề khác nhau đòi hỏi mỗi công việc phải có một trang phục phù hợp, tạo sự thoải mái, an toàn trong công việc.

Chúng ta dễ dàng nhận thấy ngành may công nghiệp ở nước ta có đủ khả năng đáp ứng được yêu cầu trên. Đây là một ngành đầu tư vốn ít lại thu hồi vốn nhanh, quản lý gọn nhẹ, công nghệ mềm dẻo. Ngành may công nghiệp đã phát triển mạnh với nhiều mặt hàng phục vụ sinh hoạt và làm việc của mọi người. Tuy nhiên, nếu chú ý chúng ta thấy rằng mặt hàng quần áo bảo hộ lao động chưa được quan tâm và phát triển nhiều trên thị trường trong nước. Tại Thành phố Hồ Chí Minh có một số xí nghiệp may hàng bảo hộ nhưng chỉ may theo mùa hoặc theo đơn đặt hàng của một số công ty lớn trong nước hoặc gia công cho nước ngoài theo mẫu mã và nguyên phụ liệu của khách hàng. Chưa có một nơi nào thực sự quan tâm nghiên cứu nhiều đến mặt hàng này.

2. MỤC ĐÍCH YÊU CẦU MÔN HỌC

Chương trình môn học giúp người học:

- Xác định loại công việc để thiết kế các kiểu quần áo bảo hộ lao động sử dụng phù hợp cho từng loại công việc và môi trường.
- Hiểu các nguyên tắc sử dụng màu sắc cơ bản trong thiết kế quần áo bảo hộ lao động.
- Thiết kế được các kiểu quần áo bảo hộ lao động phù hợp từ công thức thiết kế cơ bản.

3. GIỚI THIỆU VỀ NGUYÊN PHỤ LIỆU

Mặt hàng quần áo bảo hộ lao động là một loại y phục đặc biệt bảo vệ cơ thể người lao động. Mỗi loại công việc có tính chất riêng, vì vậy nguyên phụ liệu phải phù hợp với loại công việc và môi trường làm việc.

3.1. Vải

- ✓ Vải được dệt từ sợi thiên nhiên.
- ✓ Vải dệt từ sợi tổng hợp.
- ✓ Vải dệt kết hợp giữa sợi thiên nhiên và sợi tổng hợp, tỷ lệ giữa hai loại này nhiều hay ít tùy theo tính chất công việc.
 - Công việc nặng nhọc, khí hậu nóng: Vải được dệt 100% sợi cotton hoặc 80% cotton + 20% polyester để sản phẩm dễ hút mồ hôi, thoáng mát, không gây cảm giác khó chịu trong lao động.
 - Đối với các công việc khác như trong phòng thí nghiệm hay xí nghiệp gang thép ... thì dùng vải chống hóa chất, chống cháy ...
 - Vải được dệt từ sợi acetate không được dùng trong bệnh viện vì nó rất dễ cháy khi gặp este.
- ✓ Vải dày hay mỏng còn tùy thuộc tính chất công việc.
- ✓ Đặc điểm chung của vải là phải bền chắc, không co rút, phù hợp với từng loại công việc, bảo vệ được người lao động.

3.2. Phụ liệu

- ✓ Vải lót thường được dùng bằng vải calicot, katé.
- ✓ Keo vải dày, keo vải mỏng.
- ✓ Bố, katóc.
- ✓ Chỉ.
- ✓ Dây kéo.
- ✓ Nút: Thường được sử dụng là loại nút bấm bằng kim loại để bền chắc với nhiệt, còn nút nhựa thì dễ bị nóng chảy ở nhiệt độ cao.

3.3. Yêu cầu của nguyên phụ liệu

- ✓ Bền, chắc.
- ✓ Không co rút.
- ✓ Hút mồ hôi, thoáng mát.
- ✓ Phù hợp với từng loại công việc, môi trường làm việc.

Chú ý: Vải dày hay vải mỏng tùy thuộc vào tính chất công việc.

4. TIÊU CHUẨN TRONG TRANG BỊ BẢO HỘ LAO ĐỘNG

4.1. Những ngành nghề cần mặc quần áo bảo hộ lao động bằng vải dày

- 1.1. Ngành sản xuất vật liệu
- 1.2. Ngành cơ khí
- 1.3. Ngành giao thông vận tải
- 1.4. Ngành khai khoáng và điện
- 1.5. Ngành chế biến gỗ
- 1.6. Một số công việc nặng của ngành chế biến lương thực thực phẩm
- 1.7. Nghề đo đạc và bản đồ
- 1.8. Ngành bưu điện
 - Xây lắp đường dây thông tin.
 - Sản xuất thiết bị thông tin.
- 1.9. Ngành hải sản
 - Trên tàu thuyền đánh cá.
 - Trên tàu thuyền thu mua hải sản.
 - Sản xuất dây lưới.
- 1.10. Nghề điều tra khai thác tài nguyên rừng
- 1.11. Ngành dầu khí
 - Công nhân hàn, rèn.
 - Công nhân khảo sát dầu khí.
 - Công nhân điện.
 - Công nhân bảo quản máy móc, thiết bị.
- 1.12. Ngành thủy lợi
 - Khảo sát địa chất.
 - Khảo sát địa hình.
 - Đúc, gò, hàn điện, hàn hơi, rèn.
 - Vận hành xe máy.
- 1.13. Ngành hóa chất
 - Hoá chất cơ bản.

- Phân bón.
- Cao su, chất dẻo.
- Sản xuất bao bì.
- Sản xuất que hàn, đất đèn.
- Sản xuất bột giặt, chất tẩy rửa.

4.2. Các ngành nghề mặc áo blouse trắng, xanh

2.1. Ngành y tế

2.2. Ngành khai khoáng (trong phòng thí nghiệm)

2.3. Ngành điện (trong phòng thí nghiệm)

- Hóa dầu.
- Phân tích hoá nghiệm xử lý nước cấp cho nồi hơi turbine.
- Sửa chữa máy móc điện tử.

2.4. Ngành nghề chế biến lương thực, thực phẩm

2.5. Nghề đo đạc và bản đồ

2.6. Ngành nông nghiệp

- Nghề thú y
- Chế biến các sản phẩm từ ong, trâu bò...
- Phân tích hóa nghiệm.

2.7. Ngành bưu điện

- Lắp ráp, sửa chữa máy móc.
- Khâu đóng bao, gói kiện ... báo chí và thư.

2.8. Ngành hải sản: chế biến hải sản

2.9. Ngành dầu khí

- Công nhân sửa chữa máy móc tinh vi, máy vô tuyến.
- Hóa nghiệm địa chất.
- Công nhân phân tích hóa lọc dầu.

2.10. Ngành hóa chất

- Thợ cân, in bản vẽ, nấu thuốc in.
- Phòng thí nghiệm lý - hoá.

- 2.11. Ngành phát thanh và truyền hình
- 2.12. Ngành ngân hàng: thu phát, đếm, đóng, bó tiền
- 2.13. Ngành cao su: kiểm phẩm bao cao su
- 2.14. Bộ phận vật tư: hóa nghiệm xăng dầu.
- 2.15. Xưởng phim

4.3. Các ngành nghề mặc quần yếm

- 3.1. Ngành cơ khí: nghề sửa chữa các loại máy móc và thiết bị.
- 3.2. Ngành điện: sửa chữa máy, thiết bị và dụng cụ đồ điện.
- 3.3. Ngành chế biến lương thực, thực phẩm: công nhân vận hành máy đập nút, sửa chữa và dán nút chai trong sản xuất rượu, bia, nước ngọt ...
- 3.4. Ngành nông nghiệp
 - Đập hàn hộp sữa.
 - May đệm ô tô, máy kéo thuộc cơ khí.
- 3.5. Ngành hóa chất, sản xuất bao bì
- 3.6. Ngành dầu khí ở ngoài dàn khoan

4.4. Một số ngành nghề sử dụng quần áo đặc biệt

- 4.1. Thợ lặn (ngành giao thông vận tải): quần áo len hoặc quần áo dệt kim, quần áo bằng các loại vải chống thấm.
- 4.2. Công nhân làm việc ở buồng men giống, hầm men bia, buồng ép lọc, nén: áo vải dệt kim.
- 4.3. Công nhân làm việc trong buồng lạnh (<5°C): áo quần vải bông chống thấm.
- 4.4. Công nhân làm trong các phòng thử nghiệm (liên quan đến hóa học): quần áo bằng vải phủ chất chống axit.
- 4.5. Công nhân làm việc ngoài trời: áo mưa.

5. GIỚI THIỆU MỘT SỐ DỤNG CỤ ĐỂ THIẾT KẾ

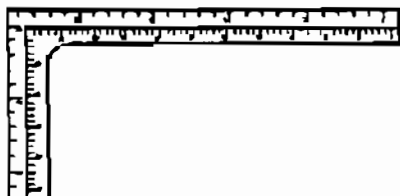

Thước vuông góc

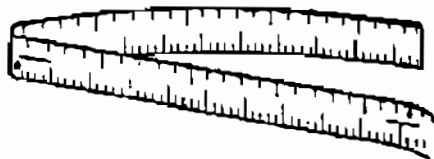

Thước dây



Thước cong

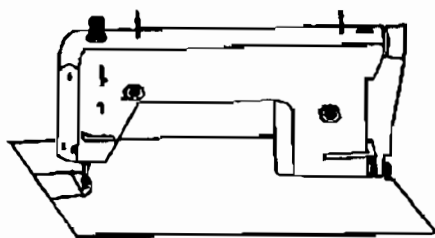

Máy may



Thước thẳng



Phấn may



Gõ ghim kim

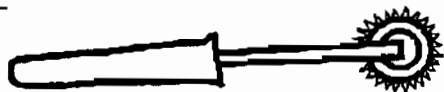

Lăn sang dấu

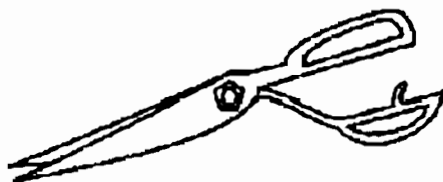

Kéo cắt vải



Kéo bấm chỉ



Đê

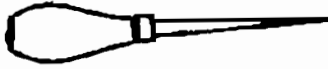

Dùi sang dẫu



Bình xịt nước

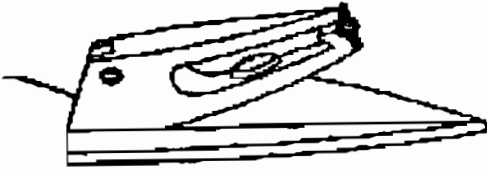

Bàn ủi

6. GIỚI THIỆU VỀ PHƯƠNG PHÁP ĐO .

1. **AT:** Đo dài áo, đo từ C7 đến qua khỏi mông (dài hoặc ngắn hơn tùy ý).
2. **AB:** Đo hạ eo, đo từ C7 đến trên rốn 3cm.
3. **AD:** Đo hạ kích sau, đo từ C7 đến 1/2 hạ ngực.
4. **AX:** Hạ ngực, đo từ A đến đầu ngực.
5. **AL:** Ngang vai, đo từ A đến đầu vai bằng 1/2 vai.
6. **LN:** Đo dài tay, đo từ L đến qua khỏi mắt cá tay.
7. **LW:** Đo dài tay ngắn, đo từ L đến 2/3 cánh tay trên.
8. **KL:** Dài vai, đo từ chân cổ đến đầu vai.
9. **EON:** Dài tay khi để cong.
10. **Y:** Đo vòng cổ, đo vòng quanh chân cổ vừa sát.
11. **F:** Đo vòng ngực, đo vòng quanh chỗ to nhất của ngực, đo vừa sát.
12. **G:** Đo vòng eo, đo vòng quanh eo trên rốn 3cm.
13. **I:** Đo vòng mông, đo vòng quanh chỗ to nhất của mông, đo vừa sát.
14. **PQ:** Dài quần, đo từ G đến bàn chân (dài hoặc ngắn hơn tùy ý).
15. **BC:** Đo hạ gối.
16. **CU:** Đo dài ống chân.
17. **RS:** Chiều dài mông, từ ngang eo trên rốn 3cm đến ghế ngồi.
18. **JD:** Đo dài bàn chân, đo từ giữa gót chân đến đầu ngón chân cái.

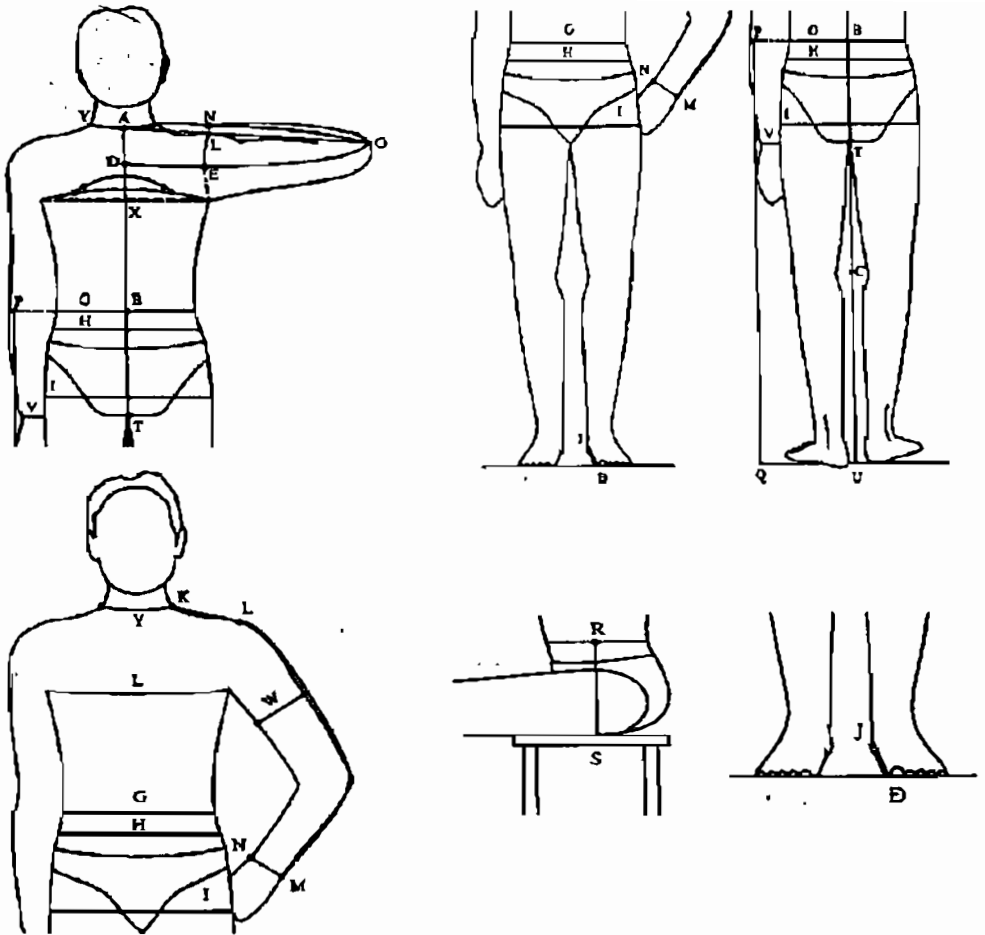

7. MÀU SẮC TRONG QUẦN ÁO BẢO HỘ LAO ĐỘNG

Khi chọn màu sắc cho mặt hàng bảo hộ lao động có thể dựa vào tính chất công việc, môi trường làm việc và cũng có thể chỉ là sở thích chọn một mẫu nào đó để làm đồng phục cho cơ quan. Đồng thời cũng có thể dựa vào bảng phân loại công việc và tác dụng tâm lý của màu sắc để may quần áo bảo hộ lao động. Ta có thể nhận thấy qua một số thí dụ sau.

- Ngành y tế và công nghiệp thực phẩm: là môi trường cần sự sạch sẽ, tinh khiết và trật tự nên thường dùng đồng phục là màu trắng, ngoài ra người ta có thể dùng màu xanh nhạt...
- Đối với công việc nặng nhọc như thợ điện, thợ hầm mỏ, thợ hàn... thường sử dụng quần áo bảo hộ lao động có màu sậm, màu xanh dương đậm...

- Các ngành xây dựng thường dùng màu vàng đất.
- Công nhân công lộ, dầu khí... Với tính chất công việc cần để mọi người dễ nhận thấy từ xa nên thường dùng màu cam đỏ có phủ thêm những mảng đa quang hoặc được may dính lên thân áo.
- Các cơ quan hành chính hiện nay cũng sử dụng đồng phục cho cơ quan mình như một loại bảo hộ lao động nhưng màu sắc thì đa dạng và phong phú hơn.

Quần áo bảo hộ lao động mỗi loại thường chỉ sử dụng một màu. Tuy nhiên, khi thiết kế quần áo bảo hộ lao động chúng ta phải theo những nguyên tắc sau:

- Công việc nhẹ nhàng, sạch sẽ thì sử dụng màu sắc sáng như trắng, xanh da trời, xanh ngọc, vàng lợt, hồng lợt..
- Công việc nặng nhọc có liên quan đến dầu mỡ thì sử dụng màu tối để tránh cảm giác dơ bẩn như xanh đậm, đen, xám, nâu..
- Công việc có liên quan đến đất cát thì sử dụng màu vàng đất.
- Nếu công việc ngoài trời nắng nóng ta nên sử dụng màu nhạt, vải được sử dụng có nguồn gốc từ thiên nhiên.
- Nếu công việc có liên quan đến hóa chất.. nên sử dụng các loại vải đặc biệt phù hợp với yêu cầu công việc.

CHƯƠNG I: PHƯƠNG PHÁP THIẾT KẾ CĂN BẢN

I. PHƯƠNG PHÁP THIẾT KẾ ÁO SƠ-MI NAM CĂN BẢN

1.1. Mẫu áo



MẶT TRƯỚC

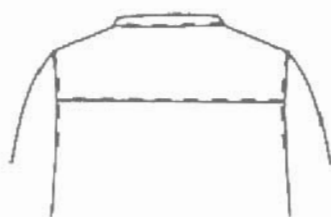

MẶT SAU

1.2. Phương pháp đo

- Đo dài áo: Đo từ C7 đến qua khỏi mông (dài hoặc ngắn hơn tùy ý).
- Đo hạ eo: Đo từ C7 đến trên rốn 3cm.
- Ngang vai: Đo từ đầu vai phải qua đầu vai trái.
- Đo vòng cổ: Đo vòng quanh chân cổ vừa sát.
- Đo vòng ngực: Đo vòng quanh chỗ to nhất của ngực, đo vừa sát.
- Đo vòng eo: Đo vòng quanh eo trên rốn 3cm.
- Đo vòng mông: Đo vòng quanh chỗ to nhất của mông, đo vừa sát.
- Đo dài tay: Đo từ đầu vai đến qua khỏi mắt cá tay.

1.3. Ni mẫu

- Dài áo: 72 cm
- Vòng cổ: 38 cm
- Rộng vai: 44 cm
- Vòng eo: 74 cm
- Hạ eo: 43 cm
- Vòng ngực: 86 cm
- Vòng hông: 88 cm
- Dài tay
 - Tay dài: 58 cm
 - Cửa tay: 24 cm

1.4. Phương pháp tính vải

- **Khố vải 0,9 m:** $2(\text{dài áo} + \text{lai} + \text{đường may}) + 1 \text{ dài tay} + \text{đường may}$.
- **Khố 1,2 m:** $2(\text{dài áo} + \text{lai} + \text{đường may}) + (20 \text{ đến } 30 \text{ cm})$.
- **Khố vải 1,6 m:** $1 \text{ dài áo} + 1 \text{ dài tay} + \text{lai} + \text{đường may}$.

1.5. Phương pháp thiết kế

1.5.1. Thiết kế thân trước

➤ Xếp vải

- Xếp hai biên vải trùng nhau, bề trái ra ngoài.
- Từ biên đo vào từ 4 đến 6cm làm đỉnh áo.
- Từ đường đỉnh đo vào = đường kính của nút + 0,3cm.
- Từ đầu khúc vải đo vào 1cm đường may.

➤ Thiết kế

- Đỉnh áo = 4 đến 6cm.
- Gài nút = đường kính của nút + 0,3cm
- Dài áo = Số đo – 3 đến 4cm (CV).
- Vào cổ = $1/6 \text{ VC} - 1\text{cm}$.
- Hạ cổ = $1/6 \text{ VC} + 1\text{cm}$.
- Ngang vai = $1/2 \text{ V} - 1\text{cm}$.

- Hạ vai = $1/10V + 1$ đến 1.5cm.
- Hạ nách = $1/4VN + 1$ đến 3cm.
- Ngang ngực = $1/4N + 4$ đến 6cm.
- Ngang mông = Ngang ngực + 1cm.
- Giảm sườn = 1cm.
- Giảm lai = 1cm.
- Sa vạt = 1,5 đến 2cm.
- Lai áo = 1,5 đến 3cm

➤ **Hình vẽ**

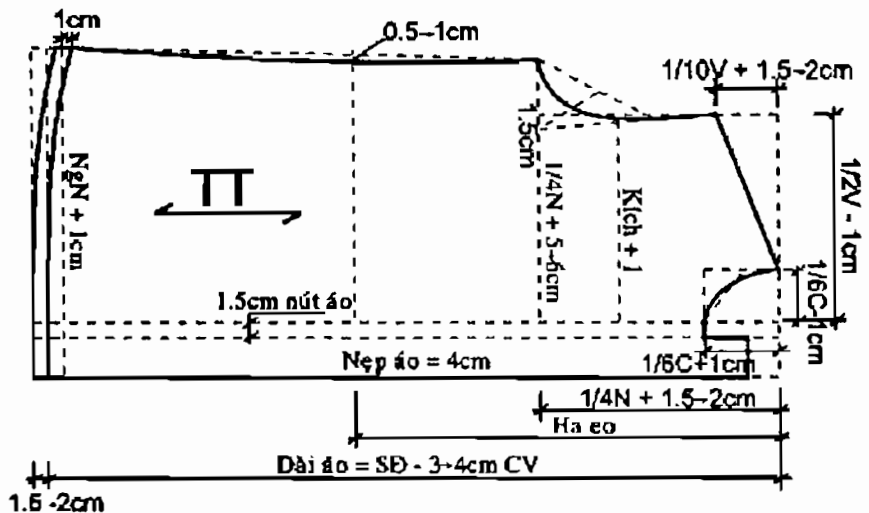

1.5.2. Thiết kế thân sau

➤ **Xếp vải**

- Từ biên đo vào bằng ngang mông thân trước cộng 1cm đường may.
- Xếp đôi vải bề trái ra ngoài, đường xếp quay vào trong lòng người cắt.
- Từ đầu khúc vải đo vào 1cm đường may.

➤ **Thiết kế**

- Dài áo = Số đo + (3 đến 4cm CV).
- Lai áo = 1,5 đến 3cm.
- Vào cổ = $1/6VC + 1$ cm.

- Hạ cổ = Chôm vai + 1cm.
- Ngang vai = $1/2V + 1$ đến 2cm.
- Hạ vai = 4 đến 5cm.
- Hạ nách = Hạ nách thân trước + 2CV.
- Vào nách = 1cm.
- Ngang ngực = Ngang ngực TT.
- Ngang hông = Ngang hông TT.
- Giảm sườn = 1cm.
- Giảm lai = 1cm.

➤ **Hình vẽ**

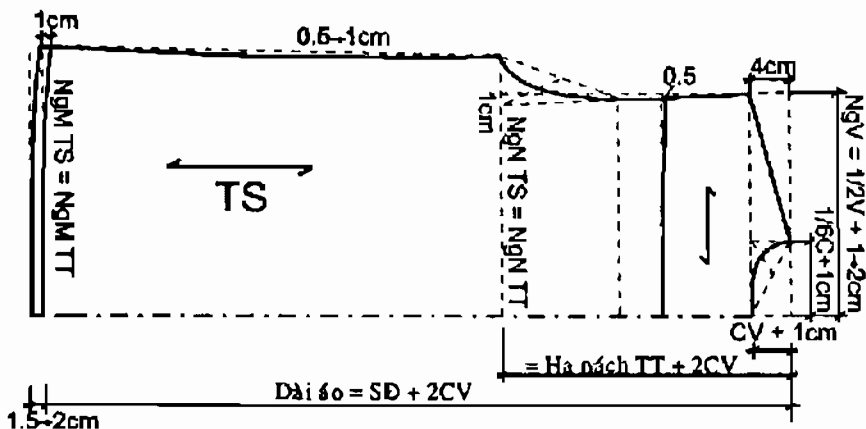

1.5.3. Thiết kế tay áo

➤ **Xếp vải**

- Từ biên đo vào $1/4VN + 2$ đến 3cm + 1cm đường may, xếp đôi vải bề trái ra ngoài đường xếp đôi quay vào trong lòng người cắt.

➤ **Thiết kế tay ngắn**

- Dài tay = Số đo.
- Lai tay = 3 đến 3,5cm.
- Ngang tay = $1/4N + 1$ đến 3cm = Hạ nách TT.
- Hạ nách tay = $1/10VN + 2$ đến 3cm.
- Cửa tay = Ngang nách tay - 2 đến 3cm.

➤ **Thiết kế tay dài**

- Dài tay = Số đo – 5 đến 7cm (Manchette).
- Ngang tay = $1/4VN + 1$ đến 3cm.
- Hạ nách tay = $1/10VN + 2$ đến 3cm.
- Cửa tay = $1/2$ Cửa tay + 1,5cm li.
- Xẻ trụ tay = 10 đến 12cm.

➤ **Hình vẽ**

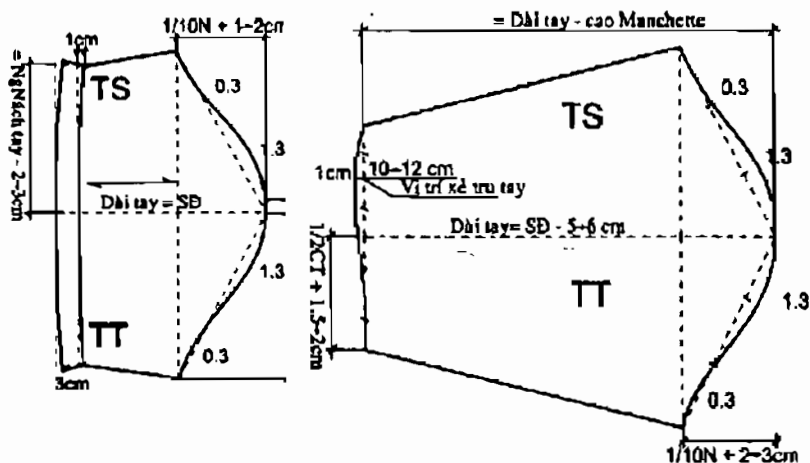

1.5.4. Thiết kế đô áo

➤ **Xếp vải**

- Đặt thân sau lên vải, lấy dấu vòng cổ, đường sườn vai, vòng nách vẽ đô áo.

➤ **Thiết kế**

- Cao đô = $1/4V + 2$ đến 3cm.
- Giảm đô: Đô liền giảm trên đô, đô rời giảm trên thân.

➤ **Hình vẽ**

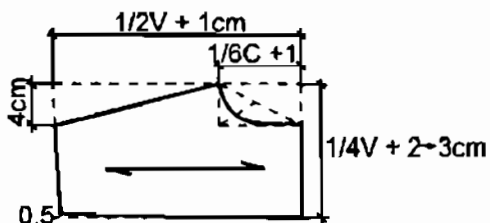

1.5.5. Thiết kế bầu áo sơ-mi

➤ Thiết kế

- Vòng cổ = $1/2VC$.
- Cao lá bầu = 3,5 đến 4,5cm.
- Cao chân bầu = 3cm.

➤ Hình vẽ

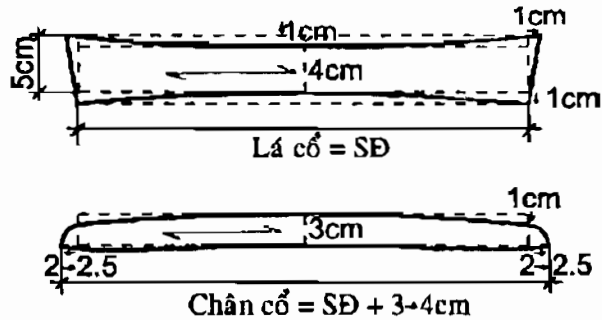

1.5.6. Thiết kế Manchette

➤ Thiết kế

Dài Manchette = $1/2$ Cửa tay + 1cm.

Cao Manchette = 5 đến 7cm.

➤ Hình vẽ

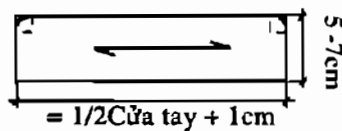

1.5.7. Thiết kế trụ tay

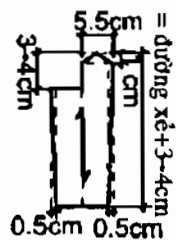

TRỤ LỚN

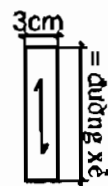

TRỤ NHỎ

1.5.8. Thiết kế túi áo

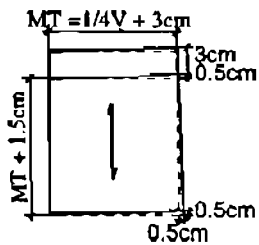

TÚI ÁO

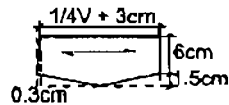

NẮP TÚI

1.5.9. Gia đường may

- Vòng cổ, vòng nách áo, nách tay gia 0,7cm đường may.
- Sườn áo, vai áo, sườn tay, cửa tay gia 1cm đường may.

1.5.10. Cắt chi tiết

- 1 cặp thân trước.
- 1 thân sau.
- 1 cặp tay áo.
- 1 hoặc 1 cặp đố.
- 1 túi hoặc 1 cặp túi.
- 2 cặp nắp túi nếu có.
- 2 cặp Manchette + keo.
- 1 cặp trụ tay lớn + keo.
- 1 cặp trụ tay nhỏ + keo.
- 1 cặp lá cổ + keo.
- 1 cặp chân cổ + keo.

1.5.11. Quy trình may áo sơ-mi nam căn bản

1. May lá bầu.
2. Bấm, lộn, ủi lá bầu.
3. May điều lá bầu.
4. May điều chân bầu.
5. May cặp lá ba.
6. May manchette(bát tay).

7. Bấm, lộn, ủi manchetle.
8. May điều manchetle.
9. May trụ tay nhỏ.
10. May trụ tay lớn.
11. May túi vào thân trước.
12. May đố vào thân sau.
13. May sườn vai.
14. May lá bầu vào thân áo.
15. May tay vào thân.
16. May sườn áo, sườn tay.
17. May bắt tay vào tay.
18. May lai áo.
19. Làm khuy, kết nút.
20. Ủi hoàn chỉnh sản phẩm.

II. PHƯƠNG PHÁP THIẾT KẾ QUẦN TÂY NAM CĂN BẢN

2.1. Mẫu quần



2.2. Phương pháp đo

- Đo vòng eo: Đo vòng quanh eo trên rốn 3cm.
- Đo vòng mông: Đo vòng quanh chỗ to nhất của mông, đo vừa sát.
- Dài quần: Đo từ eo đến bàn chân (dài hoặc ngắn hơn tùy ý).
- Đo hạ gối: Đo từ ngang eo đến trên xương đầu gối.

2.3. Ni mẫu

- Dài quần: 103 cm.
- Vòng eo: 74 cm.
- Vòng hông: 90 cm.
- Dài đùi: 49 cm.
- Hạ gối: 55 cm.
- Vòng ống: 20 cm.

2.4. Phương pháp tính vải

- *Khố vải 0,9 m*: 2dài quần + lai + đường may.
- *Khố vải 1,2 m*: 1,5dài quần + lai + đường may.
- *Khố vải từ 1,4 m đến 1,6 m*: 1dài quần + lai + đường may.

2.5. Phương pháp thiết kế

2.5.1. Thiết kế thân trước

➤ Xếp vải

- Xếp hai biên vải trùng nhau, bề trái ra ngoài, từ biên đo vào 1,5cm gia đường may.
- Dài quần = Số đo – 3 đến 4cm lưng.
- Lai quần = 4cm.
- Lưng quần = 3 đến 4cm.
- Hạ đáy = $1/4M + 4$ đến 6cm – 3 đến 4cm.

➤ Thiết kế

Vẽ đường chính trung:

- Nếu ngang đáy lớn hơn ngang ống vẽ đường chính trung theo đường ngang đáy.
- Ngược lại, nếu ngang đáy nhỏ hơn ngang ống thì vẽ đường chính trung theo đường ngang ống.
- Hạ gối = Số đo – 3 đến 4cm.
- Ngang hông = $1/4M + 4$ đến 6cm.
- Ngang đùi = Ngang hông – (2 đến 3cm).
- Ngang gối = Ngang ống + 2 đến 3cm (khoảng 22 đến 23cm).

- Ngang ống = Số đo - 2 cm.
- Ngang kích TT = $1/4M - 0,5$ đến 1cm.
- Vào đáy = 3 đến 3,5cm.
- Vào eo = 1 đến 1,5cm.
- Ngang eo = $1/4E + 0,5$ đến 1cm.
- Giảm lưng trước 1cm.

➤ **Hình vẽ**

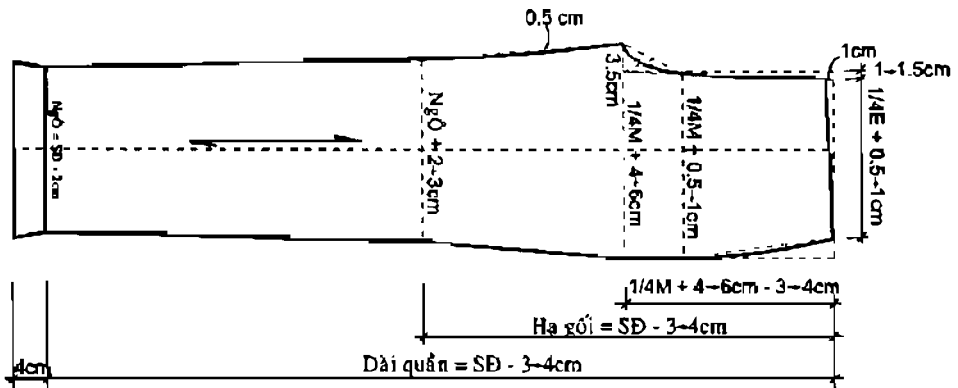

2.5.2. Thiết kế thân sau

➤ **Xếp vải**

- Khi vẽ xong thân trước, đặt thân trước lên phần vải còn lại sao cho đường chính thân trước song song với canh vải xếp đôi còn lại.

➤ **Thiết kế**

- Sang dấu các đường ngang của thân trước cho thân sau (ngang eo, ngang hông, ngang gấu, ngang ống và hai đường sườn ống).
- Ngang ống TS = Ngang ống TT + 4cm.
- Ngang gấu TS = Ngang gấu TT + 3,5 đến 4cm.
- Ngang đáy TS = Ngang đáy TT + 5 đến 7cm = $1/4M + 11$ đến 13cm.
- Hạ đáy thân sau = Hạ đáy thân trước + 1 đến 1,5cm.
- Ngang eo = $1/4E + 0,5$ đến 1cm + 3 đến 4cm (li).
- Kích sau = $1/4M + 0,5$ đến 1cm.
- Cơi lưng = 1 đến 1,5cm (vẽ vuông góc).

➤ Hình vẽ

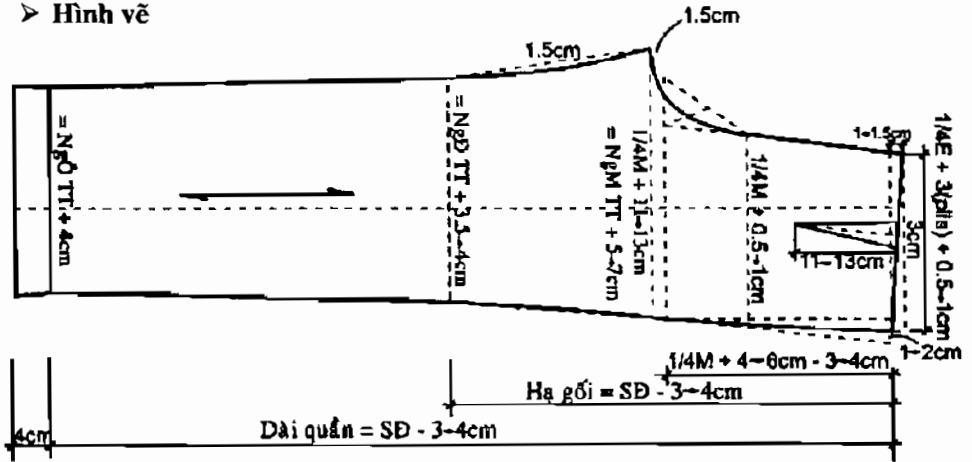

2.5.3. Thiết kế túi thẳng

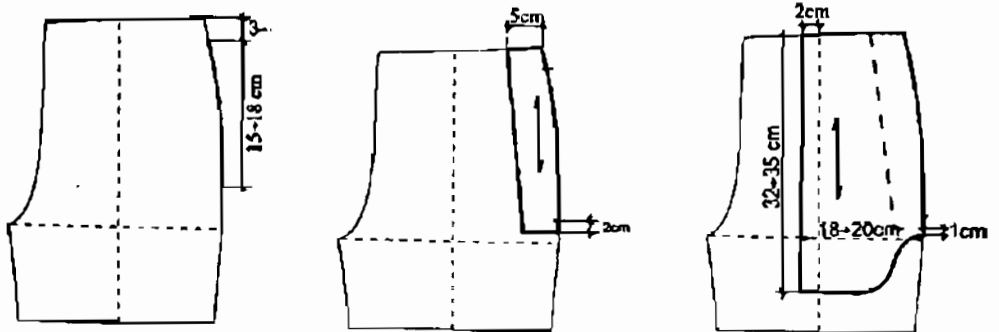

Vị trí túi

Vải cặp MT thân trước

Vải túi

2.5.4. Thiết kế túi xéo

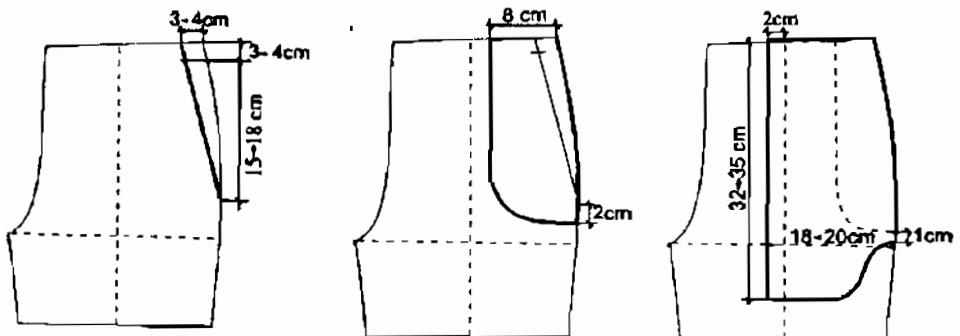

Vị trí túi

Đáp túi

Vải túi

2.5.5. Thiết kế túi mở một viền

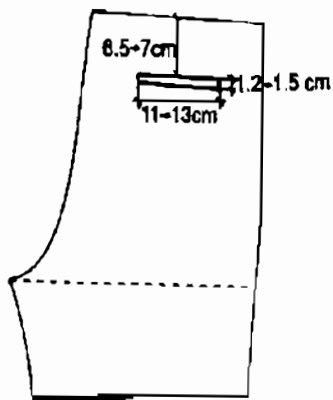

Vị trí túi

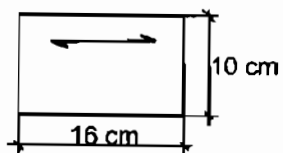

Vải đáp MT trên

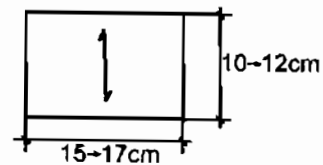

Vải đáp MT dưới

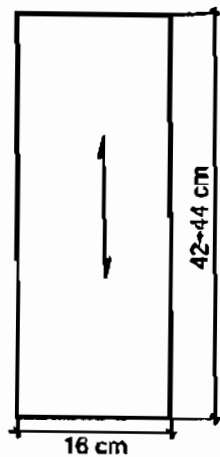

Vải túi

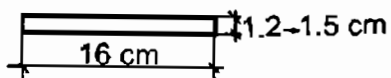

Keo lót MT

2.5.6. Thiết kế túi mở hai viền

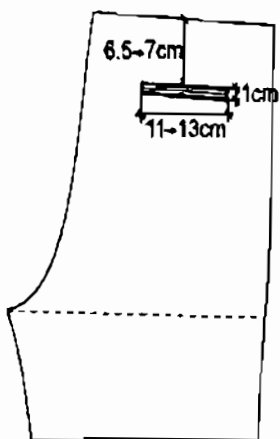

Vị trí miệng túi

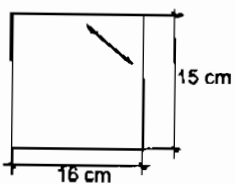

Vải may miệng túi

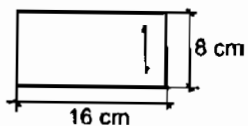

Vải lót miệng túi

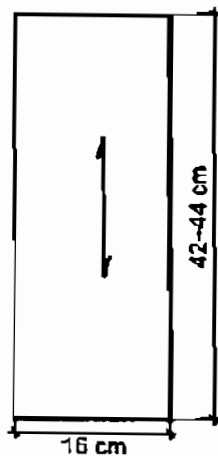

Vải túi

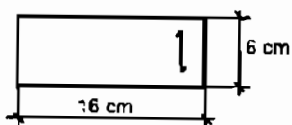

Vải độn MT hoặc keo

2.5.7. Thiết kế Baguette

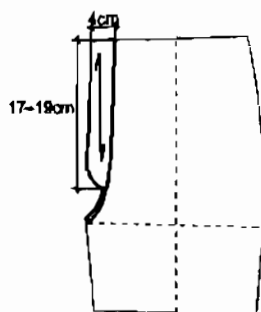

Vị trí Baguette

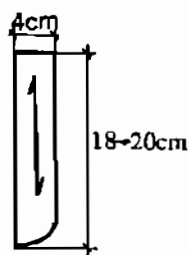

Baguette trái

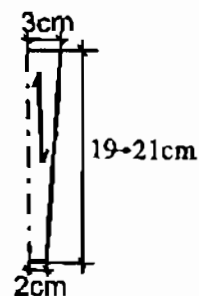

Baguette phải

2.5.8. Thiết kế lưng quần

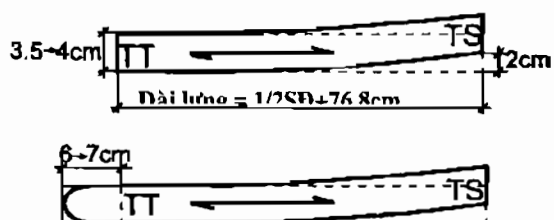

2.5.9. Gia đường may

- Đường đáy thân sau trên lưng quần gia đường may 3cm nhỏ dần xuống đáy còn 1cm.
- Lưng quần gia 1cm.
- Lai vắt sổ không gia đường may.
- Sườn ống gia 1,5cm.

2.5.10. Cắt chi tiết

- 1 cặp thân trước.
- 1 cặp thân sau.

Túi hông thẳng:

- 1 cặp vải cặp MT thân trước.
- 1 cặp vải cặp MT thân sau.
- 1 cặp vải túi.

Túi mổ 1 viên:

- 1 miếng vải may MT.
- 1 miếng vải đấp MT trên.
- 1 miếng keo lót MT.
- 1 miếng vải túi.

Baguette:

- 1 baguette phải.
- 1 baguette trái + keo.

Lưng:

- 2 cặp lưng (vải chính).
- 1 cặp keo.
- 6 miếng passant(con đĩa).

2.5.11. Quy trình may quần tây nam căn bản

1. May plis sau.
2. May plis thân trước nếu có.
3. May túi sau nếu có.
4. May túi hông thẳng.
5. May vòng đáy thân trước.
6. May dây kéo.
7. May sườn hông ngoài.
8. May lưng quần.
9. May lưng vào thân.
10. May đường sườn ống trong.
11. May vòng đáy thân sau.
12. May con đĩa vào thân quần.
13. Lên lai quần.
14. Kết nút, móc.
15. Ủi hoàn chỉnh sản phẩm.

CHƯƠNG II: PHƯƠNG PHÁP THIẾT KẾ

ÁO BẢO HỘ LAO ĐỘNG

1. ÁO BLOUSON ĐAI RỜI

1.1. Mẫu áo

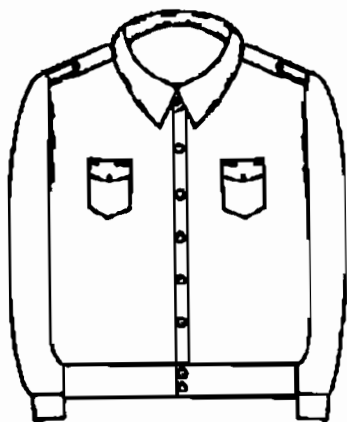

THÂN TRƯỚC

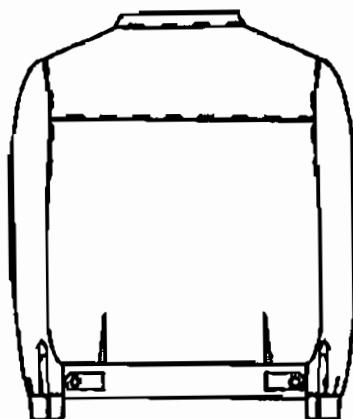

THÂN SAU

1.2. Phương pháp đo

- Đo dài áo: Đo từ C7 đến qua khỏi mông (dài hoặc ngắn hơn tùy ý).
- Đo hạ eo: Đo từ C7 đến trên rốn 3cm.
- Ngang vai: Đo từ đầu vai phải qua vai trái.
- Đo vòng cổ: Đo vòng quanh chân cổ vừa sát.
- Đo vòng ngực: Đo vòng quanh chỗ to nhất của ngực, đo vừa sát.
- Đo vòng eo: Đo vòng quanh eo trên rốn 3cm.
- Đo vòng mông: Đo vòng quanh chỗ to nhất của mông, đo vừa sát.
- Đo dài tay: Đo từ đầu vai đến qua khỏi mắt cá tay.

1.3. Ni mẫu

- Dài áo: 62 cm.
- Vòng cổ: 38 cm.

- Rộng vai: 44 cm.
- Vòng eo: 74 cm.
- Hạ eo: 43 cm.
- Vòng ngực: 86 cm.
- Vòng hông: 88 cm.
- Dài tay
 - Tay dài: 58 cm.
 - Cửa tay: 24 cm.

1.4. Phương pháp tính vải

- **Khố vải 0,9 m:** $2(\text{dài áo} + \text{lai} + \text{đường may}) + 1 \text{ dài tay} + \text{đường may}$.
- **Khố 1,2 m:** $2(\text{dài áo} + \text{lai} + \text{đường may}) + (20 \text{ đến } 30 \text{ cm})$.
- **Khố vải 1,6 m:** $1 \text{ dài áo} + 1 \text{ dài tay} + \text{lai} + \text{đường may}$.

1.5. Phương pháp thiết kế

➤ Thiết kế thân trước

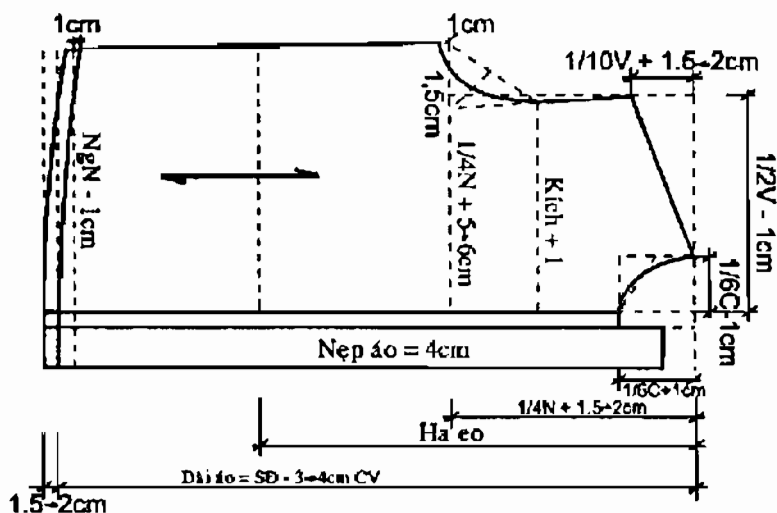

➤ Thiết kế thân sau

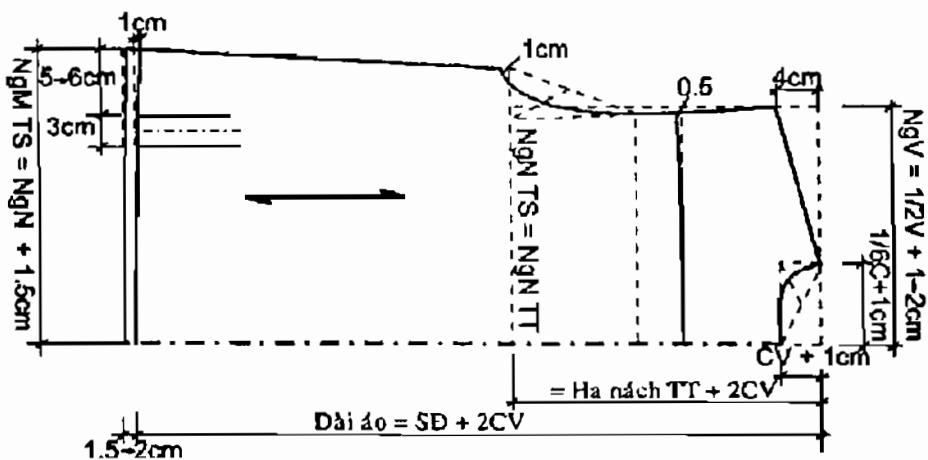

➤ Thiết kế đai áo

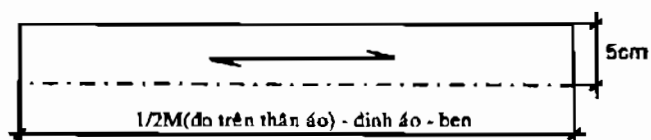

➤ Cắt chi tiết

- 1 cặp thân trước.
- 1 thân sau.
- 1 cặp tay.
- 1 hoặc 1 cặp đò.
- 1 cặp túi áo.
- 2 cặp nắp túi + keo.
- 2 cặp Manchette + keo.
- 1 cặp trụ tay nhỏ.
- 1 cặp trụ tay lớn + keo.
- 1 cặp lá bầu + keo.
- 1 cặp chân bầu + keo.
- 1 đai áo rời.
- 2 cặp cầu vai.
- 2 cặp cầu lai.

II. ÁO BLOUSON ĐAI LIỀN

2.1. Mẫu áo



THÂN TRƯỚC

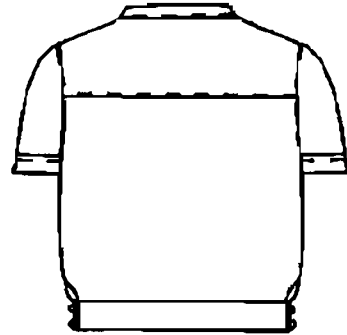

THÂN SAU

Áo blouson thường được sử dụng trong các ngành sau:

- Ngành sản xuất vật liệu.
- Ngành cơ khí.
- Ngành khai khoáng và điện.
- Ngành dầu khí:
 - Công nhân khảo sát dầu khí.
 - Công nhân bảo quản máy và thiết bị.
 - Công nhân hàn, rèn.

2.2. Ni mẫu

- Dài áo: 67 cm.
- Vòng cổ: 38 cm.
- Rộng vai: 44 cm.
- Vòng eo: 74 cm.
- Hạ eo: 43 cm.
- Vòng ngực: 86 cm.
- Vòng hông: 88 cm.
- Dài tay
 - Tay ngắn: 25 cm.
 - Cửa tay: 24 cm.

2.3. Phương pháp thiết kế

➤ Thiết kế thân trước

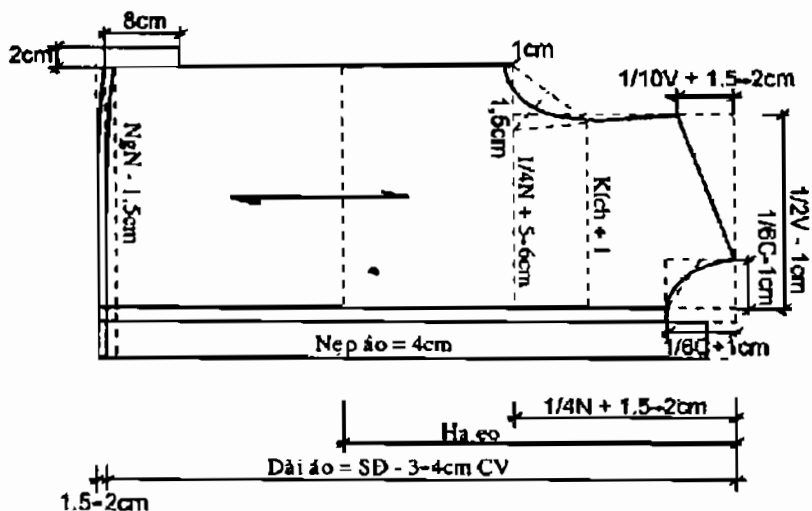

➤ Thiết kế thân sau

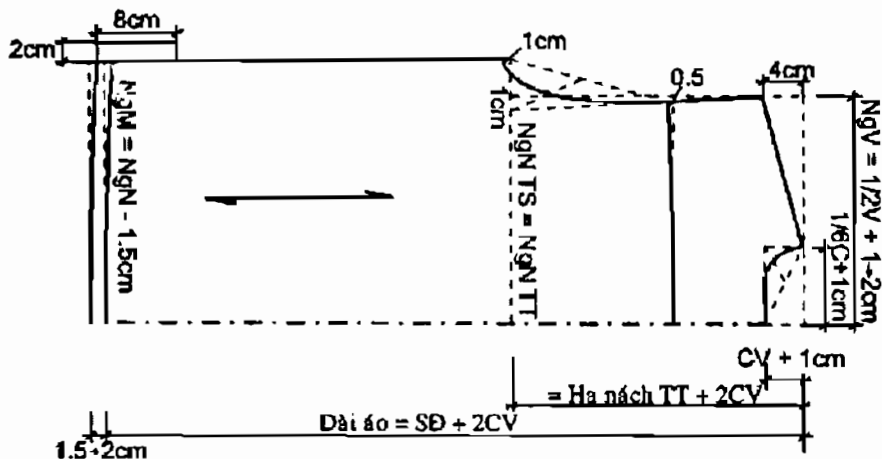

➤ Thiết kế đai áo

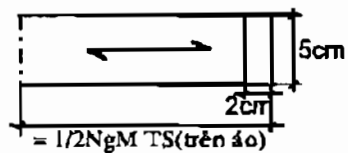
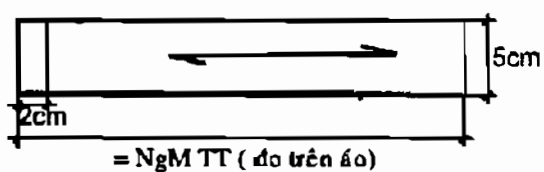

ĐAI TRƯỚC

ĐAI SAU

2.4. Cấu chi tiết

- 1 cặp thân trước.
- 1 thân sau.
- 1 cặp tay.
- 1 hoặc 1 cặp đò.
- 1 cặp túi áo.
- 2 cặp nắp túi + keo.
- 1 cặp lá bầu + keo.
- 1 cặp chân bầu + keo.
- 1 cặp đai trước.
- 1 đai sau.

III. ÁO BLOUSE CÀI NÚT BÊN

3.1. Mẫu áo

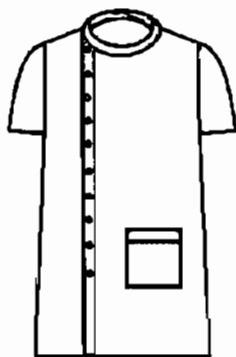

THÂN TRƯỚC

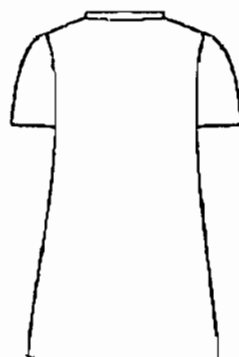

THÂN SAU

➤ Áo blouse được sử dụng trong một số ngành sau:

- Ngành chế biến lương thực thực phẩm.
- Nghề đo đạc và bản đồ.
- Ngành nông nghiệp.
- Nghề thú y.
- Phân tích hoá nghiệm.

3.2. Ni mẫu

- Dài áo: 95 cm.
- Vòng cổ: 38 cm.
- Rộng vai: 44 cm.
- Vòng eo: 74 cm.
- Hạ eo: 43 cm.
- Vòng ngực: 86 cm.
- Vòng hông: 88 cm.
- Dài tay:
 - Tay ngắn: 28 cm.
 - Cửa tay: 24 cm.

3.3. Phương pháp thiết kế

➤ Thiết kế thân trước bên trái

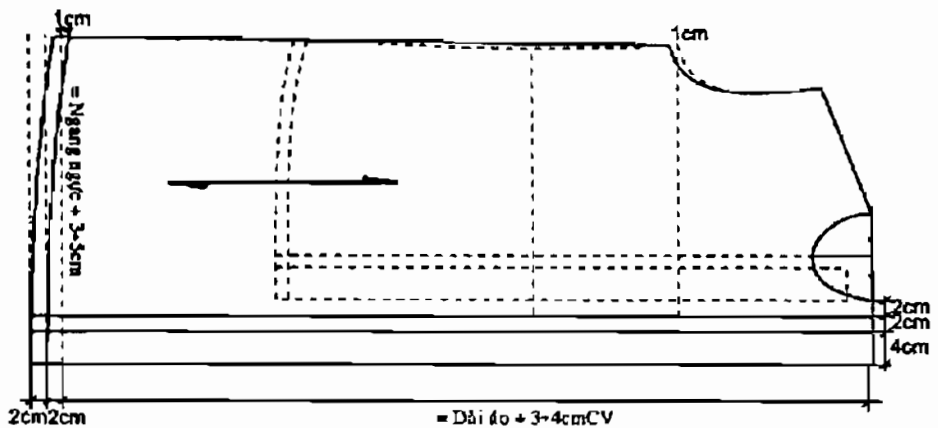

➤ Thiết kế thân trước bên phải

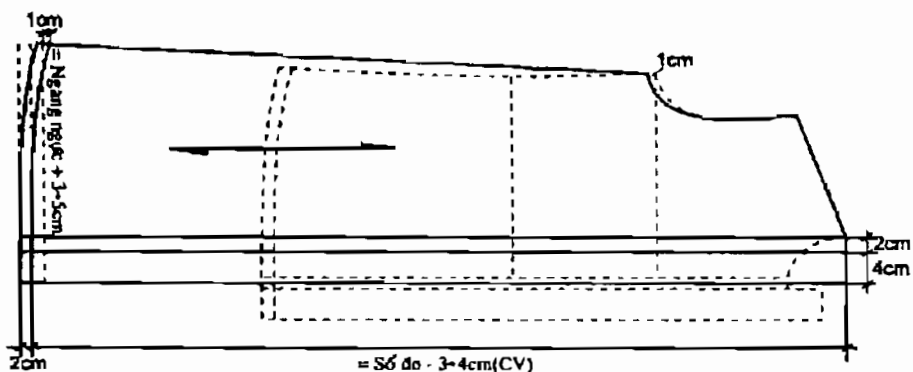

➤ Thiết kế thân sau

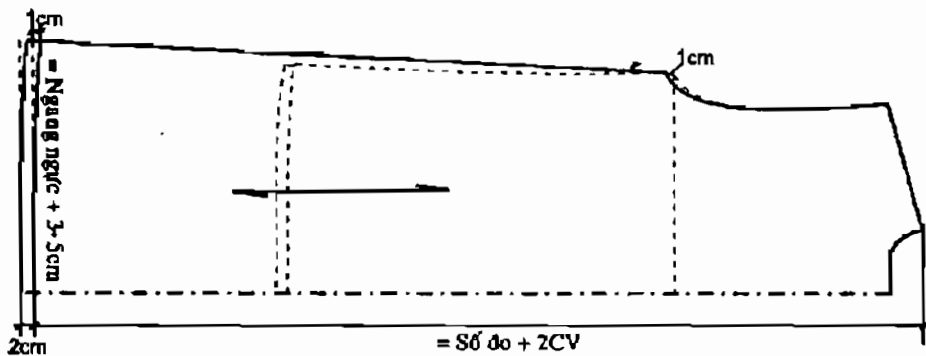

➤ Thiết kế bâu áo

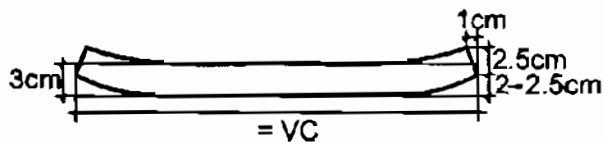

3.4. Cấu chi tiết

- 1 thân trước trái.
- 1 thân sau phải.
- 1 thân sau.
- 1 cặp tay áo.
- 1 túi áo.
- 1 cặp bâu đứng.

4. ÁO BLOUSE XÉ LƯNG SAU

4.1. Mẫu áo

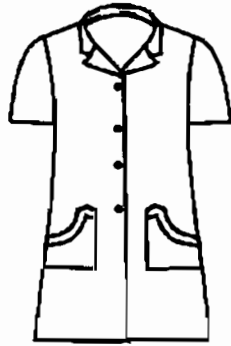

THÂN TRƯỚC

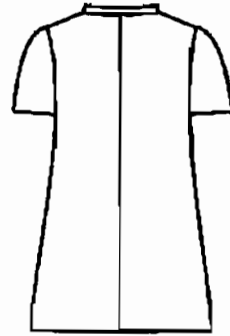

THÂN SAU

4.2. Ni mẫu

- Dài áo: 95 cm.
- Vòng cổ: 38 cm.
- Rộng vai: 44 cm.
- Vòng eo: 74 cm.
- Hạ eo: 43 cm.
- Vòng ngực: 86 cm.
- Vòng hông: 88 cm.
- Dài tay
 - Tay ngắn: 28 cm.
 - Cửa tay: 24 cm.

4.3. Phương pháp thiết kế

➤ Thiết kế thân trước

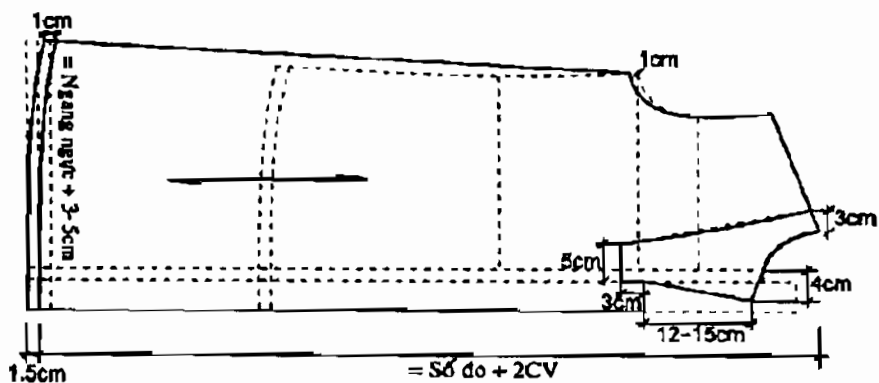

➤ Thiết kế thân sau

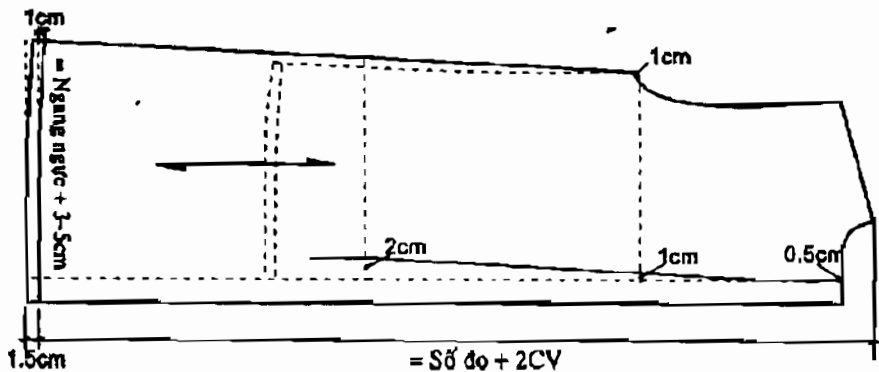

➤ Thiết kế túi áo

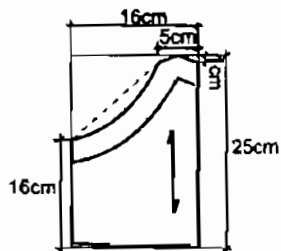

TÚI ÁO



NỆP TÚI

4.4. Cắt chi tiết

- 1 cặp thân trước.
- 1 thân sau.

- 1 cặp tay áo.
- 1 cặp túi áo.
- 1 cặp nẹp túi.
- 1 cặp lá bâu.

5. ÁO KHOÁC BLOUSE

5.1. Mẫu áo



MẶT TRƯỚC

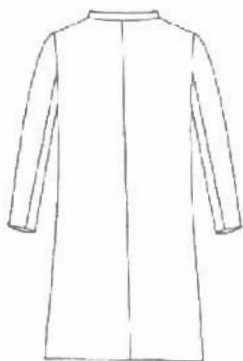

MẶT SAU



➤ Áo khoác blouse sử dụng trong:

- Ngành y tế.
- Ngành khai khoáng trong phòng thí nghiệm
- Ngành phân tích hoá nghiệm,
- Sửa chữa máy móc điện tử.

5.2. Ni mẫu

- Dài áo: 95 cm.
- Vòng cổ: 38 cm.
- Rộng vai: 44 cm.
- Vòng eo: 74cm.
- Hạ eo: 43 cm.

- Vòng ngực: 86 cm.
- Vòng hông: 88 cm.
- Dài tay: 60cm.
- Cửa tay: 15 đến 17cm.

5.3. Phương pháp thiết kế

➤ Thiết kế thân trước

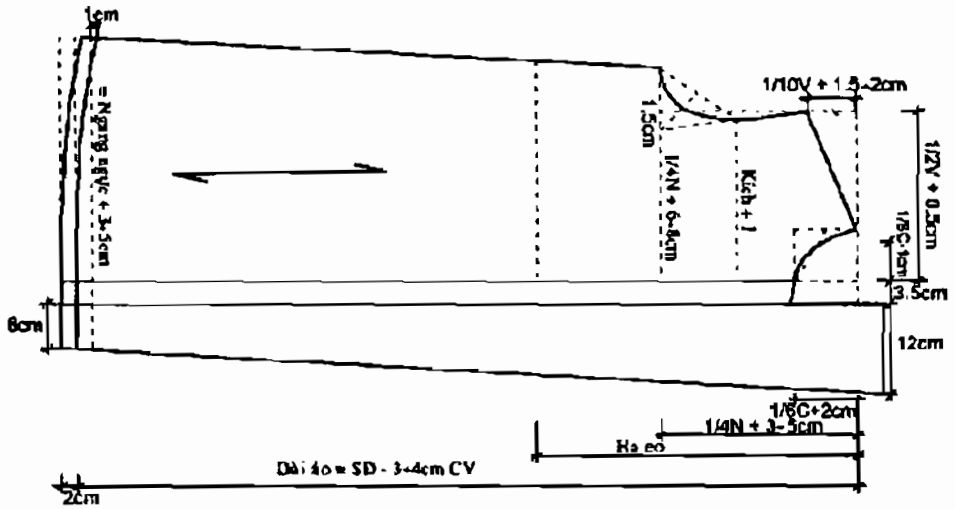

➤ Thiết kế thân sau

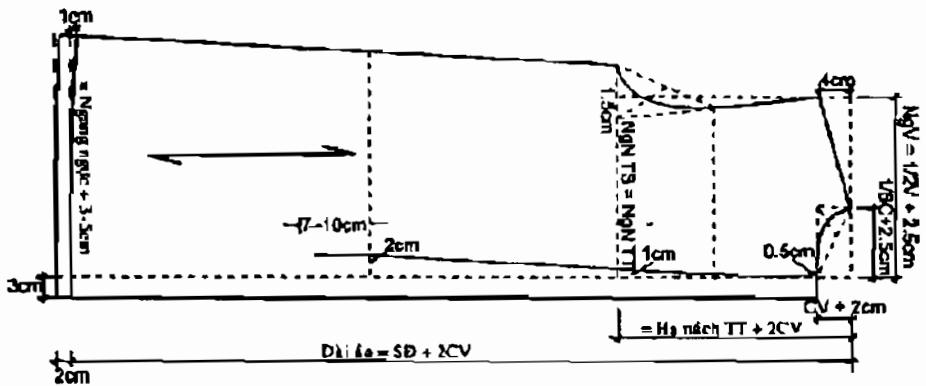

➤ Thiết kế tay áo

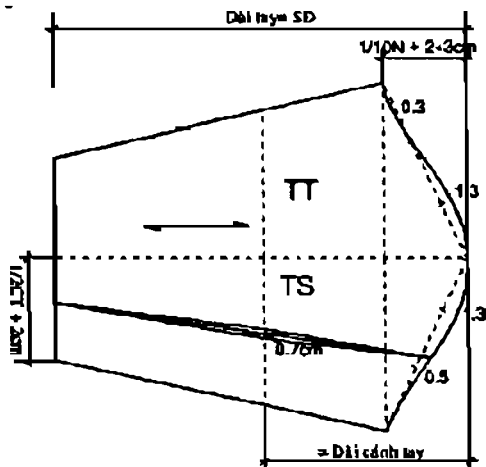

5.4. Cấu chi tiết

- 1 cặp thân trước.
- 1 thân sau.
- 1 cặp tay áo.
- 1 túi trên.
- 1 cặp túi dưới.
- 1 cặp nẹp túi.
- 1 cặp lá bầu.
- 2 cặp nẹp tay.

VI. TẠP DẼ

6.1. Mẫu áo

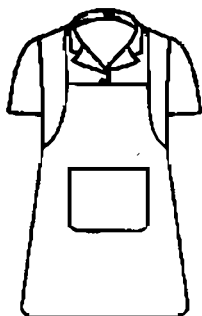

MẶT TRƯỚC



MẶT SAU

6.2. Ni mẫu

- Dài tạp dề: 95 cm.
- Vòng cổ: 38 cm.
- Rộng vai: 44 cm.
- Vòng eo: 74cm.
- Hạ eo: 43 cm.
- Vòng ngực: 88 cm.

6.3. Phương pháp thiết kế

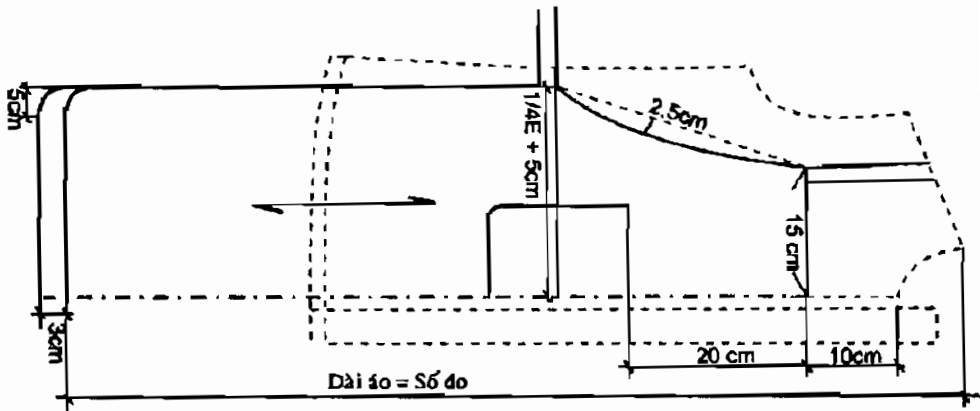

6.4. Cấu chi tiết

- 1 thân trước.
- 1 túi trước.
- 1 cặp dây vai.
- 1 cặp dây eo.

CHƯƠNG III: PHƯƠNG PHÁP THIẾT KẾ QUẦN BẢO HỘ LAO ĐỘNG

1. QUẦN TÂY XẾP LI



1.1. Ni mẫu

- Dài quần: 103 cm.
- Vòng eo: 74 cm.
- Vòng mông: 88 cm.
- Dài đùi: 49 cm.
- Hạ gối: 55 cm.
- Ngang ống: 20 cm.

1.2. Phương pháp thiết kế

➤ Thiết kế thân trước

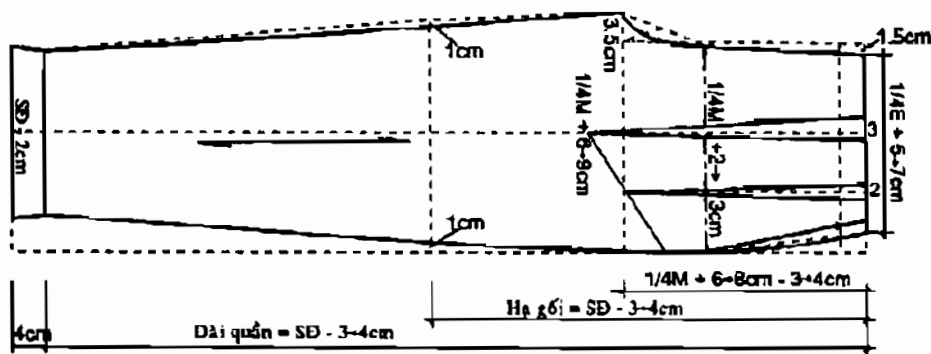

➤ Thiết kế thân sau

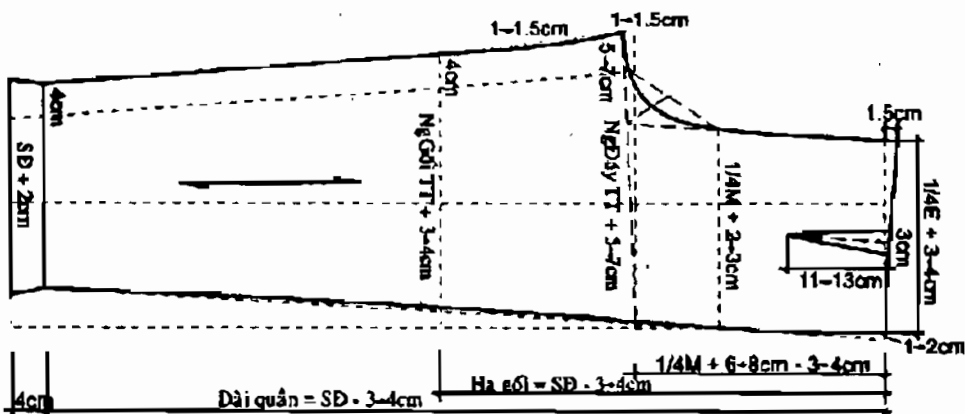

1.3. Cấu chi tiết

- 1 cặp thân trước.
- 1 cặp thân sau.
- Túi xéo:
 - 1 cặp vải túi.
 - 1 cặp đáy túi.
 - 1 cặp vải căng túi.
- Túi mỡ hai viền:
 - 1 vải lót MT (vải chính)
 - 1 vải túi.
 - 1 vải may MT.
 - 1 vải độn MT (vải kate hoặc keo).

- Baguette:
 - 1 baguette phải.
 - 1 baguette trái + keo.
- Lưng:
 - 2 cặp lưng (vải chính).
 - 1 cặp keo.
- 6 miếng passant.

2. QUẦN TÂY LƯNG THUN

2.1. Mẫu quần

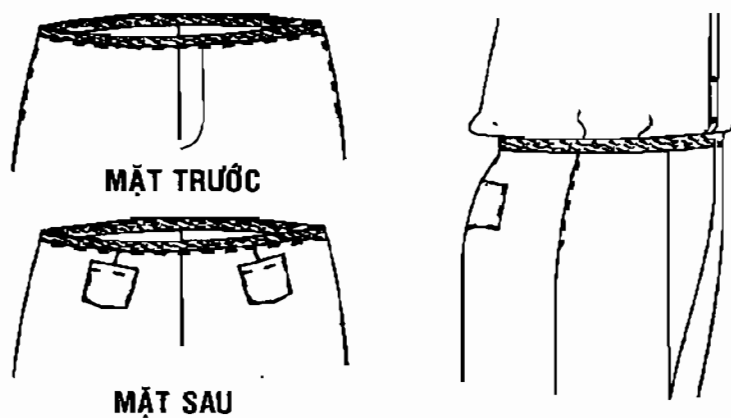

2.2. Ni mẫu

- Dài quần: 103 cm.
- Vòng eo: 76 cm.
- Vòng hông: 88cm.
- Dài đùi: 49 cm.
- Hạ gối: 55 cm.
- Ngang ống: 20 cm.

2.3. Phương pháp thiết kế

➤ Thiết kế thân trước

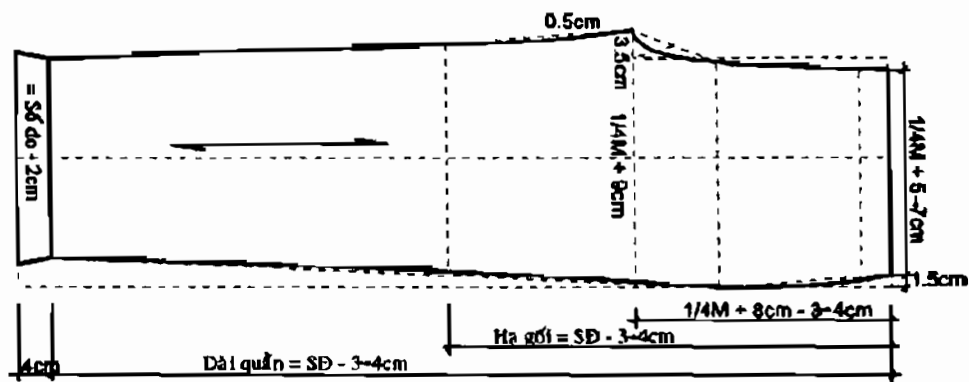

➤ Thiết kế thân sau

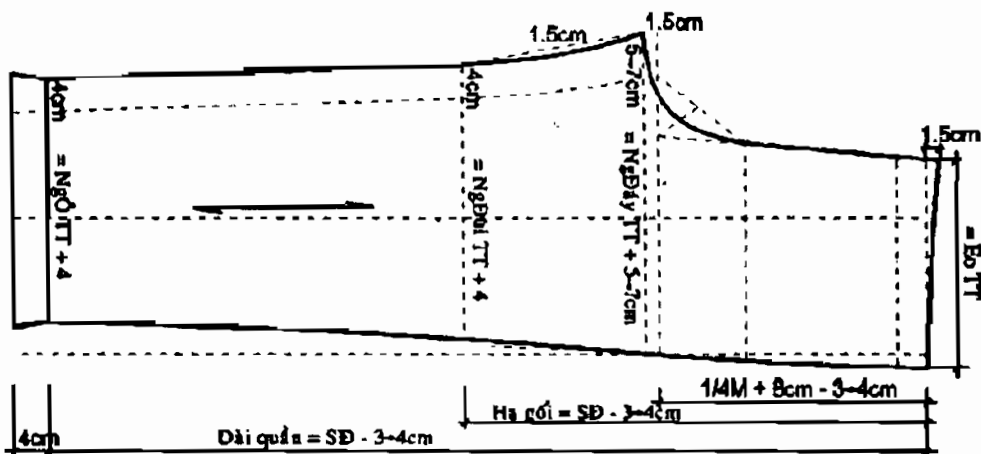

2.4. Cát chi tiết

- 1 cặp thân trước.
- 1 cặp thân sau.
- Túi hông thẳng:
 - 1 cặp vải cặp MT thân trước.
 - 1 cặp vải cặp MT thân sau.
 - 1 cặp vải túi.

- 1 cặp túi đắp.
- Lưng thun:
 - 1 lưng rời.
 - 1 lưng đắp.
- 1 sợi thun.

3. QUẦN TÂY LƯNG THUN HAI BÊN

3.1. Mẫu quần

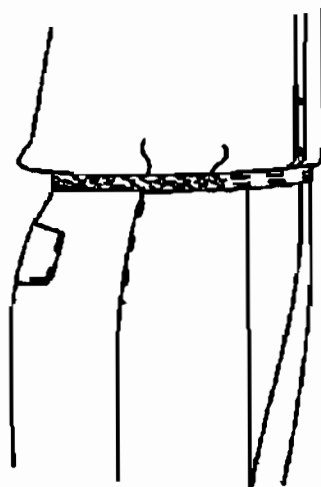
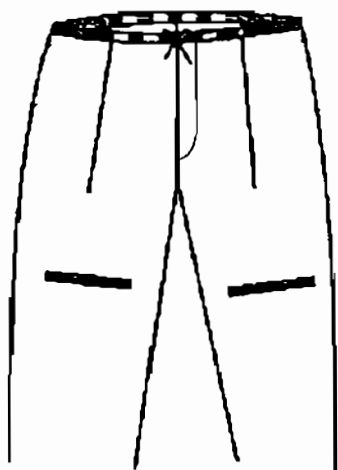

3.2. Ni mẫu

- Dài quần: 103 cm.
- Vòng eo: 74 cm.
- Vòng hông: 88 cm.
- Dài đùi: 49 cm.
- Hạ gối: 55 cm.
- Ngang ống: 20 cm.

3.3. Phương pháp thiết kế

➤ Thiết kế thân trước

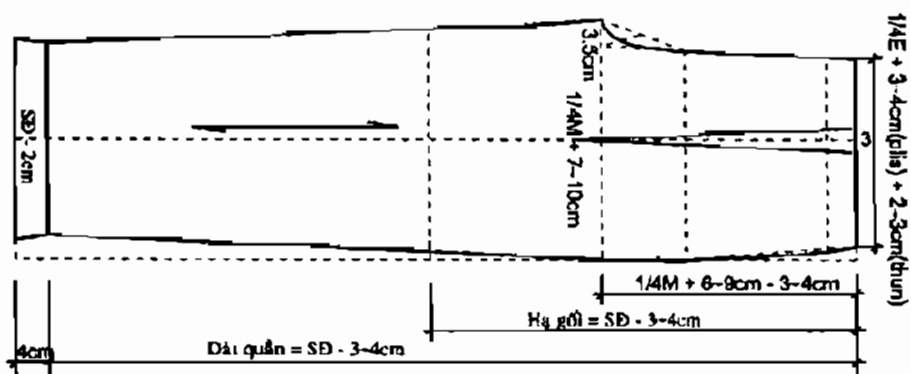

➤ Thiết kế thân sau

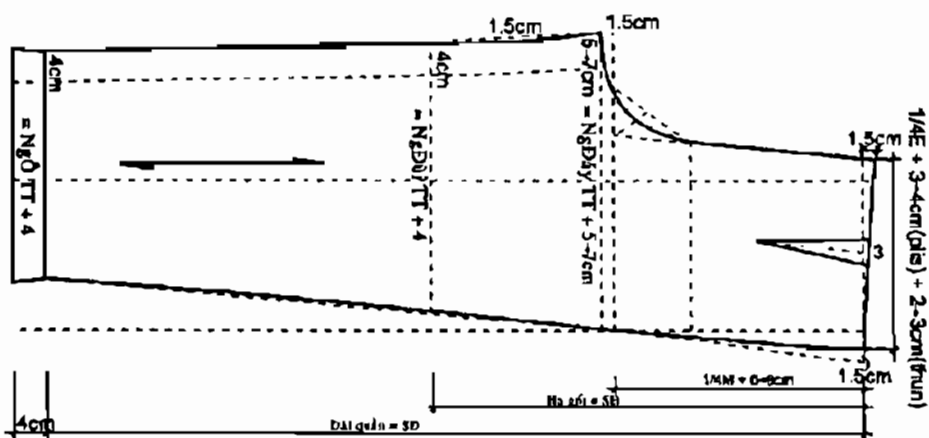

3.4. Cấu chi tiết

- 1 cặp thân trước.
- 1 cặp thân sau.
- Túi hông thẳng:
 - 1 cặp vải cặp MT thân trước.
 - 1 cặp vải cặp MT thân sau.
 - 1 cặp vải túi.

- 1 cặp túi đắp.
- Túi mỡ hai viên:
 - 1 vải lót MT (vải chính).
 - 1 vải túi.
 - 1 vải may MT.
 - 1 vải độn MT (vải kate hoặc keo).
- Lưng:
 - 1 cặp thun (hoặc 1 thun bản lớn).
 - 1 lưng đắp.
 - 1 cặp keo lưng.

4. QUẦN TÂY MỘT YẾM RỜI

4.1. Mẫu quần

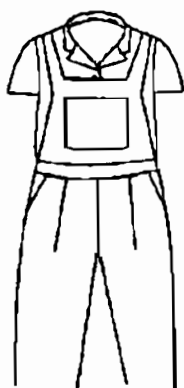

MẶT TRƯỚC

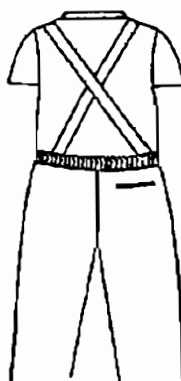

MẶT SAU

4.2. Ni mẫu

- Cao yếm: 26 cm.
- Dài quần: 103 cm.
- Vòng eo: 74 cm.
- Vòng hông: 88 cm.
- Dài đùi: 49 cm.
- Hạ gối: 55 cm.
- Ngang ống: 20 cm.

4.3. Phương pháp thiết kế

➤ Thiết kế yếm rời

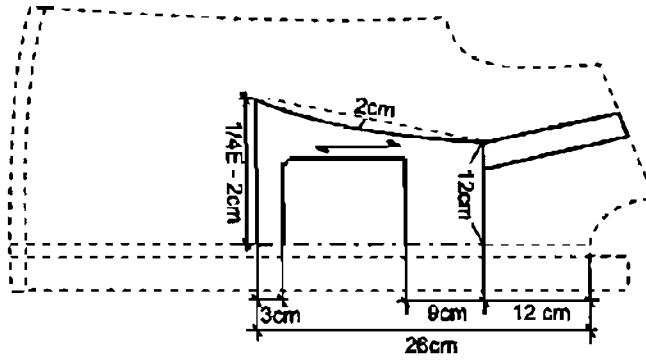

➤ Thiết kế thân trước

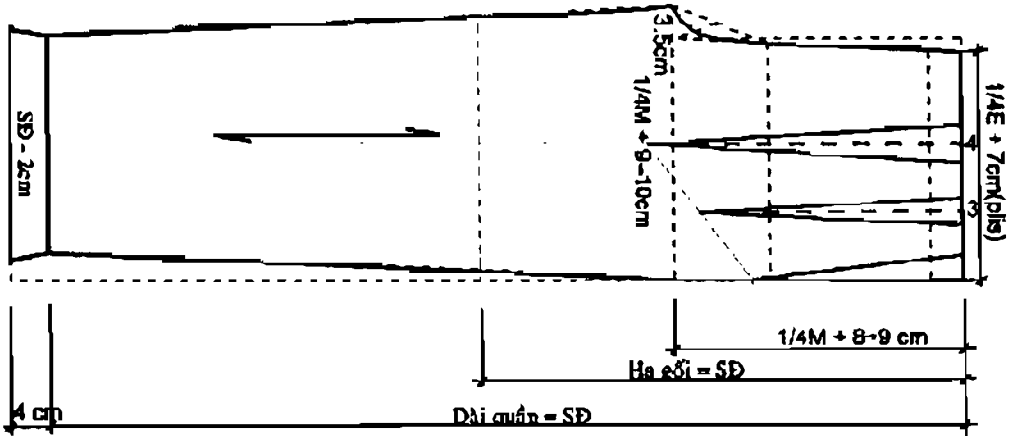

➤ Thiết kế thân sau

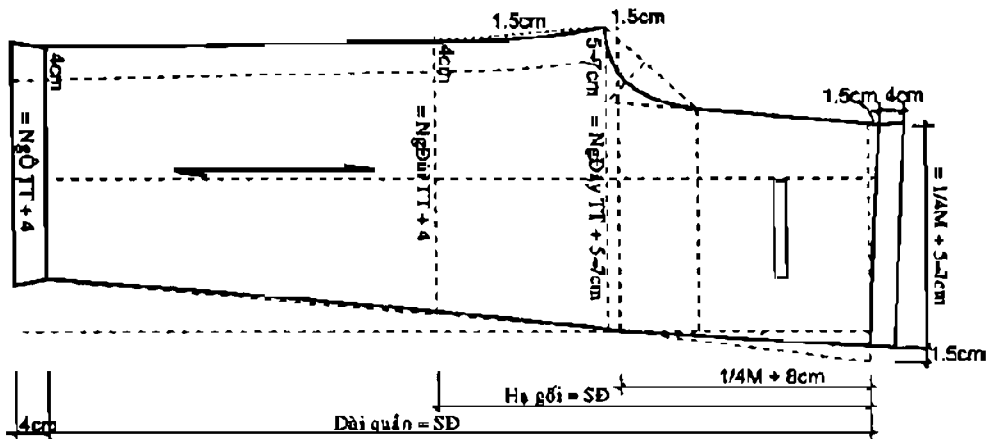

4.4. Cắt chi tiết

- 1 cặp yếm.
- 1 miếng túi trước.
- 1 cặp thân trước.
- 1 cặp thân sau.
- Túi xéo:
 - 1 cặp vải túi.
 - 1 cặp đáy túi.
 - 1 cặp vải căng túi.
- Túi mỡ 1 viên:
 - 1 miếng vải may MT.
 - 1 miếng vải đáy MT trên.
 - 1 miếng keo lót MT.
 - 1 miếng vải túi.
- 1 miếng lưng thân trước.
- 1 cặp dây treo.

5. QUẦN TÂY HAI YẾM

5.1. Mẫu quần

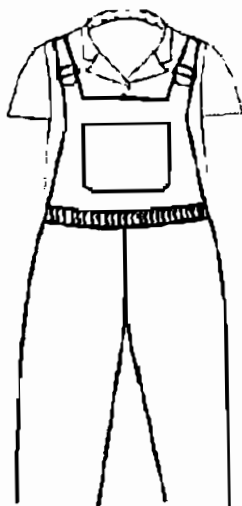

MẶT TRƯỚC

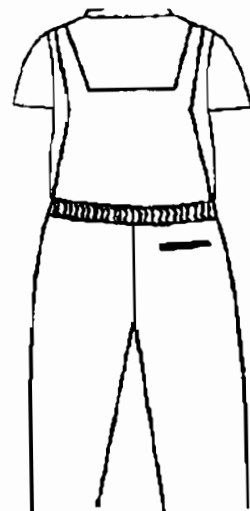

MẶT SAU

5.2. Ni mẫu

- Cao yếm: 26 cm.
- Dài quần: 103 cm.
- Vòng eo: 76 cm.
- Vòng hông: 90 cm.
- Dài đùi: 49 cm.
- Hạ gối: 55 cm.
- Vòng ống: 20 cm.

5.3. Phương pháp thiết kế

➤ Thiết kế yếm thân trước

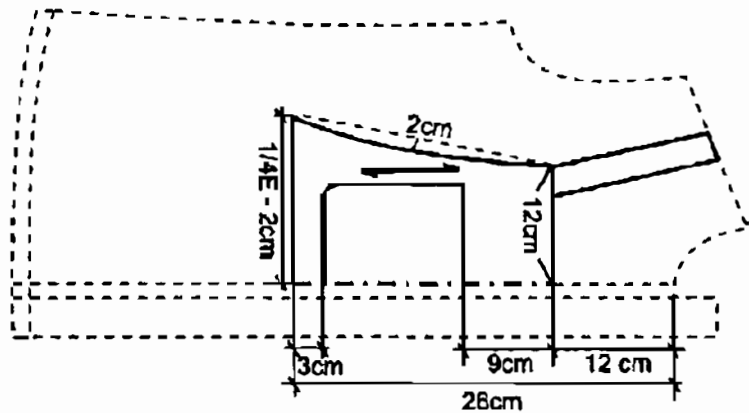

➤ Thiết kế yếm thân sau

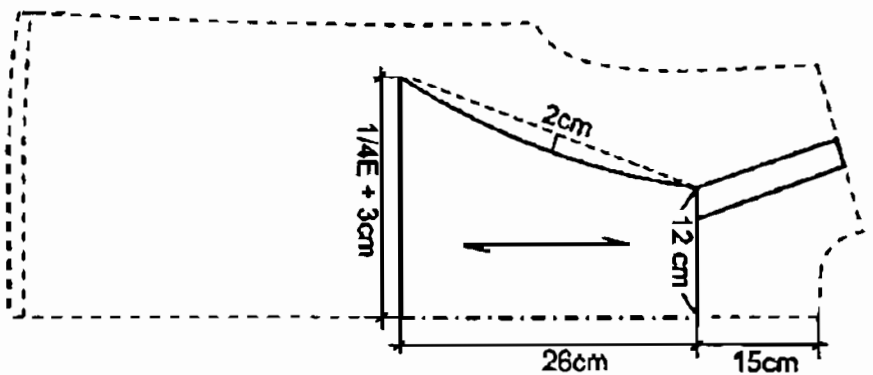

➤ Thiết kế thân trước

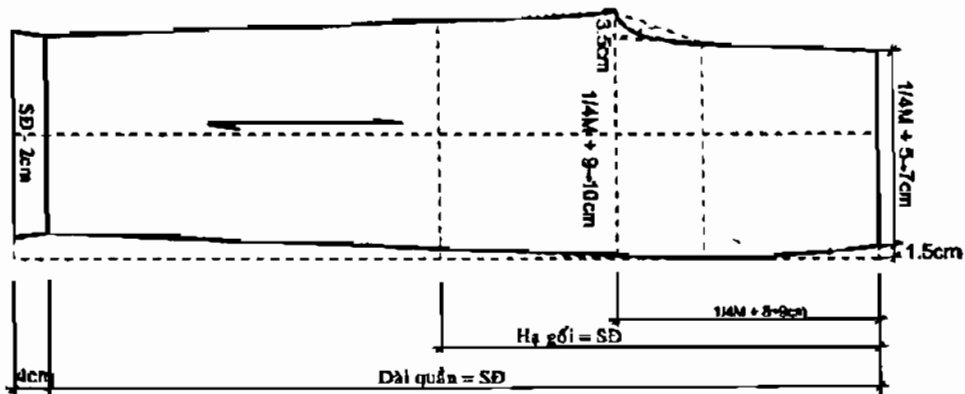

➤ Thiết kế thân sau

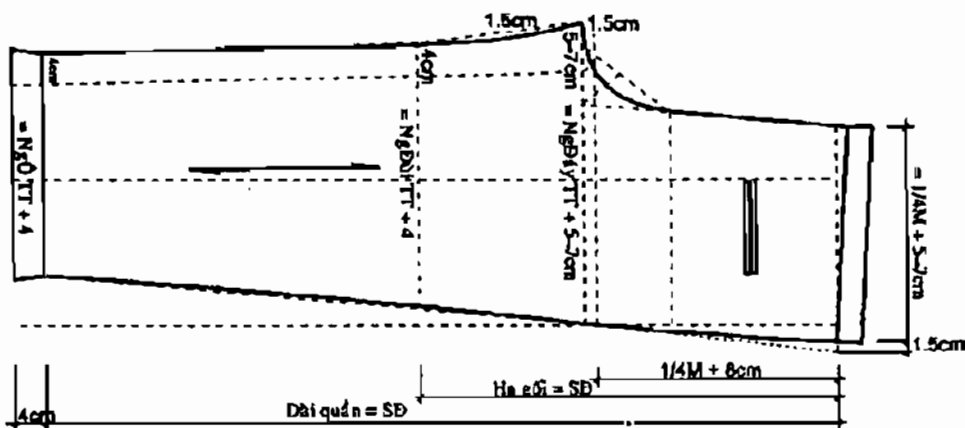

5.4. Cấu chi tiết

- 1 cặp yếm thân trước.
- 1 cặp yếm thân sau.
- 1 miếng túi trước.
- 2 cặp dây treo.
- 1 cặp khoen sắt hình vuông.
- 1 cặp quần thân trước.
- 1 cặp quần thân sau.

- Túi hông thẳng:
 - 1 cặp vải cặp MT thân trước.
 - 1 cặp vải cặp MT thân sau.
 - 1 cặp vải túi
- Túi mổ hai viền:
 - 1 vải lót MT (vải chính).
 - 1 vải túi.
 - 1 vải may MT.
 - 1 vải độn MT (vải kate hoặc keo).
- Lưng:
 - Thun lưng.
 - 1 lưng thân trước.

CHƯƠNG 4: PHƯƠNG PHÁP THIẾT KẾ ÁO LIỀN QUẦN

1. ÁO LIỀN QUẦN KIỂU 1

1.1. Mẫu quần

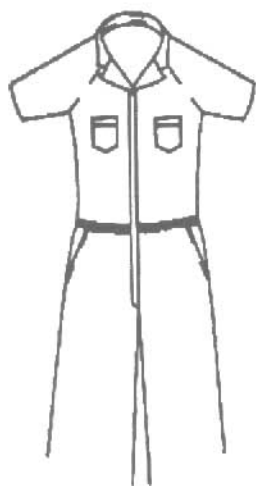

MẶT TRƯỚC

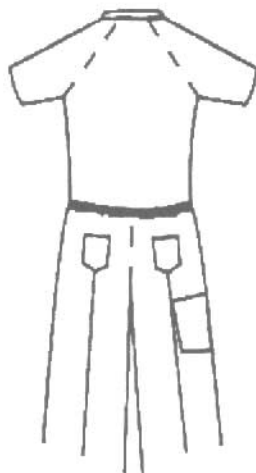

MẶT SAU



1.2. Ni mẫu

- Vòng cổ: 38 cm.
- Rộng vai: 44 cm.
- Vòng eo: 74 cm.
- Hạ eo: 43 cm.
- Vòng ngực: 86 cm.
- Vòng eo: 76 cm.
- Vòng mông: 88 cm.
- Dài tay:
 - Tay ngắn: 35 cm.
 - Cửa tay: 24 cm.

- Dài quần: 103 cm.
- Dài đùi: 49 cm.
- Hạ gối: 55 cm.
- Ngang ống: 20 cm.

1.3. Phương pháp tính vải

- **Khố vải 0,9 m:** $2(\text{dài quần} + \text{hạ eo} + 3\text{cm}) + \text{lai} + \text{đường may}$.
- **Khố vải 1,2 m:** $1,5(\text{dài quần} + \text{hạ eo} + 3\text{cm}) + \text{lai} + \text{đường may}$.
- **Khố vải từ 1,4 m đến 1,6 m:** $1\text{dài quần} + \text{hạ eo} + 3\text{cm} + \text{lai} + \text{đường may}$.

1.4. Phương pháp thiết kế

1.4.1. Thiết kế áo thân trước

➤ Xếp vải:

- Xếp hai biên vải trùng nhau bề trái ra ngoài.
- Từ biên đo vào 10cm làm đỉnh áo.
- Từ đường đỉnh đo vào 3,5cm làm đường gài nút.
- Từ đầu khúc vải đo vào 1cm đường may.

➤ Thiết kế:

- Đỉnh áo = 10cm.
- Gài nút = 3,5cm.
- Dài áo = Hạ eo + 2cm + 1,5(sa vạt).
- Vào cổ = $1/6 VC + 1\text{cm}$.
- Hạ cổ = $1/6 VC + 2\text{cm}$.
- Ngang vai = $1/2V - 1\text{cm}$.
- Hạ vai = $1/10V + 1$ đến 1,5cm.
- Hạ nách = $1/4VN + 3$ đến 5cm.
- Ngang ngực = $1/4N + 4$ đến 6cm.
- Ngang eo = $1/4M + 3$ đến 4cm.
- Giảm sườn = 1cm.
- Lai áo = 1cm.

➤ Hình vẽ

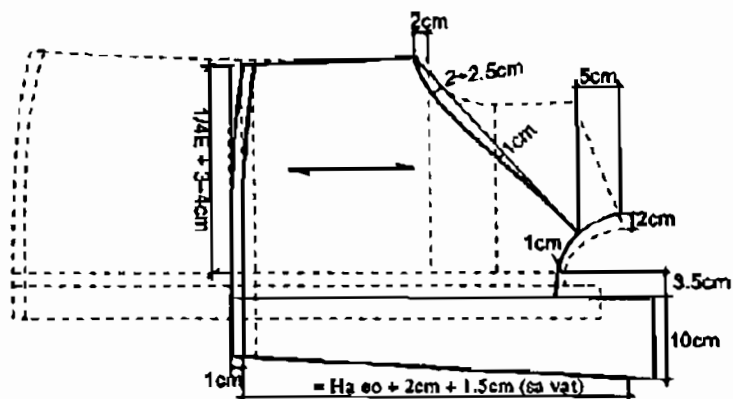

1.4.2 Thiết kế thân sau

➤ Xếp vải

- Từ biên đo vào bằng ngang eo thân trước cộng 1cm đường may.
- Xếp đôi vải bề trái ra ngoài, đường xếp quay vào trong lòng người cắt.
- Từ đầu khúc vải đo vào 1cm đường may.

➤ Thiết kế

- Dài áo = Hạ eo + 2cm.
- Lai áo = 1cm.
- Vào cổ = $1/6VC + 1,5cm$.
- Hạ cổ = Chỗm vai + 3cm.
- Ngang vai = $1/2V + 1$ đến 2cm.
- Hạ vai = 4 đến 5cm.
- Hạ nách = Hạ nách thân trước - 2CV.
- Ngang ngực = Ngang ngực TT.
- Ngang eo = Ngang eo TT.
- Giảm sườn = 1cm.
- Giảm lai = 1cm.

➤ Hình vẽ

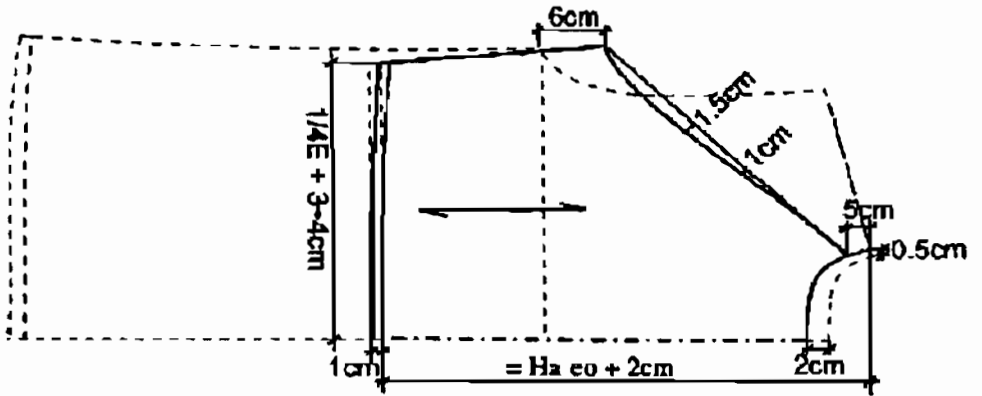

1.4.3. Thiết kế quần thân trước

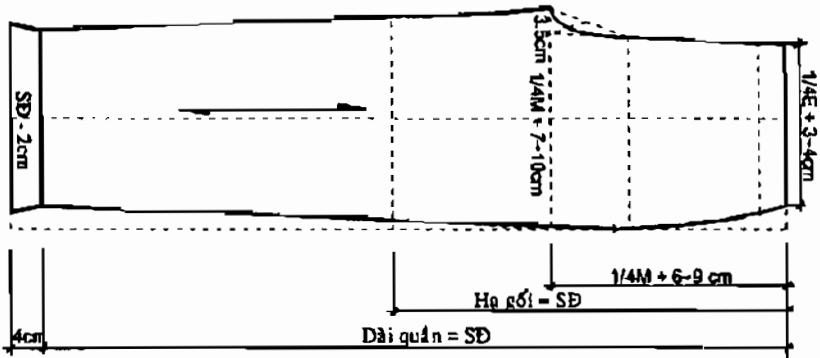

1.4.4. Thiết kế quần thân sau

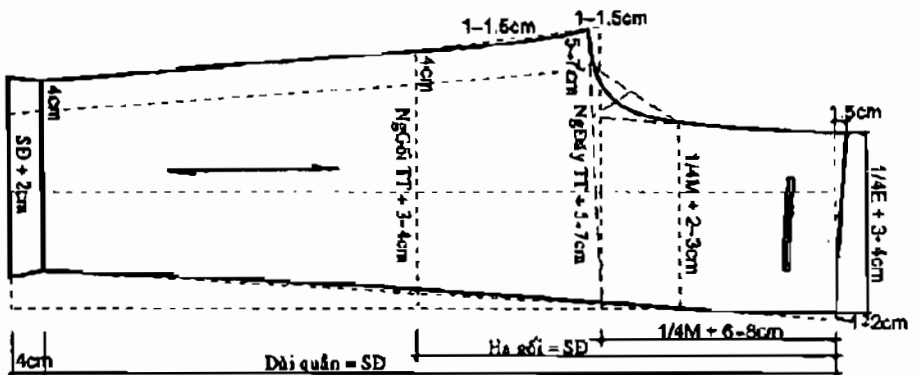

1.4.5. Thiết kế tay áo

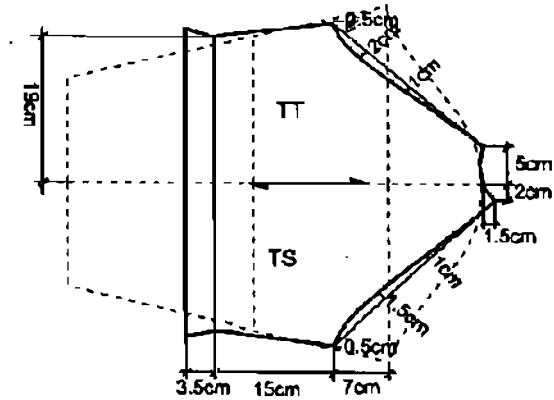

1.5. Cát chi tiết

- 1 cặp áo thân trước.
- 1 áo thân sau.
- 1 cặp tay áo.
- 1 cặp lá bầu.
- 1 cặp túi áo.
- 1 dây kéo.
- 1 cặp thân trước quần.
- 1 cặp thân sau quần.
- Túi xéo:
 - 1 cặp vải túi.
 - 1 cặp đáy túi.
 - 1 cặp vải căng túi.
- 1 cặp túi đáy thân sau.
- 1 túi đáy bên hông.
- 1 dây kéo.

2. ÁO LIỀN QUẦN KIỂU 2

2.1. Mẫu quần

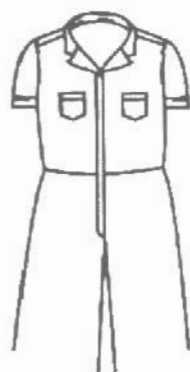

MẶT TRƯỚC



MẶT SAU



➤ Áo liền quần được sử dụng trong

- Ngành cơ khí sửa chữa các loại máy móc thiết bị.
- Ngành điện sửa chữa máy móc, thiết bị và dụng cụ đồ điện.
- Ngành hoá chất: sản xuất bao bì.
- Ngành cơ khí nông nghiệp

2.2. Ni mẫu

- Vòng cổ: 38 cm.
- Rộng vai: 44 cm.
- Vòng eo: 76 cm.
- Hạ eo: 43 cm.
- Vòng ngực: 88 cm.
- Vòng eo: 76 cm.
- Vòng hông: 90 cm.
- Dài tay:
 - Tay ngắn: 25 cm.
 - Cửa tay: 24 cm.
- Dài quần: 103 cm.
- Dài đùi: 49 cm.

- Hạ gối: 55 cm.
- Vòng ống: 20 cm.

2.3. Phương pháp tính vải

- **Khổ vải 0,9 m:** $2(\text{dài quần} + \text{hạ eo} + 3\text{cm}) + \text{lai} + \text{đường may}$.
- **Khổ vải 1,2 m:** $1,5(\text{dài quần} + \text{hạ eo} + 3\text{cm}) + \text{lai} + \text{đường may}$.
- **Khổ vải từ 1,4 m đến 1,6 m:** $1\text{dài quần} + \text{hạ eo} + 3\text{cm} + \text{lai} + \text{đường may}$.

2.4. Phương pháp thiết kế

➤ Thiết kế thân trước

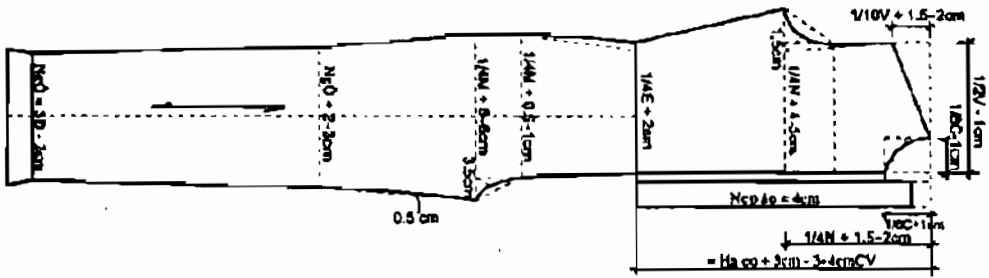

➤ Thiết kế thân sau

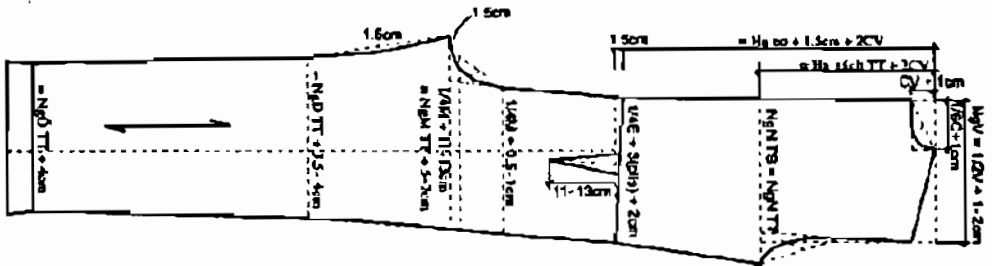

2.5. Cát chi tiết

- 1 cặp thân trước.
- 1 cặp thân sau.
- 1 cặp tay áo.
- 1 cặp lá bầu.
- 1 cặp túi trên.
- 1 cặp túi đắp dưới.
- 1 túi đắp bên hông.
- 1 dây kéo.

CÂU HỎI

1. Áo Blouson được các ngành công nghiệp nào hiện nay sử dụng làm BHLĐ? Sử dụng những màu sắc nào?
2. Tại sao khi thiết kế đồ áo thân sau khi cắt phải giảm? Có thể không giảm được không?
3. Điều kiện nào để bâu sơ mi đạt điều kiện kỹ thuật?
4. Khi thiết kế áo bảo hộ lao động cần lưu ý gì về cộng cử động?
5. Hãy so sánh sự giống và khác nhau của áo Blouson đai liền và Blouson đai rời kể cả phần thiết kế và phần ráp?
6. Với áo Blouson đai liền và đai rời tất cả vị trí các khuy có làm giống nhau không? Tại sao?
7. Với yêu cầu của áo BHLĐ phải bền, chắc, khi may mũi may trung bình có gì khác với các sản phẩm bình thường?
8. Nêu các yêu cầu kỹ thuật của bâu đứng.
9. Trong cách ráp tay áo, tay áo nam có khác gì với tay áo nữ?
10. Khi làm khuy áo, công thức sẽ được tính như thế nào?
11. Yêu cầu kỹ thuật khi may đường sống lưng?
12. Tại sao bâu Danton khi may xong lật ra nằm không êm?
13. Khi gấn túi áo cần lưu ý những điểm nào?
14. Nêu những lưu ý trong cộng cử động khi thiết kế quần BHLĐ.
15. Giải thích hiện tượng quần tây bị bai plis.
16. Xác định vị trí Passant trên quần tây?
17. Nêu các yêu cầu kỹ thuật của túi mố hai viền.
18. Khi thiết kế quần tây đường chính trung được xác định dựa trên những vị trí nào?
19. Để túi hông thẳng trên quần đạt yêu cầu về mặt kỹ thuật cần những điều kiện nào?
20. Đối với quần tây lưng thun hai bên, cần lưu ý gì khi thiết kế ngang eo?
21. Nêu các yêu cầu kỹ thuật khi may lưng thun.
22. Giải thích hiện tượng quần tây bị xếp đáy sau? Nêu cách khắc phục.
23. Nêu các yêu cầu kỹ thuật khi ráp yếm với quần.

24. Để túi hông xéo trên quần đạt yêu cầu về mặt kỹ thuật cần những điều kiện nào?
25. Nêu các yêu cầu kỹ thuật của túi mổ một viên.
26. Tại sao khi thiết kế quần tây, thân trước nhỏ hơn thân sau?
27. Giải thích hiện tượng quần tây bị trco đáy.
28. Cử động dọc của kiểu áo liền quần được cộng ở phần nào trên sản phẩm?
29. Giải thích hiện tượng quần tây bị hở lưng sau.
30. Xác định vị trí túi sau trên quần tây.
31. Thiết kế một loại quần áo BHLĐ mà bạn thích.
 - Phác hoạ mẫu.
 - Phân tích mẫu.
 - Lựa chọn màu sắc, nguyên phụ liệu.
 - Ni mẫu.
 - Tính toán nguyên phụ liệu.
 - Thiết kế.
 - Viết qui trình may.
 - Trình bày tại lớp.

MỤC LỤC

PHẦN MỞ ĐẦU	3
1. TẦM QUAN TRỌNG VÀ ĐẶC ĐIỂM MÔN HỌC	3
2. MỤC ĐÍCH YÊU CẦU MÔN HỌC	3
3. GIỚI THIỆU VỀ NGUYÊN PHỤ LIỆU	3
3.1. Vải	4
3.2. Phụ liệu	4
3.3. Yêu cầu của nguyên phụ liệu	4
4. TIÊU CHUẨN TRONG TRANG BỊ BẢO HỘ LAO ĐỘNG	5
4.1. Những ngành nghề cần mặc quần áo bảo hộ lao động bằng vải dày:	5
4.2. Các ngành nghề mặc áo blouse trắng, xanh	6
4.3. Các ngành nghề mặc quần yếm	7
4.4. Một số ngành nghề sử dụng quần áo đặc biệt	7
5. GIỚI THIỆU MỘT SỐ DỤNG CỤ ĐỂ THIẾT KẾ	8
6. GIỚI THIỆU VỀ PHƯƠNG PHÁP ĐO	9
7. MÀU SẮC TRONG QUẦN ÁO BẢO HỘ LAO ĐỘNG	10
CHƯƠNG 1: PHƯƠNG PHÁP THIẾT KẾ CĂN BẢN	12
1. PHƯƠNG PHÁP THIẾT KẾ ÁO SƠ-MI NAM CĂN BẢN	12
1.1. Mẫu áo	12
1.2. Phương pháp đo	12
1.3. Ni mẫu	13
1.4. Phương pháp tính vải	13
1.5. Phương pháp thiết kế	13
2. PHƯƠNG PHÁP THIẾT KẾ QUẦN TÂY NAM CĂN BẢN	19
2.1. Mẫu quần	19
2.2. Phương pháp đo	19
2.3. Ni mẫu	20
2.4. Phương pháp tính vải	20
2.5. Phương pháp thiết kế	20
CHƯƠNG 2: PHƯƠNG PHÁP THIẾT KẾ ÁO BẢO HỘ LAO ĐỘNG	26
1. ÁO BLOUSON ĐAI RỜI	26

1.1. Mẫu áo.....	26
1.2. Phương pháp đo	26
1.3. Ni mẫu	26
1.4. Phương pháp tính vải.....	27
1.5. Phương pháp thiết kế.....	27
2. ÁO BLOUSON ĐAI LIỀN	29
2.1. Mẫu áo.....	29
2.2. Ni mẫu	29
2.3. Phương pháp thiết kế.....	30
2.4. Cắt chi tiết.	31
3. ÁO BLOUSE CÀI NÚT BÊN.	31
3.1. Mẫu áo.....	31
3.2. Ni mẫu	32
3.3. Phương pháp thiết kế.....	32
3.4. Cắt chi tiết.	33
4. ÁO BLOUSE XẺ LƯNG SAU.....	34
4.1. Mẫu áo.....	34
4.2. Ni mẫu	34
4.3. Phương pháp thiết kế.....	34
4.4. Cắt chi tiết.	35
5. ÁO KHOÁC BLOUSE.....	36
5.1. Mẫu áo.....	36
5.2. Ni mẫu	36
5.3. Phương pháp thiết kế.....	37
5.4. Cắt chi tiết.	38
6. TẠP DẼ.....	38
6.1. Mẫu áo.....	38
6.2. Ni mẫu	39
6.3. Phương pháp thiết kế.....	39
6.4. Cắt chi tiết.	39
CHƯƠNG 3: PHƯƠNG PHÁP THIẾT KẾ QUẦN BẢO HỘ LAO ĐỘNG	40
1. QUẦN TÂY XẾP PLYS.....	40
1.1. Ni mẫu	40
1.2. Phương pháp thiết kế.....	40

1.3. Cắt chi tiết.....	41
2. QUẦN TÂY LUNG THUN.....	42
2.1. Mẫu quần.....	42
2.2. Ni mẫu.....	42
2.3. Phương pháp thiết kế.....	43
2.4. Cắt chi tiết.....	43
3. QUẦN TÂY LUNG THUN HAI BÊN.....	44
3.1. Mẫu quần.....	44
3.2. Ni mẫu.....	44
3.3. Phương pháp thiết kế.....	45
3.4. Cắt chi tiết.....	45
4. QUẦN TÂY MỘT YẾM RỜI.....	46
4.1. Mẫu quần.....	46
4.2. Ni mẫu.....	46
4.3. Phương pháp thiết kế.....	47
4.4. Cắt chi tiết.....	48
5. QUẦN TÂY HAI YẾM.....	48
5.1. Mẫu quần.....	48
5.2. Ni mẫu.....	49
5.3. Phương pháp thiết kế.....	49
5.4. Cắt chi tiết.....	50
CHƯƠNG 4 : PHƯƠNG PHÁP THIẾT KẾ ÁO LIỀN QUẦN.....	52
1. ÁO LIỀN QUẦN KIỂU 1.....	52
1.1. Mẫu quần.....	52
1.2. Ni mẫu.....	52
1.3. Phương pháp tính vải.....	53
1.4. Phương pháp thiết kế.....	53
1.5. Cắt chi tiết.....	56
2. ÁO LIỀN QUẦN KIỂU 2.....	57
2.1. Mẫu quần.....	57
2.2. Ni mẫu.....	57
2.3. Phương pháp tính vải.....	58
2.4. Phương pháp thiết kế.....	58
2.5. Cắt chi tiết.....	58
CÂU HỎI.....	59

**GIÁO TRÌNH THIẾT KẾ
QUẦN ÁO BẢO HỘ LAO ĐỘNG**
Trần Thị Thêu

**NHÀ XUẤT BẢN
ĐẠI HỌC QUỐC GIA TP HỒ CHÍ MINH**

Khu phố 6, phường Linh Trung, quận Thủ Đức, TP HCM

ĐT: 7242181, 7242160 + (1421, 1422, 1423, 1425, 1426)

Fax: 7242194

Email: vnuhp@vnuhcm.edu.vn

★ ★ ★

Chịu trách nhiệm xuất bản

TS HUỖNH BÁ LÂN

Biên tập

PHẠM ANH TÚ

Sửa bản in

TRẦN VĂN THẮNG

Trình bày bìa

VŨ TRỌNG LUẬT

Người/Đơn vị liên kết

VŨ TRỌNG LUẬT

**GT.01.CN(V)
ĐHQG.HCM-08**

324-2007/CXB/02-26/ĐHQGTPHCM

CN.GT.1087-07 (T)

In 1000 cuốn khổ 16 x 24cm tại Công ty In Hưng Phú. Số đăng ký kế hoạch xuất bản: 324-2007/CXB/02-26/ĐHQGTPHCM. Quyết định xuất bản số: 75/QĐ-ĐHQGTPHCM cấp ngày 03/03/2008 của NXB ĐHQGTPHCM. In xong và nộp lưu chiểu tháng 05/2008.

01/2015

GI THIẾT KẾ QUẢN LÝ BẢO HỘ



2 047300 000348

625 040508 15,000 đ / cuốn

 Giá: 15.000đ